



СЛУЖБЕНИ ЛИСТ ОПШТИНЕ БОЉЕВАЦ

Бољевац, 29. новембар 2024. године

www.boljevac.org.rs

Година XV – број 45

САДРЖАЈ

СКУПШТИНА ОПШТИНЕ

1.	Одлука о приступању промени статута општине Бољевац	3	16.	Решење о отуђењу грађевинског земљишта из јавне својине Општине Бољевац непосредном погодбом	92
2.	Одлука о Буџету општине Бољевац за 2025. годину	3	17.	Решење о отуђењу грађевинског земљишта у јавној својини Општине Бољевац	95
3.	Образложење	36	18.	Одлука о усвајању Плана детаљне регулације за комплекс школског дворишта основне школе „Бура јакшић” у Сумраковцу	96
4.	КАДРОВСКИ ПЛАН ОПШТИНЕ БОЉЕВАЦ ЗА 2025. ГОДИНУ	47	19.	Решење о измени решења о образовању општинског Штаба за ванредне ситуације на територији општине Бољевац	98
5.	Извештај о извршењу одлуке о Буџету општине Бољевац у периоду јануар-септембар 2024. године	51	20.	Решење о измени Решења о образовању Комисије за грађевинско земљиште	99
6.	Одлука о усвајању Извештаја о извршењу Одлуке о буџету Општине Бољевац у периоду јануар- септембар 2024. године	78	21.	Одлука о измени Одлуке о признавању права на једнократну новчану помоћ за новорођено дете	100
7.	Одлука о изменама и допунама пословника скупштине општине Бољевац	78	22.	Одлука о измени одлуке о финансијској помоћи незапосленим породиљама до навршене прве године живота детета	100
8.	Решење о давању сагласности на Извештај о степену усклађености планираних и реализованих активности из Програма пословања ЈП "Боговина" Бор	82	23.	Одлука о оснивању канцеларије за младе	101
9.	Решење о давању сагласности на Програм о изменама Програма пословања ЈП "Боговина" Бор	82	24.	Решење о образовању локалног Савета за миграције општине Бољевац	101
10.	Решење о давању сагласности на Програм о изменама Програма коришћења буџетске помоћи - субвенција ЈП "Боговина" Бор	82	25.	Решење о именовану директора Јавног комуналног предузећа Услуга Бољевац	103
11.	Решење о давању сагласности на Измену Финансијског плана и кварталних планова извршења по првом ребалансу града Бора за 2024. годину ЈП "Боговина" Бор	82	26.	Решење о престанку мандата директора Туристичке организације Општине Бољева	104
12.	Решење о давању сагласности на Извештај о степену усклађености планираних и реализованих активности из Програма пословања ЈКП Услуга Бољевац	82	27.	Решење о именовану вршиоца дужности директора Туристичке организације општине Бољевац	104
13.	Одлука о висини цена комуналних услуга ЈКП услуга Бољевац	82	28.	Решење о избору чланова Савета за младе	105
14.	Одлука о утврђивању просечних цена квадратног метра одговарајућих непокретности за утврђивање пореза на имовину за 2025. годину на територији општине Бољевац	89	29.	Решење о измени решења о избору чланова Савета за буџет и финансије	105
15.	Решење о отуђењу сувласничког удела грађевинског земљишта из јавне својине Општине Бољевац непосредном погодбом	90	30.	Решење о престанку дужности и именовану чланова Надзорног одбора Културно образовног центра Бољевац	106
			31.	Решење о престанку дужности и именовану чланова Управног одбора Културно образовног центра Бољевац	107
			32.	Решење о разрешењу и именовану чланова Управног одбора Центра за социјални рад „Бољевац“	107

33	Решење о разрешењу и именовану чланова Надзорног одбора Центра за социјални рад „Бољевац“108
34	Решење о разрешењу и именовану чланова Управног одбора Туристичке организације Општине Бољевац109
35	Извештај Изборне комисије за спровођење избора за чланове савета месне заједнице о укупним резултатима избора за чланове Савета месне заједнице Ртањ109
36	Одлука о усвајању Извештаја Изборне комисије за спровођење избора за чланове савета месне заједнице о укупним резултатима избора за чланове Савета месне заједнице Ртањ110
37	Извештај о укупним резултатима избора за чланове савета месне заједнице Јабланица, одржаних 06.10.2024. године110
38	Одлука о усвајању Извештај Изборне комисије за спровођење избора за чланове савета месне заједнице о укупним резултатима избора за чланове Савета месне заједнице Јабланица111
39	План детаљне регулације за комплекс школског дворишта основне школе „Ђура Јакшић“ у Сумраковцу112

1.

На основу члана 32. став 1. тачка 1. Закона о локалној самоуправи ("Службени гласник РС", бр. 129/2007, 83/2014 - др. закон, 101/2016 - др. закон, 47/2018 и 111/2021 - др. закон) и члана 137. Статута Општине Бољевац ("Службени лист Општине Бољевац", бр. 2/2019, 13/2022 и 23/2023), Скупштина Општине Бољевац на седници одржаној 29. 11. 2024. године донела је

О Д Л У К У О ПРИСТУПАЊУ ПРОМЕНИ СТАТУТА ОПШТИНЕ БОЉЕВАЦ

Члан 1.

Прихвата се предлог председника Општине Бољевац бр. 110-3/2024-II од 22.11.2024. године за промену Статута Општине Бољевац ради усаглашавања са Законом о локалним изборима ("Службени гласник РС", бр. 14/2022 и 35/2024) и Законом о локалној самоуправи ("Службени гласник РС", бр. 129/2007, 83/2014 - др. закон, 101/2016 - др. закон, 47/2018 и 111/2021 - др. закон).

Члан 2.

Образује се Комисија за израду нацрта Одлуке о промени Статута Општине Бољевац (у даљем тексту: Комисија) у саставу:

- Ана Опачић, секретар Скупштине Општине Бољевац, председник Комисије,
- Александра Драгојевић Ђорђевић, начелник Општинске управе Општине Бољевац члан,
- Маја Николић, заменик Општинског правобраниоца Општине Бољевац,
- Александар Симић, заменик начелника Општинске управе Општине Бољевац, члан,
- Милош Длбокић, запослен у Општинској управи Општине Бољевац, члан.

2.

На основу члана 43. Закона о буџетском систему („Службени гласник РС“, број 54/09, 73/10, 101/10, 101/11, 93/12, 62/13, 63/13 –испр., 108/13, 142/14, 68/15 – др.закон, 103/15, 99/16, 113/17, 95/18, 31/19, 72/19, 149/20, 118/21, 138/22, 118/21- др. закон и 92/23), члана 32. Закона о локалној самоуправи ("Службени гласник РС", број: 129/07 , 83/14 - др.закон, 101/16 - др.закон , 47/18 и 111/21-др. закон) и члана 40. Статута Општине Бољевац („Сл.лист Општине Бољевац“, бр. 2/19, 13/22 и 23/23), Скупштина Општине Бољевац на седници одржаној 29. 11. 2024. године, донела је

О Д Л У К У О БУЏЕТУ ОПШТИНЕ БОЉЕВАЦ ЗА 2025. ГОДИНУ

I ОПШТИ ДЕО

Члан 1.

Приходи и примања, расходи и издаци буџета општине Бољевац за 2025. годину (у даљем тексту: буџет), састоје се од:

Позиција	Опис	Износ
	А. РАЧУН ПРИХОДА И ПРИМАЊА, РАСХОДА И ИЗДАКА	
	1. Укупни приходи и примања од продаје нефинансијске имовине (кл. 7+8)	648,410,000
	1.1. ТЕКУЋИ ПРИХОДИ (класа 7) у чему:	628,350,000
1	01- приходи из буџета	616,434,000
2	03- социјални доприноси	0
3	04- сопствени приходи буџетских корисника	3,000,000

4	06- донације од међународних организација	0
5	07- донације од осталих нивоа власти	8,216,000
6	08- добровољни трансфери од физичких и правних лица	100,000
7	16-родитељски динар за ваннаставне активности	600,000
	1.2. ПРИМАЊА ОД ПРОДАЈЕ НЕФИНАНСИЈСКЕ ИМОВИНЕ (класа 8)	20,060,000
	2. Укупни расходи и издаци за набавку нефинансијске имовине (кл. 4+5)	674,910,000
	2.1. ТЕКУЋИ РАСХОДИ (класа 4) у чему:	611,360,000
8	01- приходи из буџета	601,294,000
9	03- социјални доприноси	0
10	04- сопствени приходи буџетских корисника	1,150,000
11	06- донације од међународних организација	0
12	07- донације од осталих нивоа власти	8,216,000
13	08- добровољни трансфери од физичких и правних лица	100,000
14	10- примања од домаћих задуживања	0
15	13-приход из ранијих година	0
15	15-неутрошена средства донација из ранијих година	0
16	16- родитељски динар за ваннаставне активности	600,000
17	17-неутрошена средства трансфера од других нивоа власти	0
	2.2. ИЗДАЦИ ЗА НАБАВКУ НЕФИНАНСИЈСКЕ ИМОВИНЕ (класа 5) у чему:	63,550,000
18	01- приходи из буџета	31,700,000
19	04- сопствени приходи буџетских корисника	1,850,000
20	06- донације од међународних организација	0
21	07- донације од осталих нивоа власти	0
22	08- добровољни трансфери од физичких и правних лица	0
23	10- примања од домаћих задуживања	0
24	13-приход из ранијих година	30,000,000
25	15-неутрошена средства донација из ранијих година	0
26	17-неутрошена средства трансфера од других нивоа власти	0
	БУЏЕТСКИ СУФИЦИТ / ДЕФИЦИТ (кл. 7+8) - (кл. 4+5)	-26,500,000
27	Издаци за набавку финансијске имовине (у циљу спровођења јавних политика) категорија 62	0
28	Примања од продаје финансијске имовине (категирија 92 осим 9211, 9221, 9219, 9227, 9228)	0
	УКУПАН ФИСКАЛНИ СУФИЦИТ / ДЕФИЦИТ (7+8) - (4+5) +(92-62)	-26,500,000
	Б. РАЧУН ФИНАНСИРАЊА	
29	Примања од продаје финансијске имовине (конта 9211, 9221, 9219, 9227, 9228)	0
30	Примања од задуживања (категирија 91)	0
31	Неутрошена средства из претходних година	30,000,000
32	Издаци за отплату главнице дуга (61)	3,500,000
33	Издаци за набавку финансијске имовине која није у циљу спровођења јавних политика (део 62)	0
	НЕТО ФИНАНСИРАЊЕ	26,500,000

Приходи и примања, расходи и издаци буџета утврђени су у следећим износима:

ОПИС	Шифра економске класификације	Укупна средства буџета
1	2	3
УКУПНИ ПРИХОДИ И ПРИМАЊА ОД ПРОДАЈЕ НЕФИНАНСИЈСКЕ ИМОВИНЕ	7+8	648,410,000
1. Порески приходи	71	387,703,000
1.1. Порез на доходак, добит и капиталне добитке (осим самодоприноса)	711	243,903,000
1.2. Самодопринос	711180	0
1.3. Порез на имовину	713	119,000,000
1.4. Порез на добра и услуге (осим накнада које се користе преко Буџетског фонда), у чему:	714	12,800,000
- поједине врсте прихода са одређеном наменом (наменски приходи)		0
1.5. Остали порески приходи	716	12,000,000
2. Непорески приходи (осим накнада које се користе преко Буџетског фонда), у чему:	74	24,156,000
- поједине врсте прихода са одређеном наменом (наменски приходи)	77	1,300,000
- приходи из буџета	79	0
3. Донације	731+732	0
4. Трансфери	733	213,991,000

5. Примања од продаје нефинансијске имовине	8	21,260,000
УКУПНИ РАСХОДИ И ИЗДАЦИ ЗА НАБАВКУ НЕФИНАНСИЈСКЕ И ФИНАНСИЈСКЕ ИМОВИНЕ	4+5	674,910,000
1. Текући расходи	4	525,159,000
1.1. Расходи за запослене	41	159,892,000
1.2. Коришћење роба и услуга	42	277,423,000
1.3. Отплата камата	44	354,000
1.4. Субвенције	45	25,300,000
1.5. Социјална заштита из буџета	47	18,220,000
1.6. Остали расходи	48+49	43,970,000
2. Трансфери	4631+4641+465	86,201,000
3. Издаци за набавку нефинансијске имовине	5	63,550,000
4. Издаци за набавку финансијске имовине (осим 6211)		0
ПРИМАЊА ОД ПРОДАЈЕ ФИНАНСИЈСКЕ ИМОВИНЕ И ЗАДУЖИВАЊА	9	0
1. Примања по основу отплате кредита и продаје финансијске имовине	92	0
2. Задуживање	91	0
2.1. Задуживање од домаћих кредитора	911	0
2.2. Задуживање од страних кредитора	912	0
ОТПЛАТА ДУГА И НАБАВКА ФИНАНСИЈСКЕ ИМОВИНЕ	61+62	3,500,000
3. Отплата дуга	61	3,500,000
3.1. Отплата дуга домаћим кредиторима	611	3,500,000
3.2. Отплата дуга страним кредиторима	612	0
3.3. Отплата дуга по гаранцијама	613	0
4. Набавка финансијске имовине	62	0
		0
НЕРАСПОРЕЂЕНИ ВИШАК ПРИХОДА ИЗ РАНИЈИХ ГОДИНА (класа 3, извор 13)	3	30,000,000
НЕУТРОШЕНА СРЕДТВА ДОНАЦИЈА ИЗ ПРЕТХОДНИХ ГОДИНА (класа 3, извор 15)	3	0
НЕУТРОШЕНА СРЕДТВА ТРАНСФЕРА ОД ДРУГИХ НИВОА ВЛАСТИ (класа 3, извор 17)	3	0

Члан 2.

Приходи, примања и пренета средства из претходног периода буџета општине Бољевац износе 678.410.000 динара. По врстама односно економским класификацијама и изворима финансирања, утврђени су у следећим износима:

Класа /Категорија/ Група	Конто	ВРСТЕ ПРИХОДА И ПРИМАЊА	План за 2024.				УКУПНА ЈАВНА СРЕДСТВА
			Средства из буџета	Структура %	Средства из соп. Извора	Средства из осталих извора финан. буџ. корисника	
		Пренета средства из претходне године		0.00%		30,000,000	678,410,000
700000		ТЕКУЋИ ПРИХОДИ	616,434,000	96.85%	1,800,000	8,916,000	627,150,000
710000		ПОРЕЗИ	387,703,000	60.91%	0	0	387,703,000
711000		ПОРЕЗ НА ДОХОДАК, ДОБИТ И КАПИТАЛНЕ ДОБИТКЕ	243,903,000	38.32%	0	0	243,903,000
	711111	Порез на зараде	215,553,000	33.87%			215,553,000
	711121	Порез на приходе од самосталних делатности који се плаћа према стварно оствареном приходу, по решењу Пореске управе	50,000	0.01%			50,000
	711122	Порез на приходе од самосталних делатности који се плаћа према паушално утврђеном приходу, по решењу Пореске управе	5,000,000	0.79%			5,000,000
	711123	Порез на приходе од самосталних делатности који се плаћа према стварно оствареном приходу самоопрезивање	15,000,000	2.36%			15,000,000
	711143	Порез на приходе од непокретности	0	0.00%			0

	711145	Порез на приходе од давања у закуп покретних ствари- по основу самопорезивања и по решењу Пореске управе	700,000	0.11%			700,000
	711146	Порез на приход од пољопривреде и шумарства, по решењу Пореске управе	0	0.00%			0
	711147	Порез на земљиште	0	0.00%			0
	711181	Самодопринос према зарадама запослених и по основу пензија на територији месне заједнице и општине	0	0.00%			0
	711191	Порез на остале приходе	7,000,000	1.10%			7,000,000
	711193	Порез на приходе спортиста и спортских стручњака	600,000	0.09%			600,000
712000		ПОРЕЗ НА ФОНД ЗАРАДА	0	0.00%	0	0	0
	712112	Порез на фонд зарада осталих запослених	0	0.00%			0
713000		ПОРЕЗ НА ИМОВИНУ	119,000,000	18.70%	0	0	119,000,000
	713121	Порез на имовину обавезника који не воде пословне књиге	40,000,000	6.28%			40,000,000
	713122	Порез на имовину обавезника који воде пословне књиге	70,000,000	11.00%			70,000,000
	713311	Порез на наслеђе и поклон по решењу Пореске управе	2,000,000	0.31%			2,000,000
	713421	Порез на пренос апсолутних права на непокретности, по решењу Пореске управе	4,000,000	0.63%			4,000,000
	713423	Порез на пренос апсолутних права на моторним возилима, пловилима и ваздухопловима, по решењу Пореске управе	0	0.00%			0
	713427	Порез на пренос ап.права на употребљена возила	3,000,000	0.47%			3,000,000
714000		ПОРЕЗ НА ДОБРА И УСЛУГЕ	12,800,000	2.01%	0	0	12,800,000
	714513	Комунална такса за држање моторних друмских и прикључних возила, осим пољопривредних возила и машина	5,000,000	0.79%			5,000,000
	714543	Накнада за промену намене обрадивог пољопривредног земљишта	50,000	0.01%			50,000
	714549	Накнада од емисије SO ₂ , NO ₂ , прашкастих материја и одложеног отпада	0	0.00%			0
	714552	Боравишна такса	3,500,000	0.55%			3,500,000
	714553	Боравишна такса по решењу ЈЛС	250,000	0.04%			250,000
	714562	Посебна накнада за заштиту и унапређење животне средине	3,000,000	0.47%			3,000,000
	714565	Накнада за коришћење простора на јавним површинама	1,000,000	0.16%			1,000,000
	714566	Накнада за коришћење јавне површине за оглашавање	0	0.00%			0
	714567	Накнада за коришћење јавне површине по основу заузећа	0	0.00%			0
716000		ДРУГИ ПОРЕЗИ	12,000,000	1.89%	0	0	12,000,000
	716111	Комунална такса за истицање фирме на пословном простору	12,000,000	1.89%			12,000,000
730000		ДОНАЦИЈЕ, ПОМОЋИ И ТРАНСФЕРИ	205,775,000	32.33%	0	8,216,000	213,991,000
732000		ДОНАЦИЈЕ ОД МЕЂУНАРОДНИХ ОРГАНИЗАЦИЈА	0	0.00%	0	0	0
	732121	Текуће донације од међународних организација у корист нивоа Републике	0	0.00%			0
	732151	Текуће донације од међународних организација у корист нивоа општина	0	0.00%			0
	732251	Капиталне донације од међународних организација у корист нивоа општина	0	0.00%			0
733000		ТРАНСФЕРИ ОД ДРУГИХ НИВОА ВЛАСТИ	205,775,000	32.33%	0	8,216,000	213,991,000
	733151	Ненаменски трансфери од Републике у корист нивоа општина	205,775,000	32.33%			205,775,000
	733154	Текући наменски трансфери, у ужем смислу, од Републике у корист нивоа општина	0	0.00%		8,216,000	8,216,000
	733251	Капитални наменски трансфери, у ужем смислу, од Републике у корист нивоа општина	0	0.00%			0
740000		ДРУГИ ПРИХОДИ	21,656,000	3.40%	1,800,000	700,000	24,156,000
741000		ПРИХОДИ ОД ИМОВИНЕ	8,570,000	1.35%	0	0	8,570,000
	741151	Приходи буџета општине од камата на средства консолидованог рачуна трезора укључена у депозит банака	3,500,000	0.55%			3,500,000
	741511	Накнада за коришћење минералних сировина и геотермалних ресурса	2,000,000	0.31%			2,000,000
	741522	Средства остварена од давања у закуп пољопривредног земљишта, односно пољопривредног објекта у државној својини	200,000	0.03%			200,000
	741526	Накнада за коришћење шума и шумског земљишта	0	0.00%			0
	741531	Комунална такса за коришћење простора на јавним површинама или испред пословног простора у пословне сврхе, осим ради продаје штампе, књига и других публикација, производа старих и уметничких заната и домаће радиности	50,000	0.01%			50,000
	741534	Накнада за коришћење грађевинског земљишта	20,000	0.00%			20,000
	741538	Допринос за уређивање грађевинског земљишта	300,000	0.05%			300,000
	741569	Сливна водна накнада од правних лица	0	0.00%			0
	741596	Накнада за коришћење дрвета	2,500,000	0.39%			2,500,000
742000		ПРИХОДИ ОД ПРОДАЈЕ ДОБАРА И УСЛУГА	9,770,000	1.53%	1,800,000	600,000	12,170,000
	742151	Приходи од продаје добара и услуга од стране тржишних организација у корист нивоа општина	0	0.00%	1,800,000		1,800,000
	742152	Приходи од давања у закуп, односно на коришћење непокретности у државној својини које користе општине и индиректни корисници њиховог буџета	3,400,000	0.53%			3,400,000

	742153	Приходи од закупнине за грађевинско земљиште у корист нивоа општина	150,000	0.02%			150,000
	742154	Накнада по основу конверзије права коришћења у право својине у корист нивоа општина	60,000	0.01%			60,000
	742156	Приходи остварени по основу пружања услуга боравка деце у предшколским установама у корист нивоа општина	5,500,000	0.86%			5,500,000
	742251	Општинске административне таксе	200,000	0.03%			200,000
	742253	Накнада за уређивање грађевинског земљишта	50,000	0.01%			50,000
	742255	Такса за озакоњење објеката у корист нивоа општина	400,000	0.06%			400,000
	742351	Приходи које својом делатношћу остваре органи и организације општина	10,000	0.00%			10,000
	742372	Приходи индиректних корисника буџета локалне самоуправе који се остварују додатним активностима		0.00%		600,000	600,000
	742378	Родитељски динар за ваннаставне активности	0	0.00%			0
743000		НОВЧАНЕ КАЗНЕ И ОДУЗЕТА ИМОВИНСКА КОРИСТ	200,000	0.03%	0	0	200,000
	743324	Приходи од новчаних казни за прекршаје, предвиђене прописима о безбедности саобраћаја на путевима		0.00%			0
	743351	Приходи од новчаних казни изречених у прекршajном поступку за прекршаје прописане актом скупштине општине, као и одузета имовинска корист у том поступку	50,000	0.01%			50,000
	743924	Приходи од увећања целокупног пореског дуга који је предмет принудне наплате за 5% на дан почетка поступка принудне наплате, који је правна последица принудне наплате изворних прихода јединица локалне самоуправе	150,000	0.02%			150,000
744000		ДОБРОВОЉНИ ТРАНСФЕРИ ОД ФИЗИЧКИХ И ПРАВНИХ ЛИЦА	0	0.00%	0	100,000	100,000
	744151	Текући добровољни трансфери од физичких и правних лица у корист нивоа општина	0	0.00%		100,000	100,000
745000		МЕШОВИТИ И НЕОДРЕЂЕНИ ПРИХОДИ	3,116,000	0.49%	0	0	3,116,000
	745151	Остали приходи у корист нивоа општина	1,600,000	0.25%			1,600,000
	745152	Закупнина за стан у државној својини у корист нивоа општина	1,500,000	0.24%			1,500,000
	745153	Део добити јавног предузећа, према одлуци управног одбора јавног предузећа, у корист нивоа општина	16,000	0.00%			16,000
770000		МЕМОРАНДУМСКЕ СТАВКЕ ЗА РЕФУНДАЦИЈУ РАСХОДА	1,300,000	0.20%	0	0	1,300,000
	772111	Меморандумске ставке за рефундацију расхода буџета Републике из претходне године		0.00%			0
	772114	Меморандумске ставке за рефундацију расхода буџета општине из претходне године	1,300,000	0.20%			1,300,000
800000		ПРИМАЊА ОД ПРОДАЈЕ НЕФИНАНСИЈСКЕ ИМОВИНЕ	20,060,000	3.15%	1,200,000	0	21,260,000
810000		ПРИМАЊА ОД ПРОДАЈЕ ОСНОВНИХ СРЕДСТАВА	12,060,000	1.89%	0	0	12,060,000
	811151	Примања од продаје непокретности у корист нивоа општина	12,000,000	1.89%			12,000,000
	811153	Примања од отплате станова у корист нивоа општина	30,000	0.00%			30,000
	812151	Примања од продаје покретних ствари у корист нивоа општина	10,000	0.00%			10,000
	813151	Примања од продаје осталих основних средстава у корист нивоа општина	20,000	0.00%			20,000
820000		ПРИМАЊА ОД ПРОДАЈЕ ЗАЛИХА	0	0.00%	1,200,000	0	1,200,000
	823151	Примања од продаје робе за даљу продају у корист нивоа општина		0.00%	1,200,000		1,200,000
840000		ПРИМАЊА ОД ПРОДАЈЕ ПРИРОДНЕ ИМОВИНЕ	8,000,000	1.26%	0	0	8,000,000
	841151	Примања од продаје земљишта у корист нивоа општина	8,000,000	1.26%			8,000,000
900000		ПРИМАЊА ОД ЗАДУЖИВАЊА И ПРОДАЈЕ ФИНАНСИЈСКЕ ИМОВИНЕ	0	0.00%	0	0	0
910000		ПРИМАЊА ОД ЗАДУЖИВАЊА	0	0.00%	0	0	0
	911451	Примања од задуживања од пословних банака у земљи у корист нивоа општина	0	0.00%			0
	7+8+9	ТЕКУЋИ ПРИХОДИ И ПРИМАЊА ОД ЗАДУЖИВАЊА И ПРОДАЈЕ ФИН. ИМОВИНЕ	636,494,000	100.00%	3,000,000	8,916,000	648,410,000
	3+7+8+9	УКУПНО ПРЕНЕТА СРЕДСТВА, ТЕКУЋИ ПРИХОДИ И ПРИМАЊА	636,494,000	100.00%	3,000,000	38,916,000	678,410,000

Легенда	Средства из буџета	Средства из сопствених извора	Средства из осталих извора	Укупна средства
Пренета средства из претходне године	0	0	30,000,000	30,000,000
Изворни приходи	154,206,000	1,800,000	700,000	156,706,000
Уступљени приходи	256,453,000	0	0	256,453,000
Донације и трансфери	205,775,000	0	8,216,000	213,991,000
Примања од продаје нефинансијске имовине	20,060,000	1,200,000	0	21,260,000

	Примања од задуживања	0	0	0	0
	Укупно	636,494,000	3,000,000	38,916,000	678,410,000

Члан 3.

Расходи и издаци општине Бољевац у укупном износу од 678.410.000 динара распоређују се по наменама:

Екон. клас.	ВРСТЕ РАСХОДА И ИЗДАТАКА	Средства из буџета	Структура %	Средства из осталих извора	Укупна јавна средства
1	2	3	4	5	6
400	ТЕКУЋИ РАСХОДИ	601,294,000	94.47%	10,066,000	611,360,000
410	РАСХОДИ ЗА ЗАПОСЛЕНЕ	155,006,000	24.35%	4,886,000	159,892,000
411	Плате и додаци запослених	127,204,000	19.99%	4,200,000	131,404,000
412	Социјални доприноси на терет послодавца	19,566,000	3.07%	636,000	20,202,000
413	Накнаде у природи (превоз)	23,000	0.00%	0	23,000
414	Социјална давања запосленима	3,661,000	0.58%	0	3,661,000
415	Накнаде за запослене	1,742,000	0.27%	50,000	1,792,000
416	Награде, бонуси и остали посебни расходи	2,810,000	0.44%	0	2,810,000
420	КОРИШЋЕЊЕ УСЛУГА И РОБА	272,243,000	42.77%	5,180,000	277,423,000
421	Стални трошкови	43,416,000	6.82%	120,000	43,536,000
422	Трошкови путовања	1,935,000	0.30%	0	1,935,000
423	Услуге по уговору	101,334,000	15.92%	1,670,000	103,004,000
424	Специјализоване услуге	41,580,000	6.53%	2,170,000	43,750,000
425	Текуће поправке и одржавање (услуге и мат)	59,140,000	9.29%	230,000	59,370,000
426	Материјал	24,838,000	3.90%	990,000	25,828,000
440	ОТПЛАТА КАМАТА	354,000	0.06%	0	354,000
441	Отплата домаћих камата	334,000	0.05%	0	334,000
444	Пратећи трошкови задуживања	20,000	0.00%	0	20,000
450	СУБВЕНЦИЈЕ	25,300,000	3.97%	0	25,300,000
451	Текуће субвенције јавним нефинансијским предузећима и организацијама	23,300,000	3.66%	0	23,300,000
454	Субвенције приватним предузећима	2,000,000	0.31%	0	2,000,000
460	ДОНАЦИЈЕ И ТРАНСФЕРИ	86,201,000	13.54%	0	86,201,000
463	Текући трансфери осталим нивоима власти	78,201,000	12.29%	0	78,201,000
464	Дотације организацијама обавезног социјалног осигурања	8,000,000	1.26%	0	8,000,000
465	Остале донације, дотације и трансфери	0	0.00%	0	0
470	СОЦИЈАЛНА ПОМОЋ	18,220,000	2.86%	0	18,220,000
472	Накнаде за социјалну заштиту из буџета	18,220,000	2.86%	0	18,220,000
480	ОСТАЛИ РАСХОДИ	37,970,000	5.97%	0	37,970,000
481	Дотације невладиним организацијама;	30,710,000	4.82%	0	30,710,000

482	Порези, обавезне таксе, казне и пенали;	1,160,000	0.18%	0	1,160,000
483	Новчане казне и пенали по решењу судова;	1,000,000	0.16%	0	1,000,000
484	Накнада штете за повреде или штету насталу услед елементарних непогода или других природних узрока;	1,600,000	0.25%	0	1,600,000
485	Накнада штете за повреде или штету нанету од стране државних органа	3,500,000	0.55%	0	3,500,000
490	АДМИНИСТРАТИВНИ ТРАНСФЕРИ БУЏЕТА	6,000,000	0.94%	0	6,000,000
499	Средства резерве	6,000,000	0.94%	0	6,000,000
500	КАПИТАЛНИ ИЗДАЦИ	31,700,000	4.98%	31,850,000	63,550,000
510	ОСНОВНА СРЕДСТВА	27,700,000	4.35%	30,850,000	58,550,000
511	Зграде и грађевински објекти;	14,380,000	2.26%	30,000,000	44,380,000
512	Машине и опрема;	12,760,000	2.00%	850,000	13,610,000
513	Остале некретнине и опрема;	350,000	0.05%	0	350,000
515	Нематеријална имовина	210,000	0.03%	0	210,000
520	ОСНОВНА СРЕДСТВА	0	0.00%	1,000,000	1,000,000
523	Роба за даљу продају	0	0.00%	1,000,000	1,000,000
540	ПРИРОДНА ИМОВИНА	4,000,000	0.63%	0	4,000,000
541	Земљиште	4,000,000	0.63%	0	4,000,000
600	ИЗДАЦИ ЗА ОТПЛАТУ ГЛАВНИЦЕ И НАБАВКУ ФИНАНСИЈСКЕ ИМОВИНЕ	3,500,000	0.55%	0	3,500,000
610	ОТПЛАТА ГЛАВНИЦЕ	3,500,000	0.55%	0	3,500,000
611	Отплата главнице домаћим кредиторима	3,500,000	0.55%	0	3,500,000
620	НАБАВКА ФИНАНСИЈСКЕ ИМОВИНЕ	0	0.00%	0	0
621	Набавка домаће финансијске имовине	0	0.00%	0	0
	УКУПНИ ЈАВНИ РАСХОДИ	636,494,000	100.00%	41,916,000	678,410,000

Члан 4.

Буџет за 2025. годину састоји се од:

- прихода и примања у износу од	648.410.000 динара
- расхода и издатака у износу од	674.910.000 динара
- буџетског дефицит у износу од	26.500.000 динара

Исказани буџетски дефицит из члана 1. ове Одлуке, у износу од 26.500.000 динара биће покривен из неутрошених средстава из 2024.године.

Члан 5.

Расходи и издаци из члана 1. ове одлуке користе се за следеће програме:

Шифра програма	Програмска активност/Пројекат	Назив	Средства из буџета	Структура %	Сопствени и други приходи	Укупна средства
1	2	3	4	5	6	7
1101		Програм 1: Урбанизам и просторно планирање	1,000,000	0.16%	0	1,000,000
	0001	Просторно и урбанистичко планирање	0	0.00%	0	0
	0002	Спровођење урбанистичких и просторних планова	0	0.00%	0	0
	0003	Управљање грађевинским земљиштем	0	0.00%	0	0

	0004	Стамбена подршка	0	0.00%	0	0
	0005	Остваривање јавног интереса у одржавању зграда	1,000,000	0.16%	0	1,000,000
1102		Програм 2: Комуналне делатности	65,230,000	10.25%	20,000,000	85,230,000
	0001	Управљање/одржавање јавним осветљењем	10,650,000	1.67%	0	10,650,000
	0002	Одржавање јавних зелених површина	14,000,000	2.20%	0	14,000,000
	0003	Одржавање чистоће на површинама јавне намене	17,000,000	2.67%	0	17,000,000
	0004	Зоохигијена	900,000	0.14%	0	900,000
	0005	Уређивање, одржавање и коришћење пијаца	0	0.00%	0	0
	0006	Одржавање гробаља и погребне услуге	2,500,000	0.39%	0	2,500,000
	0007	Производња и дистрибуције топлотне енергије	0	0.00%	0	0
	0008	Управљање и снабдевање водом за пиће	19,700,000	3.10%	0	19,700,000
	5001	Пројекат: Изградња примарне водоводне мреже за село Подгорац	0	0.00%	5,000,000	5,000,000
	5005	Пројекат - Изградња водовода према Савинцу, Сумраковцу и Подгорац-Тимоку	480,000	0.08%	15,000,000	15,480,000
1501		Програм 3: Локални економски развој	3,250,000	0.51%	0	3,250,000
	0001	Унапређење привредног и инвестиционог амбијента	1,250,000	0.20%	0	1,250,000
	0002	Мере активне политике запошљавања	2,000,000	0.31%	0	2,000,000
	0003	Подршка економском развоју и промоцији предузетништва	0	0.00%	0	0
1502		Програм 4: Развој туризма	19,100,000	3.00%	2,200,000	21,300,000
	0001	Управљање развојем туризма	11,000,000	1.73%	570,000	11,570,000
	0002	Промоција туристичке понуде	2,000,000	0.31%	600,000	2,600,000
	4002	Пројекат: Магија Источне Србије	3,100,000	0.49%	0	3,100,000
	5002	Пројекат: Златне руке Црноречја	1,000,000	0.16%	400,000	1,400,000
	5003	Пројекат: Успостављање ИНФО центра на Ртњу	2,000,000	0.31%	630,000	2,630,000
0101		Програм 5: Пољопривреда и рурални развој	11,850,000	1.86%	0	11,850,000
	0001	Подршка за спровођење пољопривредне политике у локалној заједници	1,700,000	0.27%	0	1,700,000
	0002	Мере подршке руралном развоју	10,150,000	1.59%	0	10,150,000
0401		Програм 6: Заштита животне средине	12,260,000	1.93%	10,000,000	22,260,000
	0001	Управљање заштитом животне средине	350,000	0.05%	0	350,000
	0002	Праћење квалитета елемената животне средине	330,000	0.05%	0	330,000
	0003	Заштита природе	0	0.00%	0	0
	0004	Управљање отпадним водама и канализациона инфраструктура	5,880,000	0.92%	10,000,000	15,880,000
	0005	Управљање комуналним отпадом	2,700,000	0.42%	0	2,700,000
	0006	Управљање осталим врстама отпада	3,000,000	0.47%	0	3,000,000
0701		Програм 7: Организација саобраћаја и саобраћајна инфраструктура	97,500,000	15.32%	0	97,500,000
	0001	Управљање саобраћајем	0	0.00%	0	0
	0002	Управљање и одржавање саобраћајне инфраструктуре	48,000,000	7.54%	0	48,000,000
	0004	Јавни градски и приградски превоз путника	48,000,000	7.54%	0	48,000,000
	0005	Унапређење безбедности саобраћаја	1,500,000	0.24%	0	1,500,000
	5005	Пројекат - Боља безбедност деце у зонама школа	0	0.00%	0	0
	5004	Пројекат - Изградња пута Подгорац-Подгровац Тимок	0	0.00%	0	0
2002		Програм 8: Предшколско васпитање и образовање	62,158,000	9.77%	6,716,000	68,874,000
	0001	Функционисање и остваривање предшколског васпитања и образовања	0	0.00%	0	0
	0002	Реализација делатности основног образовања	62,158,000	9.77%	6,716,000	68,874,000
	4001	Пројекат: Опортунитет 2024 - Постављање безбедних подова у васпитним групама	0	0.00%	0	0
2003		Програм 9: Основно образовање и васпитање	54,670,000	8.59%	0	54,670,000
	0001	Реализација делатности основног образовања	54,670,000	8.59%	0	54,670,000
2004		Програм 10: Средње образовање и васпитање	15,000,000	2.36%	0	15,000,000
	0001	Реализација делатности средњег образовања	15,000,000	2.36%	0	15,000,000
0902		Програм 11: Социјална и дечија заштита	33,581,000	5.28%	2,000,000	35,581,000
	0001	Једнократне помоћи и други облици помоћи	14,481,000	2.28%	0	14,481,000
	0002	Породични и домски смештај, прихватилишта друге врсте смештаја	0	0.00%	0	0
	0016	Дневне услуге у заједници	2,400,000	0.38%	500,000	2,900,000
	0017	Саветодавно-терапијске и социјално-едукативне услуге	0	0.00%	0	0
	0018	Унапређење јавног информисања на језицима националних мањина	900,000	0.14%	0	900,000
	0019	Подршка деци и породици са децом	13,270,000	2.08%	1,500,000	14,770,000
	0020	Подршка рађању и родитељству	1,200,000	0.19%	0	1,200,000
	0021	Подршка особама са инвалидитетом	30,000	0.00%	0	30,000

	4001	Пројекат - Разиграно родитељство - Дан за парк	100,000	0.02%	0	100,000
	4002	Пројекат: Центар за породицу	1,200,000	0.19%	0	1,200,000
1801		Програм 12: Здравствена заштита	8,700,000	1.37%	0	8,700,000
	0001	Функционисање установа примарне здравствене заштите	6,000,000	0.94%	0	6,000,000
	0002	Мртвозорство	700,000	0.11%	0	700,000
	0003	Спровођење активности из области друштвене бриге за јавно здравље	2,000,000	0.31%	0	2,000,000
	5001	Пројекат - Здравље за све	0	0.00%	0	0
1201		Програм 13: Развој културе и информисања	47,710,000	7.50%	1,000,000	48,710,000
	0001	Функционисање локалних установа културе	31,460,000	4.94%	0	31,460,000
	0002	Јачање културне продукције и уметничког стваралаштва	4,350,000	0.68%	1,000,000	5,350,000
	0003	Унапређење система очувања и представљања културно-историјског наслеђа	6,500,000	1.02%	0	6,500,000
	0004	Остваривање и унапређевање јавног интереса у области јавног информисања	2,500,000	0.39%	0	2,500,000
	0005	Унапређење јавног информисања на језицима националних мањина	0	0.00%	0	0
	0006	Унапређење јавног информисања особа са инвалидитетом	0	0.00%	0	0
	4001	Пројекат: Михољски сусрети села 2022	0	0.00%	0	0
	4002	Пројекат: Црноречје у песми и игри	2,900,000	0.46%	0	2,900,000
1301		Програм 14: Развој спорта и омладине	35,675,000	5.60%	0	35,675,000
	0001	Подршка локалним спортским организацијама, удружењима и савезима	18,000,000	2.83%	0	18,000,000
	0002	Подршка предшколском и школском спорту	1,000,000	0.16%	0	1,000,000
	0003	Одржавање спортске инфраструктуре	0	0.00%	0	0
	0004	Функционисање локалних спортских установа	16,675,000	2.62%	0	16,675,000
	0005	Спровођење омладинске политике	0	0.00%	0	0
	5005	Пројекат: Дорадња купалишта Змијанац	0	0.00%	0	0
0602		Програм 15: Опште услуге локалне самоуправе	146,290,000	22.98%	0	146,290,000
	0001	Функционисање локалне самоуправе и градских општина	109,730,000	17.24%	0	109,730,000
	0002	Функционисање месних заједница	10,012,000	1.57%	0	10,012,000
	0003	Сервисирање јавног дуга	3,820,000	0.60%	0	3,820,000
	0004	Општинско/градско правобранилаштво	7,908,000	1.24%	0	7,908,000
	0005	Омбудсман	0	0.00%	0	0
	0006	Инспекцијски послови	0	0.00%	0	0
	0007	Функционисање националних савета националних мањина	100,000	0.02%	0	100,000
	0008	Правна помоћ	0	0.00%	0	0
	0009	Текућа буџетска резерва	5,000,000	0.79%	0	5,000,000
	0010	Стална буџетска резерва	1,000,000	0.16%	0	1,000,000
	0011	Робне резерве	0	0.00%	0	0
	0014	Управљање у ванредним ситуацијама	4,720,000	0.74%	0	4,720,000
	4001	Пројекат: Финансирање невладиних организација	4,000,000	0.63%	0	4,000,000
	4002	Одговорне локалне финансије и укључивање грађана - МЕДЗ	0	0.00%	0	0
2101		Програм 16: Политички систем локалне самоуправе	20,520,000	3.22%	0	20,520,000
	0001	Функционисање Скупштине	9,085,000	1.43%	0	9,085,000
	0002	Функционисање извршних органа	11,025,000	1.73%	0	11,025,000
	0003	Подршка раду извршних органа власти и скупштине	0	0.00%	0	0
	4004	Избори за чланове Савета МЗ	410,000	0.06%	0	410,000
0501		Програм 17: Енергетска ефикасност и обновљиви извори енергије	2,000,000	0.31%	0	2,000,000
	0001	Енергетски менаџмент	2,000,000	0.31%	0	2,000,000
	5001	Пројекат: Енергетска санација управне зграде Општине	0	0.00%	0	0
		УКУПНИ ПРОГРАМСКИ ЈАВНИ РАСХОДИ	636,494,000	100.00%	41,916,000	678,410,000

НАЗИВ ПРОГРАМА	ШИФРЕ ПРОГРАМА	ИЗНОС У ДИНАРИМА
Програм 1: Урбанизам и просторно планирање	1101	1,000,000
Програм 2: Комуналне делатности	1102	85,230,000
Програм 3: Локални економски развој	1501	3,250,000
Програм 4: Развој туризма	1502	21,300,000
Програм 5: Пољопривреда и рурални развој	0101	11,850,000
Програм 6: Заштита животне средине	0401	22,260,000
Програм 7: Организација саобраћаја и саобраћајна инфраструктура	0701	97,500,000

Програм 8: Предшколско васпитање и образовање	2002	68,874,000
Програм 9: Основно образовање и васпитање	2003	54,670,000
Програм 10: Средње образовање и васпитање	2004	15,000,000
Програм 11: Социјална и дечија заштита	0902	35,581,000
Програм 12: Здравствена заштита	1801	8,700,000
Програм 13: Развој културе и информисања	1201	48,710,000
Програм 14: Развој спорта и омладине	1301	35,675,000
Програм 15: Опште услуге локалне самоуправе	0602	146,290,000
Програм 16: Политички систем локалне самоуправе	2101	20,520,000
Програм 17: Енергетска ефикасност и обновљиви извори енергије	0501	2,000,000
УКУПНО		678,410,000

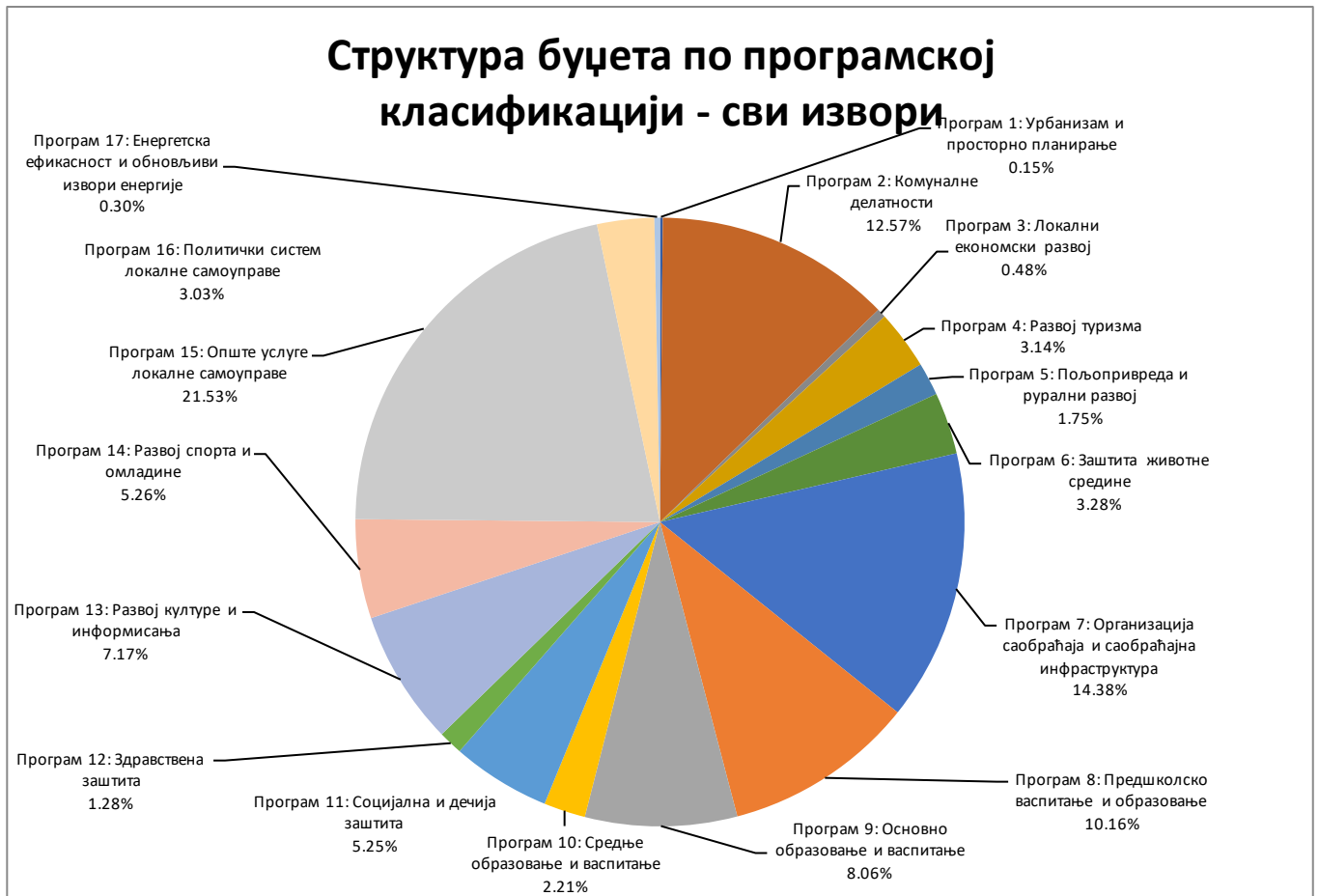
**Члан 6.**

Општина Бољевац у 2025.години тренутно не планира да из средства из развојне помоћи Европске уније.

Члан 7.

Планирани капитални издаци буџетских корисника за 2025, 2026. и 2027. годину исказују се у следећем прегледу:

КАПИТАЛНИ ПРОЈЕКТИ У ПЕРИОДУ 2025 - 2027									
РБ	Конто 3 ниво	Укупно сви пројекти:			302,223,312	Извори прихода	38,500,000	40,000,000	20,000,000
		Назив капиталног пројекта	Година почетка финансирања пројекта	Година завршетка финансирања пројекта					
1	2	3	4	5	6	7	8	9	10
2	511	Пројекат - Изградња секундарне водоводне мреже за село Подгорац (радови и надзор)	2020	2027	111,723,312	13- Неутрошена средстав 10 - задуживање	5,000,000 0	15,000,000	0
4	511	Изградња примарне водоводне мреже према Савинцу, Сумраковцу и Подгорац-Тимоку (радови и надзор)	2020	2027	120,000,000	13-Неутрошена срес+дства 07-трансфери од других нивоа власти 10-дугорочни кредит	15,000,000 0 0	15,000,000	10,000,000
6	511	Канализациона мрежа у насељу Ртањ	2025	2028	62,000,000	13-Неутрошена срес+дства	10,000,000	10,000,000	10,000,000
7	511	Пројекат за водовод до Оснића	2025	2025	4,000,000	01- буџет	4,000,000		

8	511	Израда пројектно-техничке документације за приључење на регионални водовод Мрљиш-Боговина	2025	2025	3,000,000	01-буџет	3,000,000		
9	511	Надзор за канализацију	2021	2021	1,500,000	01-буџет	1,500,000		

ПОСЕБАН ДЕО

Члан 8.

Укупни расходи и издаци, укључујући расходе за отплату главнице дуга, у износу од 678.410.000 динара, финансирани из свих извора финансирања распоређују се по корисницима и врстама издатака, и то:

Раздео	Глава	Програм	Функција	Програмска активност/ Пројекат	Економска класификација	ОПИС	Средства из буџета	Средства из сопствених извора	Средства из осталих извора	Укупна средства	Структура у %
1	2	3	4	5	6	7	8	9	10	11	12
1						СКУПШТИНА ОПШТИНЕ	9,495,000	0	0	9,495,000	1.40%
						Извори финансирања за раздео 1 и главу 1.01					
					01	Приходи из буџета	9,495,000	0	0	9,495,000	1.40%
	2101					ПРОГРАМ 16: ПОЛИТИЧКИ СИСТЕМ ЛОКАЛНЕ САМОУПРАВЕ	9,495,000	0	0	9,495,000	1.40%
		111				Извршни и законодавни органи	9,085,000	0	0	9,085,000	1.34%
				0001		Функционисање Скупштине	9,085,000	0	0	9,085,000	1.34%
					41	плате, додаци и накнаде запослених (зараве)	5,200,000	0	0	5,200,000	0.77%
					41	социјални доприноси на терет послодавца	790,000	0	0	790,000	0.12%
					41	накнаде у природи	0	0	0	0	0.00%
					41	социјална давања запосленима	10,000	0	0	10,000	0.00%
					41	накнаде трошкова за запослене	400,000	0	0	400,000	0.06%
					41	награде запосленима и остали посебни расходи	40,000	0	0	40,000	0.01%
					42	стални трошкови	60,000	0	0	60,000	0.01%
					42	трошкови путовања	10,000	0	0	10,000	0.00%
					42	услуге по уговору	2,150,000	0	0	2,150,000	0.32%
					42	материјал	25,000	0	0	25,000	0.00%
					46	остале дотације и трансфери	0	0	0	0	0.00%
					48	дотације невладиним организацијама	400,000	0	0	400,000	0.06%
		160				Избори за чланове Савета МЗ	410,000	0	0	410,000	0.06%
					4004	услуге по уговору	345,000	0	0	345,000	0.05%
					4004	материјал	65,000	0	0	65,000	0.01%
2						ПРЕДСЕДНИК ОПШТИНЕ	7,117,000	0	0	7,117,000	1.05%
						Извори финансирања за раздео 2 и главу 2.01					
					01	Приходи из буџета	7,117,000	0	0	7,117,000	1.05%
	2101					ПРОГРАМ 16: ПОЛИТИЧКИ СИСТЕМ ЛОКАЛНЕ САМОУПРАВЕ	7,117,000	0	0	7,117,000	1.05%
		111				Извршни и законодавни органи	7,117,000	0	0	7,117,000	1.05%
				0002		Функционисање извршних органа	7,117,000	0	0	7,117,000	1.05%
					41	плате, додаци и накнаде запослених (зараве)	4,600,000	0	0	4,600,000	0.68%
					41	социјални доприноси на терет послодавца	690,000	0	0	690,000	0.10%
					41	накнаде у природи	0	0	0	0	0.00%
					41	накнаде трошкова за запослене	60,000	0	0	60,000	0.01%
					41	социјална давања запосленима	30,000	0	0	30,000	0.00%
					41	награде запосленима и остали посебни расходи	20,000	0	0	20,000	0.00%
					42	стални трошкови	142,000	0	0	142,000	0.02%
					42	трошкови путовања	30,000	0	0	30,000	0.00%
					42	услуге по уговору	1,535,000	0	0	1,535,000	0.23%
					42	материјал	10,000	0	0	10,000	0.00%
					46	остале дотације и трансфери	0	0	0	0	0.00%
					48	порези, обавезне таксе, казне и пенали	0	0	0	0	0.00%

2

3		ОПШТИНСКО ВЕЋЕ	3,908,000	0	0	3,908,000	0.58%
		Извори финансирања за раздео 3 и главу 3.01					
	01	Приходи из буџета	3,908,000	0	0	3,908,000	0.58%
2101		ПРОГРАМ 16: ПОЛИТИЧКИ СИСТЕМ ЛОКАЛНЕ САМОУПРАВЕ	3,908,000	0	0	3,908,000	0.58%
		Извршни и законодавни органи	3,908,000	0	0	3,908,000	0.58%
		Функционисање извршних органа	3,908,000	0	0	3,908,000	0.58%
	41	плате, додаци и накнаде запослених (зараде)	1,300,000	0	0	1,300,000	0.19%
	41	социјални доприноси на терет послодавца	197,000	0	0	197,000	0.03%
	41	социјална давања запосленима	10,000	0	0	10,000	0.00%
	41	накнаде трошкова за запослене	80,000	0	0	80,000	0.01%
	5	стални трошкови	16,000	0	0	16,000	0.00%
	42	трошкови путовања	5,000	0	0	5,000	0.00%
	42	услуге по уговору	2,300,000	0	0	2,300,000	0.34%
	3						
4		ОПШТИНСКА УПРАВА	608,066,00	3,000,000	38,916,00	649,982,00	95.81%
		Извори финансирања за раздео 4					
	01	Приходи из буџета	608,066,00	0	0	608,066,00	89.63%
	04	Сопствени приходи буџетских корисника	0	3,000,000	0	3,000,000	0.44%
	06	Донације од међународних организација	0	0	0	0	0.00%
	07	Трансфери од других нивоа власти	0	0	8,216,000	8,216,000	1.21%
	08	Добровољни трансфери од физичких и правних лица	0	0	100,000	100,000	0.01%
	10	Примања од домаћих задуживања	0	0	0	0	0.00%
	13	Нераспоређени вишак прихода из ранијих година	0	0	30,000,00	30,000,000	4.42%
	15	Неутрошена средства донација из ранијих година	0	0	0	0	0.00%
	16	Родитељски динар за ваннаставне активности	0	0	600,000	600,000	0.09%
	17	Неутрошена средства трансфера од других нивоа власти	0	0	0	0	0.00%
4		ОПШТИНСКА УПРАВА	471,161,00	0	32,000,00	503,161,00	74.17%
		Извори финансирања за главу 4.01					
	01	Приходи из буџета	471,161,00	0	0	471,161,00	69.45%
	06	Донације од међународних организација	0	0	0	0	0.00%
	07	Трансфери од других нивоа власти	0	0	2,000,000	2,000,000	0.29%
	10	Примања од домаћих задуживања	0	0	0	0	0.00%
	13	Нераспоређени вишак прихода из ранијих година	0	0	30,000,00	30,000,000	4.42%
	15	Неутрошена средства донација из ранијих година	0	0	0	0	0.00%
	17	Неутрошена средства трансфера од других нивоа власти	0	0	0	0	0.00%
1101		ПРОГРАМ 1: УРБАНИЗАМ И ПРОСТОРНО ПЛАНИРАЊЕ	1,000,000	0	0	1,000,000	0.15%
	160	Опште јавне услуге неklasификоване на другом месту	1,000,000	0	0	1,000,000	0.15%
	0001	Просторно и урбанистичко планирање	0	0	0	0	0.00%
	42	специјализоване услуге	0	0	0	0	0.00%
	51	нематеријална имовина	0	0	0	0	0.00%
	5						
	0005	Остваривање јавног интереса у одржавању зграда	1,000,000	0	0	1,000,000	0.15%
	47	накнаде за социјалну заштиту из буџета	1,000,000	0	0	1,000,000	0.15%
	2						
1102		ПРОГРАМ 2: КОМУНАЛНЕ ДЕЛАТНОСТИ	65,230,000	0	20,000,00	85,230,000	12.56%
	630	Водоснабдевање	20,180,000	0	20,000,00	40,180,000	5.92%
	0008	Управљање и снабдевање водом за пиће	19,700,000	0	0	19,700,000	2.90%
	42	услуге по уговору	1,100,000	0	0	1,100,000	0.16%
	3						
	42	специјализоване услуге	0	0	0	0	0.00%
	4						
	42	текуће поправке и одржавање	1,000,000	0	0	1,000,000	0.15%
	5						
	45	субвенције јавним нефинансијским предузећима и организацијама	9,800,000	0	0	9,800,000	1.44%
	1						
	51	зграде и грађевински објекти	7,800,000	0	0	7,800,000	1.15%
	1						
	5001	Пројекат - Изградња примарне водоводне мреже за село Подгорац	0	0	5,000,000	5,000,000	0.74%
	42	услуге по уговору	0	0	0	0	0.00%
	3						
	42	специјализоване услуге	0	0	0	0	0.00%
	4						
	42	материјал	0	0	0	0	0.00%

6							
51	зграде и грађевински објекти	0	0	5,000,000	5,000,000	0.74%	
1							
5005	Пројекат - Изградња водовода према Савинцу, Сумраковцу и Подгорац-Тимоку	480,000	0	15,000,000	15,480,000	2.28%	
42	специјализоване услуге	0	0	0	0	0.00%	
4							
51	зграде и грађевински објекти	480,000	0	15,000,000	15,480,000	2.28%	
1							
640	Улична расвета	10,650,000	0	0	10,650,000	1.57%	
0001	Управљање/одржавање јавним осветљењем	10,650,000	0	0	10,650,000	1.57%	
42	стални трошкови	5,000,000	0	0	5,000,000	0.74%	
1							
42	текуће поправке и одржавање	5,650,000	0	0	5,650,000	0.83%	
5							
45	субвенције јавним нефинансијским предузећима и организацијама	0	0	0	0	0.00%	
1							
51	зграде и грађевински објекти	0	0	0	0	0.00%	
1							
660	Послови становања и заједнице неklasификовани на другом месту	34,400,000	0	0	34,400,000	5.07%	
0002	Одржавање јавних зелених површина	14,000,000	0	0	14,000,000	2.06%	
42	специјализоване услуге	14,000,000	0	0	14,000,000	2.06%	
4							
0003	Одржавање чистоће на површинама јавне намене	17,000,000	0	0	17,000,000	2.51%	
42	стални трошкови	17,000,000	0	0	17,000,000	2.51%	
1							
0004	Зоохигијена	900,000	0	0	900,000	0.13%	
42	специјализоване услуге	900,000	0	0	900,000	0.13%	
4							
51	зграде и грађевински објекти	0	0	0	0	0.00%	
1							
0006	Одржавање гробаља и погребне услуге	2,500,000	0	0	2,500,000	0.37%	
42	стални трошкови	2,500,000	0	0	2,500,000	0.37%	
1							
42	специјализоване услуге	0	0	0	0	0.00%	
4							
54	земљиште	0	0	0	0	0.00%	
1							
1501	ПРОГРАМ 3: ЛОКАЛНИ ЕКОНОМСКИ РАЗВОЈ	3,250,000	0	0	3,250,000	0.48%	
160	Опште јавне услуге неklasификоване на другом месту	3,250,000	0	0	3,250,000	0.48%	
0001	Унапређење привредног и инвестиционог амбијента	1,250,000	0	0	1,250,000	0.18%	
42	Остале дотације и трансфери	250,000	0	0	250,000	0.04%	
3							
48	Остале дотације и трансфери	1,000,000	0	0	1,000,000	0.15%	
1							
51	Остале дотације и трансфери	0	0	0	0	0.00%	
1							
0002	Мере активне политике запошљавања	2,000,000	0	0	2,000,000	0.29%	
46	Остале дотације и трансфери	2,000,000	0	0	2,000,000	0.29%	
4							
1502	ПРОГРАМ 4: РАЗВОЈ ТУРИЗМА	3,100,000	0	0	3,100,000	0.46%	
473	Туризам	3,100,000	0	0	3,100,000	0.46%	
4002	Пројекат: Магија Источне Србије	3,100,000	0	0	3,100,000	0.46%	
46	Остале дотације и трансфери	3,100,000	0	0	3,100,000	0.46%	
3							
0101	ПРОГРАМ 5: ПОЉОПРИВРЕДА И РУРАЛНИ РАЗВОЈ	11,850,000	0	0	11,850,000	1.75%	
421	Пољопривреда	11,850,000	0	0	11,850,000	1.75%	
0001	Подршка за спровођење пољопривредне политике у локалној заједници	1,700,000	0	0	1,700,000	0.25%	
42	услуге по уговору	1,200,000	0	0	1,200,000	0.18%	
3							
45	субвенције јавним нефинансијским предузећима и организацијама	500,000	0	0	500,000	0.07%	
1							
0002	Мере подршке руралном развоју	10,150,000	0	0	10,150,000	1.50%	
42	услуге по уговору	150,000	0	0	150,000	0.02%	
3							
45	субвенције јавним нефинансијским предузећима и организацијама	10,000,000	0	0	10,000,000	1.47%	
1							
0401	ПРОГРАМ 6: ЗАШТИТА ЖИВОТНЕ СРЕДИНЕ	12,260,000	0	10,000,000	22,260,000	3.28%	
510	Управљање отпадом	5,700,000	0	0	5,700,000	0.84%	
0005	Управљање комуналним отпадом	2,700,000	0	0	2,700,000	0.40%	
42	материјал	100,000	0	0	100,000	0.01%	
6							
51	машине и опрема	2,600,000	0	0	2,600,000	0.38%	
2							

0006		Управљање осталим врстама отпада	3,000,000	0	0	3,000,000	0.44%
42	4	специјализоване услуге	3,000,000	0	0	3,000,000	0.44%
520		Управљање отпадним водама	5,880,000	0	10,000,000	15,880,000	2.34%
0004		Управљање отпадним водама и канализациона инфраструктура	5,880,000	0	10,000,000	15,880,000	2.34%
42	3	услуге по уговору	2,780,000	0	0	2,780,000	0.41%
42	4	специјализоване услуге	0	0	0	0	0.00%
42	5	текуће поправке и одржавање	2,000,000	0	0	2,000,000	0.29%
51	1	зграде и грађевински објекти	1,100,000	0	10,000,000	11,100,000	1.64%
530		Смањење загађености	330,000	0	0	330,000	0.05%
0002		Праћење квалитета елемената животне средине	330,000	0	0	330,000	0.05%
42	4	специјализоване услуге	330,000	0	0	330,000	0.05%
560		Заштита животне средине неklasификована на другом месту	350,000	0	0	350,000	0.05%
0001		Управљање заштитом животне средине	350,000	0	0	350,000	0.05%
42	4	специјализоване услуге	200,000	0	0	200,000	0.03%
42	6	материјал	150,000	0	0	150,000	0.02%
0701		ПРОГРАМ 7: ОРГАНИЗАЦИЈА САОБРАЋАЈА И САОБРАЋАЈНА ИНФРАСТРУКТУРА	97,500,000	0	0	97,500,000	14.37%
451		Друмски саобраћај	97,500,000	0	0	97,500,000	14.37%
0002		Управљање и одржавање саобраћајне инфраструктуре	48,000,000	0	0	48,000,000	7.08%
42	3	услуге по уговору	250,000	0	0	250,000	0.04%
42	4	специјализоване услуге	0	0	0	0	0.00%
42	5	текуће поправке и одржавање	40,500,000	0	0	40,500,000	5.97%
42	6	материјал	5,250,000	0	0	5,250,000	0.77%
45	1	субвенције јавним нефинансијским предузећима и организацијама	0	0	0	0	0.00%
51	1	зграде и грађевински објекти	0	0	0	0	0.00%
51	2	машине и опрема	0	0	0	0	0.00%
54	1	земљиште	2,000,000	0	0	2,000,000	0.29%
0004		Јавни градски и приградски превоз путника	48,000,000	0	0	48,000,000	7.08%
42	3	услуге по уговору	48,000,000	0	0	48,000,000	7.08%
0005		Унапређење безбедности саобраћаја	1,500,000	0	0	1,500,000	0.22%
42	3	услуге по уговору	0	0	0	0	0.00%
42	4	специјализоване услуге	1,400,000	0	0	1,400,000	0.21%
42	6	материјал	100,000	0	0	100,000	0.01%
51	2	машине и опрема	0	0	0	0	0.00%
5005		Пројекат - Боља безбедност деце у зонама школа	0	0	0	0	0.00%
51	1	зграде и грађевински објекти	0	0	0	0	0.00%
2002		ПРОГРАМ 8: ПРЕДШКОЛСКО ВАСПИТАЊЕ И ОБРАЗОВАЊЕ	50,000	0	0	50,000	0.01%
911		Предшколско образовање	50,000	0	0	50,000	0.01%
0002		Реализација делатности основног образовања	50,000	0	0	50,000	0.01%
42	3	услуге по уговору	0	0	0	0	0.00%
47	2	накнаде за социјалну заштиту из буџета	50,000	0	0	50,000	0.01%
51	1	зграде и грађевински објекти	0	0	0	0	0.00%
2003		ПРОГРАМ 9: ОСНОВНО ОБРАЗОВАЊЕ И ВАСПИТАЊЕ	54,670,000	0	0	54,670,000	8.06%
912		Основно образовање	54,670,000	0	0	54,670,000	8.06%
0001		Реализација делатности основног образовања	54,670,000	0	0	54,670,000	8.06%
42	4	специјализоване услуге	0	0	0	0	0.00%
46	3	трансфери осталим нивоима власти	47,820,000	0	0	47,820,000	7.05%
47	2	накнаде за социјалну заштиту из буџета	6,850,000	0	0	6,850,000	1.01%
51	1	зграде и грађевински објекти	0	0	0	0	0.00%
2004		ПРОГРАМ 10: СРЕДЊЕ ОБРАЗОВАЊЕ И ВАСПИТАЊЕ	15,000,000	0	0	15,000,000	2.21%
920		Средње образовање	15,000,000	0	0	15,000,000	2.21%
0001		Реализација делатности средњег образовања	15,000,000	0	0	15,000,000	2.21%
42		специјализоване услуге	0	0	0	0	0.00%

46	3	трансфери осталим нивоима власти	12,000,000	0	0	12,000,000	1.77%
47	2	накнаде за социјалну заштиту из буџета	3,000,000	0	0	3,000,000	0.44%
51	1	зграде и грађевински објекти	0	0	0	0	0.00%
0902		ПРОГРАМ 11: СОЦИЈАЛНА И ДЕЧИЈА ЗАШТИТА	33,581,000	0	2,000,000	35,581,000	5.24%
010		Болест и инвалидност	30,000	0	0	30,000	0.00%
0021		Подршка особама са инвалидитетом	30,000	0	0	30,000	0.00%
47	2	накнаде за социјалну заштиту из буџета	30,000	0	0	30,000	0.00%
020		Старост	2,400,000	0	500,000	2,900,000	0.43%
0016		Дневне услуге у заједници	2,400,000	0	500,000	2,900,000	0.43%
42	4	специјализоване услуге	2,400,000	0	500,000	2,900,000	0.43%
040		Породица и деца	15,770,000	0	1,500,000	17,270,000	2.55%
0019		Подршка деци и породици са децом	13,270,000	0	1,500,000	14,770,000	2.18%
42	4	специјализоване услуге	7,000,000	0	1,500,000	8,500,000	1.25%
46	3	трансфери осталим нивоима власти	0	0	0	0	0.00%
47	2	накнаде за социјалну заштиту из буџета	6,090,000	0	0	6,090,000	0.90%
51	2	машине и опрема	180,000	0	0	180,000	0.03%
0020		Подршка рађању и родитељству	1,200,000	0	0	1,200,000	0.18%
46	3	трансфери осталим нивоима власти	0	0	0	0	0.00%
47	2	накнаде за социјалну заштиту из буџета	1,200,000	0	0	1,200,000	0.18%
4001		Пројекат - Разиграно родитељство - Дан за парк	100,000	0	0	100,000	0.01%
42	3	услуге по уговору	40,000	0	0	40,000	0.01%
42	6	материјал	60,000	0	0	60,000	0.01%
4002		Пројекат: Центар за породицу	1,200,000	0	0	1,200,000	0.18%
42	3	услуге по уговору	1,200,000	0	0	1,200,000	0.18%
070		Социјална помоћ угроженом становништву, неklasификована на другом месту	14,481,000	0	0	14,481,000	2.13%
0001		Једнократне помоћи и други облици помоћи	14,481,000	0	0	14,481,000	2.13%
46	3	трансфери осталим нивоима власти	14,481,000	0	0	14,481,000	2.13%
47	2	накнаде за социјалну заштиту из буџета	0	0	0	0	0.00%
51	3	остале некретнине и опрема	0	0	0	0	0.00%
090		Социјална заштита неklasификована на другом месту	900,000	0	0	900,000	0.13%
0018		Подршка реализацији програма Црвеног крста	900,000	0	0	900,000	0.13%
48	1	дотације невладиним организацијама	900,000	0	0	900,000	0.13%
060		Становање	0	0	0	0	0.00%
1801		ПРОГРАМ 12: ЗДРАВСТВЕНА ЗАШТИТА	8,700,000	0	0	8,700,000	1.28%
720		Ванболничке услуге	700,000	0	0	700,000	0.10%
0002		Мртвозорство	700,000	0	0	700,000	0.10%
42	4	специјализоване услуге	700,000	0	0	700,000	0.10%
740		Услуге јавног здравства	8,000,000	0	0	8,000,000	1.18%
0001		Функционисање установа примарне здравствене заштите	6,000,000	0	0	6,000,000	0.88%
46	4	дотације организацијама обавезног социјалног осигурања	6,000,000	0	0	6,000,000	0.88%
51	1	зграде и грађевински објекти	0	0	0	0	0.00%
0003		Спровођење активности из области друштвене бриге за јавно здравље	2,000,000	0	0	2,000,000	0.29%
42	4	специјализоване услуге	2,000,000	0	0	2,000,000	0.29%
5001		Пројекат - Здравље за све	0	0	0	0	0.00%
42	3	услуге по уговору	0	0	0	0	0.00%
42	4	специјализоване услуге	0	0	0	0	0.00%
42	6	материјал	0	0	0	0	0.00%
51	1	зграде и грађевински објекти	0	0	0	0	0.00%
1201		ПРОГРАМ 13: РАЗВОЈ КУЛТУРЕ И ИНФОРМИСАЊА	9,000,000	0	0	9,000,000	1.33%

820		Услуге културе	0	0	0	0	0.00%
	0001	Функционисање локалних установа културе	0	0	0	0	0.00%
	42	услуге по уговору	0	0	0	0	0.00%
	3						
	51	зграде и грађевински објекти	0	0	0	0	0.00%
	1						
	51	машине и опрема	0	0	0	0	0.00%
	2						
820		Услуге културе	1,500,000	0	0	1,500,000	0.22%
	0003	Унапређење система очувања и представљања културно-историјског наслеђа	1,500,000	0	0	1,500,000	0.22%
	42	услуге по уговору	700,000	0	0	700,000	0.10%
	3						
	42	специјализоване услуге	0	0	0	0	0.00%
	4						
	42	текуће поправке и одржавање	0	0	0	0	0.00%
	5						
	46	трансфери осталим нивоима власти	800,000	0	0	800,000	0.12%
	3						
820	4001	Пројекат: Михољски сусрети села 2022	0	0	0	0	0.00%
	42	услуге по уговору	0	0	0	0	0.00%
	3						
	42	материјал	0	0	0	0	0.00%
	6						
	51	зграде и грађевински објекти	0	0	0	0	0.00%
	1						
	51	машине и опрема	0	0	0	0	0.00%
	2						
830		Услуге емитовања и штампања	2,500,000	0	0	2,500,000	0.37%
	0004	Остваривање и унапређивање јавног интереса у области јавног информисања	2,500,000	0	0	2,500,000	0.37%
	42	услуге по уговору	2,500,000	0	0	2,500,000	0.37%
	3						
840		Верске и остале услуге заједнице	5,000,000	0	0	5,000,000	0.74%
	0003	Унапређење система очувања и представљања културно-историјског наслеђа	5,000,000	0	0	5,000,000	0.74%
	48	дотације невладиним организацијама	5,000,000	0	0	5,000,000	0.74%
	1						
1301		ПРОГРАМ 14: РАЗВОЈ СПОРТА И ОМЛАДИНЕ	25,600,000	0	0	25,600,000	3.77%
810		Услуге рекреације и спорта	25,600,000	0	0	25,600,000	3.77%
	0001	Подршка локалним спортским организацијама, удружењима и савезима	18,000,000	0	0	18,000,000	2.65%
	48	дотације невладиним организацијама	18,000,000	0	0	18,000,000	2.65%
	1						
	51	зграде и грађевински објекти	0	0	0	0	0.00%
	1						
	0002	Подршка предшколском и школском спорту	1,000,000	0	0	1,000,000	0.15%
	48	дотације невладиним организацијама	1,000,000	0	0	1,000,000	0.15%
	1						
	0004	Функционисање локалних спортских установа	6,600,000	0	0	6,600,000	0.97%
	42	текуће поправке и одржавање	3,600,000	0	0	3,600,000	0.53%
	5						
	51	зграде и грађевински објекти	3,000,000	0	0	3,000,000	0.44%
	1						
	51	машине и опрема	0	0	0	0	0.00%
	2						
0602		ПРОГРАМ 15: ОПШТЕ УСЛУГЕ ЛОКАЛНЕ САМОУПРАВЕ	128,370,000	0	0	128,370,000	18.92%
			0			0	
130		Опште услуге	115,730,000	0	0	115,730,000	17.06%
			0			0	
	0001	Функционисање локалне самоуправе и градских општина	109,730,000	0	0	109,730,000	16.17%
			0			0	
	41	плате, додаци и накнаде запослених (зараве)	50,000,000	0	0	50,000,000	7.37%
	1						
	41	социјални доприноси на терет послодавца	7,500,000	0	0	7,500,000	1.11%
	2						
	41	накнаде у натура	20,000	0	0	20,000	0.00%
	3						
	41	социјална давања запосленима	2,300,000	0	0	2,300,000	0.34%
	4						
	41	накнаде трошкова за запослене	500,000	0	0	500,000	0.07%
	5						
	41	награде запосленима и остали посебни расходи	1,200,000	0	0	1,200,000	0.18%
	6						
	42	стални трошкови	8,012,000	0	0	8,012,000	1.18%
	1						
	42	трошкови путовања	470,000	0	0	470,000	0.07%
	2						
	42	услуге по уговору	12,728,000	0	0	12,728,000	1.88%
	3						
	42	специјализоване услуге	6,180,000	0	0	6,180,000	0.91%
	4						
	42	текуће поправке и одржавање	2,650,000	0	0	2,650,000	0.39%
	5						
	42	материјал	4,680,000	0	0	4,680,000	0.69%
	6						
	45	субвенције јавним нефинансијским предузећима и организацијама	3,000,000	0	0	3,000,000	0.44%
	1						
	48	дотације невладиним организацијама	300,000	0	0	300,000	0.04%
	1						

	48	2	порези, обавезне таксе, казне и пенали	960,000	0	0	960,000	0.14%
	48	3	новчане казне и пенали по решењу судова	0	0	0	0	0.00%
	48	4	накнада штете за повреде или штету насталу услед елементарних непогода или других природних узрока	600,000	0	0	600,000	0.09%
	48	5	накнада штете за повреде или штету нанету од стране државних органа	0	0	0	0	0.00%
	51	1	зграде и грађевински објекти	1,500,000	0	0	1,500,000	0.22%
	51	2	машине и опрема	7,120,000	0	0	7,120,000	1.05%
	51	5	нематеријална имовина	10,000	0	0	10,000	0.00%
	54	1	земљиште	0	0	0	0	0.00%
	62	1	Набавка домаће финансијске имовине	0	0	0	0	0.00%
130			Опште услуге	0	0	0	0	0.00%
	4002		Одговорне локалне финансије и укључивање грађана - МЕДЗ	0	0	0	0	0.00%
	42	3	услуге по уговору	0	0	0	0	0.00%
	0009		Текућа буџетска резерва	5,000,000	0	0	5,000,000	0.74%
	49	9	средства резерве	5,000,000	0	0	5,000,000	0.74%
	0010		Стална буџетска резерва	1,000,000	0	0	1,000,000	0.15%
	49	9	средства резерве	1,000,000	0	0	1,000,000	0.15%
133			Остале опште услуге	100,000	0	0	100,000	0.01%
	0007		Функционисање националних савета националних мањина	100,000	0	0	100,000	0.01%
	48	1	дотације невладиним организацијама	100,000	0	0	100,000	0.01%
160			Опште јавне услуге неklasификоване на другом месту	4,000,000	0	0	4,000,000	0.59%
	4001		Пројекат: Финансирање невладиних организација	4,000,000	0	0	4,000,000	0.59%
	48	1	дотације невладиним организацијама	4,000,000	0	0	4,000,000	0.59%
170			Трансакције јавног дуга	3,820,000	0	0	3,820,000	0.56%
	0003		Сервисирање јавног дуга	3,820,000	0	0	3,820,000	0.56%
	44	1	отплата домаћих камата	300,000	0	0	300,000	0.04%
	44	4	пратећи трошкови задуживања	20,000	0	0	20,000	0.00%
	61	1	отплата главнице домаћим кредиторима	3,500,000	0	0	3,500,000	0.52%
220			Цивилна одбрана	4,720,000	0	0	4,720,000	0.70%
	0014		Управљање у ванредним ситуацијама	4,720,000	0	0	4,720,000	0.70%
	42	3	услуге по уговору	370,000	0	0	370,000	0.05%
	42	4	специјализоване услуге	750,000	0	0	750,000	0.11%
	42	5	текуће поправке и одржавање	1,050,000	0	0	1,050,000	0.15%
	42	6	материјал	500,000	0	0	500,000	0.07%
	45	1	субвенције јавним нефинансијским предузећима и организацијама	0	0	0	0	0.00%
	51	1	зграде и грађевински објекти	0	0	0	0	0.00%
	51	2	машине и опрема	50,000	0	0	50,000	0.01%
	51	5	нематеријална имовина	0	0	0	0	0.00%
	54	1	земљиште	2,000,000	0	0	2,000,000	0.29%
0501			ПРОГРАМ 17: ЕНЕРГЕТСКА ЕФИКАСНОСТ И ОБНОВЉИВИ ИЗВОРИ ЕНЕРГИЈЕ	2,000,000	0	0	2,000,000	0.29%
	620		Развој заједнице	2,000,000	0	0	2,000,000	0.29%
	0001		Енергетски менаџмент	2,000,000	0	0	2,000,000	0.29%
	45	4	субвенције приватним предузећима	2,000,000	0	0	2,000,000	0.29%
430			Гориво и енергија	0	0	0	0	0.00%
	5001		Пројекат: Енергетска санација управне зграде Општине	0	0	0	0	0.00%
	42	4	специјализоване услуге	0	0	0	0	0.00%
	51	1	зграде и грађевински објекти	0	0	0	0	0.00%
4.01			ПРЕДШКОЛСКО ВАСПИТАЊЕ	62,108,000	0	6,716,000	68,824,000	10.14%
			Извори финансирања за главу 4.04					
	01		Приходи из буџета	62,108,000	0	0	62,108,000	9.15%
	07		Трансфери од других нивоа власти	0	0	6,116,000	6,116,000	0.90%
	08		Добровољни трансфери од физичких и правних лица	0	0	0	0	0.00%

	16	Родитељски динар за ваннаставне активности	0	0	600,000	600,000	0.09%
2002		ПРОГРАМ 8: ПРЕДШКОЛСКО ВАСПИТАЊЕ И ОБРАЗОВАЊЕ	62,108,000	0	6,716,000	68,824,000	10.14%
911		Предшколско образовање	62,108,000	0	6,716,000	68,824,000	10.14%
	0002	Реализација делатности основног образовања	62,108,000	0	6,716,000	68,824,000	10.14%
	41	плате, додаци и накнаде запослених (зараве)	42,000,000	0	4,200,000	46,200,000	6.81%
	41	социјални доприноси на терет послодавца	6,700,000	0	636,000	7,336,000	1.08%
	41	накнаде у натури	1,000	0	0	1,000	0.00%
	41	социјална давања запосленима	550,000	0	0	550,000	0.08%
	41	накнаде трошкова за запослене	400,000	0	50,000	450,000	0.07%
	41	награде запосленима и остали посебни расходи	500,000	0	0	500,000	0.07%
	42	стални трошкови	4,056,000	0	70,000	4,126,000	0.61%
	42	трошкови путовања	560,000	0	0	560,000	0.08%
	42	услуге по уговору	1,450,000	0	370,000	1,820,000	0.27%
	42	специјализоване услуге	170,000	0	170,000	340,000	0.05%
	42	текуће поправке и одржавање	800,000	0	230,000	1,030,000	0.15%
	42	материјал	4,100,000	0	990,000	5,090,000	0.75%
	44	отплата домаћих камата	1,000	0	0	1,000	0.00%
	46	остале дотације и трансфери	0	0	0	0	0.00%
	48	порези, обавезне таксе, казне и пенали	20,000	0	0	20,000	0.00%
	51	зграде и грађевински објекти	300,000	0	0	300,000	0.04%
	51	машине и опрема	500,000	0	0	500,000	0.07%
911		Предшколско образовање	0	0	0	0	0.00%
	4001	Пројекат: Опортунитет 2024 - Постављање безбедних подова у васпитним групама	0	0	0	0	0.00%
	42	текуће поправке и одржавање	0	0	0	0	0.00%
4.02		РАЗВОЈ КУЛТУРЕ	38,710,000	1,000,000	0	39,710,000	5.85%
		Извори финансирања за главу 4.05					
	01	Приходи из буџета	38,710,000	0	0	38,710,000	5.71%
	04	Сопствени приходи буџетских корисника	0	1,000,000	0	1,000,000	0.15%
	07	Трансфери од других нивоа власти	0	0	0	0	0.00%
	08	Добровољни трансфери од физичких и правних лица	0	0	0	0	0.00%
1201		ПРОГРАМ 13: РАЗВОЈ КУЛТУРЕ И ИНФОРМИСАЊА	38,710,000	1,000,000	0	39,710,000	5.85%
820		Услуге културе	38,710,000	1,000,000	0	39,710,000	5.85%
	0001	Функционисање локалних установа културе	31,460,000	0	0	31,460,000	4.64%
	41	плате, додаци и накнаде запослених (зараве)	13,910,000	0	0	13,910,000	2.05%
	41	социјални доприноси на терет послодавца	2,149,000	0	0	2,149,000	0.32%
	41	накнаде у натури	1,000	0	0	1,000	0.00%
	41	социјална давања запосленима	751,000	0	0	751,000	0.11%
	41	накнаде трошкова за запослене	301,000	0	0	301,000	0.04%
	41	награде запосленима и остали посебни расходи	700,000	0	0	700,000	0.10%
	42	стални трошкови	2,984,000	0	0	2,984,000	0.44%
	42	трошкови путовања	500,000	0	0	500,000	0.07%
	42	услуге по уговору	6,279,000	0	0	6,279,000	0.93%
	42	специјализоване услуге	50,000	0	0	50,000	0.01%
	42	текуће поправке и одржавање	510,000	0	0	510,000	0.08%
	42	материјал	2,720,000	0	0	2,720,000	0.40%
	44	отплата домаћих камата	5,000	0	0	5,000	0.00%
	48	порези, обавезне таксе, казне и пенали	50,000	0	0	50,000	0.01%
	51	машине и опрема	350,000	0	0	350,000	0.05%
	51	нематеријална имовина	200,000	0	0	200,000	0.03%
	0002	Јачање културне продукције и уметничког стваралаштва	4,350,000	1,000,000	0	5,350,000	0.79%
	42	стални трошкови	0	0	0	0	0.00%
	42	услуге по уговору	1,700,000	1,000,000	0	2,700,000	0.40%
	42	специјализоване услуге	2,000,000	0	0	2,000,000	0.29%
	42	материјал	650,000	0	0	650,000	0.10%
	4002	Пројекат: Црноречење у песми и гри	2,900,000	0	0	2,900,000	0.43%

	42	услуге по уговору	2,300,000	0	0	2,300,000	0.34%
	3						
	42	специјализоване услуге	500,000	0	0	500,000	0.07%
	4						
	42	материјал	100,000	0	0	100,000	0.01%
	6						
4.03		РАЗВОЈ ТУРИЗМА	16,000,000	2,000,000	200,000	18,200,000	2.68%
		Извори финансирања за главу 4.06					
	01	Приходи из буџета	16,000,000	0	0	16,000,000	2.36%
	04	Сопствени приходи буџетских корисника	0	2,000,000	0	2,000,000	0.29%
	06	Донације од међународних организација	0	0	0	0	0.00%
	07	Трансфери од других нивоа власти	0	0	100,000	100,000	0.01%
	08	Добровољни трансфери од физичких и правних лица	0	0	100,000	100,000	0.01%
	13	Нераспоређени вишак прихода из ранијих година	0	0	0	0	0.00%
	15	Неутрошена средства донација из ранијих година	0	0	0	0	0.00%
1502		ПРОГРАМ 4: РАЗВОЈ ТУРИЗМА	16,000,000	2,000,000	200,000	18,200,000	2.68%
	473	Туризам	16,000,000	2,000,000	200,000	18,200,000	2.68%
	0001	Управљање развојем туризма	11,000,000	570,000	0	11,570,000	1.71%
	41	плате, додаци и накнаде запослених (зараве)	3,294,000	0	0	3,294,000	0.49%
	1						
	41	социјални доприноси на терет послодавца	480,000	0	0	480,000	0.07%
	2						
	41	награде запосленима и остали посебни расходи	50,000	0	0	50,000	0.01%
	6						
	42	стални трошкови	671,000	20,000	0	691,000	0.10%
	1						
	42	трошкови путовања	280,000	0	0	280,000	0.04%
	2						
	42	услуге по уговору	4,095,000	0	0	4,095,000	0.60%
	3						
	42	текуће поправке и одржавање	410,000	0	0	410,000	0.06%
	5						
	42	материјал	877,000	0	0	877,000	0.13%
	6						
	44	отплата домаћих камата	5,000	0	0	5,000	0.00%
	1						
	48	дотације невладиним организацијама	10,000	0	0	10,000	0.00%
	1						
	48	порези, обавезне таксе, казне и пенали	28,000	0	0	28,000	0.00%
	2						
	48	новчане казне и пенали по решењу судова	0	0	0	0	0.00%
	3						
	48	накнада штете за повреде или штету нанету од стране државних органа	0	0	0	0	0.00%
	5						
	51	зграде и грађевински објекти	200,000	0	0	200,000	0.03%
	1						
	51	машине и опрема	600,000	550,000	0	1,150,000	0.17%
	2						
	0002	Промоција туристичке понуде	2,000,000	600,000	0	2,600,000	0.38%
	42	услуге по уговору	1,420,000	0	0	1,420,000	0.21%
	3						
	42	материјал	480,000	0	0	480,000	0.07%
	6						
	48	порези, обавезне таксе, казне и пенали	0	0	0	0	0.00%
	2						
	51	машине и опрема	100,000	0	0	100,000	0.01%
	2						
	52	залихе робе за даљу продају	0	600,000	0	600,000	0.09%
	3						
473		Туризам	1,000,000	200,000	200,000	1,400,000	0.21%
	5002	Пројекат: Златне руке Црноречја	1,000,000	200,000	200,000	1,400,000	0.21%
	42	трошкови путовања	0	0	0	0	0.00%
	2						
	42	услуге по уговору	700,000	100,000	200,000	1,000,000	0.15%
	3						
	42	специјализоване услуге	0	0	0	0	0.00%
	4						
	42	материјал	200,000	0	0	200,000	0.03%
	6						
	51	машине и опрема	100,000	100,000	0	200,000	0.03%
	2						
473		Туризам	2,000,000	630,000	0	2,630,000	0.39%
	5003	Пројекат: Функционисање инфо центра на Ргњу	2,000,000	630,000	0	2,630,000	0.39%
	42	стални трошкови	430,000	30,000	0	460,000	0.07%
	1						
	42	услуге по уговору	1,110,000	0	0	1,110,000	0.16%
	3						
	42	текуће поправке и одржавање	180,000	0	0	180,000	0.03%
	5						
	42	материјал	190,000	0	0	190,000	0.03%
	6						
	51	машине и опрема	90,000	200,000	0	290,000	0.04%
	2						
	52	залихе робе за даљу продају	0	400,000	0	400,000	0.06%
	3						
4.04		РАЗВОЈ СПОРТА И ОМЛАДИНЕ	10,075,000	0	0	10,075,000	1.49%
		Извори финансирања за главу 4.05					
	01	Приходи из буџета	10,075,000	0	0	10,075,000	1.49%
	07	Трансфери од других нивоа власти	0	0	0	0	0.00%

	08	Добровољни трансфери од физичких и правних лица	0	0	0	0	0.00%
1301		ПРОГРАМ 14: РАЗВОЈ СПОРТА И ОМЛАДИНЕ	10,075,000	0	0	10,075,000	1.49%
	810	Услуге рекреације и спорта	10,075,000	0	0	10,075,000	1.49%
	0004	Функционисање локалних спортских установа	10,075,000	0	0	10,075,000	1.49%
	41	плате, додаци и накнаде запослених (зараве)	5,000,000	0	0	5,000,000	0.74%
	41	социјални доприноси на терет послодавца	772,000	0	0	772,000	0.11%
	41	накнаде у натури	1,000	0	0	1,000	0.00%
	41	социјална давања запосленима	10,000	0	0	10,000	0.00%
	41	накнаде трошкова за запослене	1,000	0	0	1,000	0.00%
	41	награде запосленима и остали посебни расходи	300,000	0	0	300,000	0.04%
	42	стални трошкови	690,000	0	0	690,000	0.10%
	42	трошкови путовања	80,000	0	0	80,000	0.01%
	42	услуге по уговору	1,662,000	0	0	1,662,000	0.24%
	42	текуће поправке и одржавање	590,000	0	0	590,000	0.09%
	42	материјал	287,000	0	0	287,000	0.04%
	44	отплата домаћих камата	1,000	0	0	1,000	0.00%
	48	порези, обавезне таксе, казне и пенали	1,000	0	0	1,000	0.00%
	51	зграде и грађевински објекти	0	0	0	0	0.00%
	51	машине и опрема	680,000	0	0	680,000	0.10%
4.05		МЕСНЕ ЗАЈЕДНИЦЕ	10,012,000	0	0	10,012,000	1.48%
		Извори финансирања за главу 4.06					
	01	Приходи из буџета	10,012,000	0	0	10,012,000	1.48%
	08	Добровољни трансфери од физичких и правних лица	0	0	0	0	0.00%
0602		ПРОГРАМ 15: ОПШТЕ УСЛУГЕ ЛОКАЛНЕ САМОУПРАВЕ	10,012,000	0	0	10,012,000	1.48%
	160	Опште јавне услуге неklasификоване на другом месту	10,012,000	0	0	10,012,000	1.48%
	0002	Функционисање месних заједница	10,012,000	0	0	10,012,000	1.48%
	42	стални трошкови	1,835,000	0	0	1,835,000	0.27%
	42	услуге по уговору	2,920,000	0	0	2,920,000	0.43%
	42	специјализоване услуге	0	0	0	0	0.00%
	42	текуће поправке и одржавање	200,000	0	0	200,000	0.03%
	42	материјал	4,294,000	0	0	4,294,000	0.63%
	44	отплата домаћих камата	22,000	0	0	22,000	0.00%
	48	порези, обавезне таксе, казне и пенали	1,000	0	0	1,000	0.00%
	51	машине и опрема	390,000	0	0	390,000	0.06%
	51	остале некретнине и опрема	350,000	0	0	350,000	0.05%
5	5	ОПШТИНСКО ПРАВОБРАНИЛАШТВО	7,908,000	0	0	7,908,000	1.17%
		Извори финансирања за раздео 5 и главу 5.01					
	01	Приходи из буџета	7,908,000	0	0	7,908,000	1.17%
0602		ПРОГРАМ 15: ОПШТЕ УСЛУГЕ ЛОКАЛНЕ САМОУПРАВЕ	7,908,000	0	0	7,908,000	1.17%
	330	Судови	7,908,000	0	0	7,908,000	1.17%
	0004	Општинско/градско правобранилаштво	7,908,000	0	0	7,908,000	1.17%
	41	плате, додаци и накнаде запослених (зараве)	1,900,000	0	0	1,900,000	0.28%
	41	социјални доприноси на терет послодавца	288,000	0	0	288,000	0.04%
	41	награде запосленима и остали посебни расходи	0	0	0	0	0.00%
	42	стални трошкови	20,000	0	0	20,000	0.00%
	42	трошкови путовања	0	0	0	0	0.00%
	42	услуге по уговору	100,000	0	0	100,000	0.01%
	42	материјал	0	0	0	0	0.00%
	46	остале дотације и трансфери	0	0	0	0	0.00%
	48	порези, обавезне таксе, казне и пенали	100,000	0	0	100,000	0.01%
	48	новчане казне и пенали по решењу судова	1,000,000	0	0	1,000,000	0.15%
	48	накнада штете за повреде или штету насталу услед елементарних непогода или других природних узрока	1,000,000	0	0	1,000,000	0.15%
	48	накнада штете за повреде или штету нанету од стране државних органа	3,500,000	0	0	3,500,000	0.52%

РЕКАПИТУЛАЦИЈА
А

ИЗВОРИ ФИНАНСИРАЊА ЗА РАЗДЕЛЕ 1, 2, 3, 4 И 5

01	Приходи из буџета	636,494,00		636,494,00	93.82%	
04	Сопствени приходи буџетских корисника	0	3,000,000	3,000,000	0.44%	
06	Донације од међународних организација	0		0	0.00%	
07	Трансфери од других нивоа власти		8,216,000	8,216,000	1.21%	
08	Добровољни трансфери од физичких и правних лица		100,000	100,000	0.01%	
10	Примања од домаћих задуживања		0	0	0.00%	
13	Нераспоређени вишак прихода из ранијих година	30,000,00	0	30,000,000	4.42%	
15	Неутрошена средства донација из ранијих година	0		0	0.00%	
16	Родитељски динар за ваннаставне активности	600,000		600,000	0.09%	
17	Неутрошена средства трансфера од других нивоа власти	0		0	0.00%	
УКУПНО		636,494,00	3,000,000	38,916,00	678,410,00	100.00%
		0		0	0	%

Члан 9.

Средства буџета у износу од 636.494.000 динара и средства из осталих извора у износу од 41.916.000 динара, утврђени су и распоређени по програмској класификацији, и то:

Програм/ПА/ Пројекат	Шифра	Циљ	Индикатор	2017	2018	2019	2020	2021	Средства из буџета	Сопствени и други приходи	Укупна средства	Одговорно лице
1	2	3	4	5	6	7	8	9	10	11	12	13
1 - Урбанизам и просторно планирање	1101								1,000,000	0	1,000,000	Руководилац одељења за урбанизам, грађевинарство, инспекцијске послове и извршења
Просторно и урбанистичко планирање	0001	Повећање покривености територије планском и урбанистичком документацијом	Усвојен просторни план општине	Да	Да	Да	Да	Да	0	0	0	Руководилац одељења за урбанизам, грађевинарство, инспекцијске послове и извршења
			Број усвојених планова генералне регулације у односу на број предвиђених планова вишег реда	1	2	3	4	4				
			Процент површине покривен плановима детаље регулације	1%	1%	1%	1%	1%				
Управљање грађевинским земљиштем	0003	Стављање у функцију грађевинског земљишта	Површина земљишта датог у закуп	2ха	2ха	2ха	2ха	2ха	0	0	0	Руководилац одељења за урбанизам, грађевинарство, инспекцијске послове и извршења
			Број локација комунално опремљеног земљишта	1	1	2	2	2				
Стамбена подршка	0004	Очување и унапређење стамбеног фонда	Процент извршења поднетих захтева из области стамбене подршке	0	0	0	60%	70%	0	0	0	Руководилац одељења за урбанизам, грађевинарство, инспекцијске послове и извршења Директор ЈКП "Услуга"
Означавање назива улица, тргова и зграда кућним бројевима	0005	Остваривање јавног интереса у одржавању зграда	Број склопљених уговора о бесповратном суфинансирању активности на инвестиционом одржавању и унапређењу својстава зграде	0	0	2	3	3	1,000,000	0	1,000,000	Начелник општинске управе и Директор ЈКП "Услуга"
2 - Комуналне делатности	1102								65,230,000	20,000,000	85,230,000	Начелник општинске управе и руководилац одељења за урбанизам, грађевинарство, инспекцијске послове и извршења
Управљање/одржавање јавним осветљењем	0001	Адекватно управљање јавним осветљењем	Укупан број интервенција по поднетим иницијативама грађана за замену светиљки када престану да раде	100	100	100	100	100	10,650,000	0	10,650,000	Начелник општинске управе и руководилац одељења за урбанизам, грађевинарство, инспекцијске послове и извршења
			Укупан број замена светиљки након пуцања лампи (на годишњој бази)	50	50	50	50	50				

		Ефикасно и рационално спровођење јавног осветљења и минималан негативан утицај на животну средину	Укупан број светилки које су замењене савременијим (кумулативно из године у годину)	2,400	2,400	2,400	0	0				
			Удео енергетски ефикасних сијалица у укупном броју сијалица јавног осветљења	34%	67%	100%	100%	100%				
Одржавање јавних зелених површина	0002	Максимална могућа покривеност насеља и територије услуга уређења и одржавања зеленила	Број м2 јавних зелених површина на којима се уређује и одржава зеленило у односу на укупан број м2 зелених површина	80%	80%	80%	80%	80%	14,000,000	0	14,000,000	Руководилац одељења за урбанизам, грађевинарство, инспекцијске послове и извршења
			Укупна дужина дрвореда (у метрима)	120	120	120	120	120				
		Адекватан квалитет пружених услуга уређења и одржавања јавних зелених површина	Динамика уређења јавних зелених површина	Да	Да	Да	Да	Да				
		Број извршених инспекцијских контрола	18	18	18	18	18					
Одржавање чистоће на површинама јавне намене	0003	Максимална могућа покривеност насеља и територије услуга одржавања чистоће јавних површина	Степен покривености територије услуга одржавања чистоће јавно-прометних површина (број улица које се чисте у односу на укупан број улица у општини)	80%	80%	80%	80%	80%	17,000,000	0	17,000,000	Руководилац одељења за урбанизам, грађевинарство, инспекцијске послове и извршења
Зоохигијена	0004	Унапређење заштите од заразних и других болести које преносе животиње	Број ухваћених и збринутих паса и мачака луталица	60	90	120	120	120	900,000	0	900,000	Начелник општинске управе и Руководилац одељења за урбанизам, грађевинарство, инспекцијске послове и извршења
			Број пријављених уједа од паса и мачака луталица од стране оштећених	40	40	40	40	40				
Одржавање гробаља и погребне услуге	0006	Адекватан квалитет пружених услуга одржавања гробаља и погребних услуга	Број интервенција у односу на укупан број поднетих иницијатива грађана за чишћење и одржавање гробаља	80%	100%	100%	100%	100%	2,500,000	0	2,500,000	Начелник одељења за урбанизам, грађевинарство, инспекцијске послове и извршења
Производња и дистрибуција топлотне енергије	0007	Побољшање квалитета пружених услуга из области дистрибуције поплотне енергије	Број решених захтева поднетих од стране грађана	0	0	0	2	3	0	0	0	Начелник општинске управе и Директор ЈКП "Услуга"
Управљање и снабдевање водом за пиће	0008	Адекватан квалитет пружених услуга водоснабдевања	Број кварова по км водоводне мреже	1	1	1	1	1	19,700,000	0	19,700,000	Начелник општинске управе и Директор ЈКП "Услуга"
Пројекат - Изградња примарне водоводне мреже за село Подгорац	5001								0	5,000,000	5,000,000	
Пројекат - Изградња водовода према Савинцу, Сумраковцу и Подгорац-Тимоку	5005								480,000	15,000,000	15,480,000	
3 - Локални економски развој	1501								3,250,000	0	3,250,000	Начелник општинске управе
Унапређење привредног и инвестиционог амбијента	0001	Унапређење административних поступака и развој адекватних сервиса и услуга за пружање подршке постојећој привреди	Број унапређених процедура ради лакшег пословања привреде на локалном нивоу	1	1	1	1	1	1,250,000	0	1,250,000	Руководилац одељења за урбанизам, грађевинарство, инспекцијске послове и извршења
			Број предузећа која су користила услуге и сервисе града / општине у односу на укупан број предузећа	2%	2%	2%	2%	2%				

			Број пројеката за унапређење инвестиционог амбијента на 1000 становника	0	0	1	1	1				
		Успостављање функционалне пословне инфраструктуре	Број корисника технолошких паркова, бизнис инкубатора и сл.	0	0	3	5	5				
			Степен искоришћености земљишта/простора у индустријским зонама	5%	5%	5%	10%	15%				
		Ревитализација браунфилд локација за покретање привредних активности	Степен искоришћености ревитализованих браунфилд локација	0%	10%	20%	50%	50%				
Мере активне политике запошљавања	0002	Повећање броја запослених кроз мере активне политике запошљавања	Број новозапослених кроз реализацију мера активне политике запошљавања	1	2	2	3	3	2,000,000	0	2,000,000	Начелник општинске управе
			Број новозапослених жена кроз реализацију мера активне политике запошљавања	0	1	1	1	2				
			Број новозапослених особа старијих од 50 година кроз реализацију мера активне политике запошљавања	0	0	0	0	0				
4 - Развој туризма	1502								19,100,000	2,200,000	21,300,000	Директор туристичке организације
Управљање развојем туризма	0001	Повећање квалитета туристичке понуде и услуге	Број уређених и на адекватан начин обележених (туристичка сигнализација) туристичких локалитета у општини у односу на укупан број локалитета	20%	30%	40%	50%	60%	11,000,000	570,000	11,570,000	Директор туристичке организације
			Процент реализације програма развоја туризма општине у односу на годишњи план	80%	85%	90%	95%	95%				
Промоција туристичке понуде	0002	Адекватна промоција туристичке понуде општине на циљаним тржиштима	Број догађаја који промовишу туристичку понуду општине у земљи или иностранству на којима учествује ТО општине	15	15	20	20	20	2,000,000	600,000	2,600,000	Директор туристичке организације
			Број дистрибуираног пропагандног материјала	700	800	900	1000	1200				
			Број одржаних промотивних акција са партнерским организацијама	12	15	15	20	20				
Пројекат: Магија Источне Србије	4002								3,100,000	0	3,100,000	Директор туристичке организације
Пројекат: Златне руке Црноречја	5002								1,000,000	400,000	1,400,000	Директор туристичке организације
Пројекат: Функционисање инфо центра на Ртњу	5004								2,000,000	630,000	2,630,000	Директор туристичке организације
5 - Развој пољопривреде	0101								11,850,000	0	11,850,000	Руководилац одељења за привреду, пољопривреду, локални економски развој, ванредне ситуације, одбрану и месне заједнице
Подршка за спровођење пољопривредне политике у локалној заједници	0001	Стварање услова за развој и унапређење пољопривредне производње	Број едукација намењених пољопривредним произвођачима на територији општине	0	2	2	5	5	1,700,000	0	1,700,000	Руководилац одељења за привреду, пољопривреду, локални економски развој, ванредне ситуације, одбрану и месне заједнице
			Број учесника едукација	0	40	50	120	150				
		Ефикасно управљање пољопривредним земљиштем у државној својини	Процент обухваћености пољопривредног земљишта у годишњем Програму	14%	14%	14%	14%	14%				

			заштите, уређења и коришћења пољопривредног земљишта										
Мере подршке руралном развоју	0002	Унапређење руралног развоја	Број регистрованих пољопривредних газдинстава која су корисници директног плаћања у односу на укупан број пољопривредних газдинстава	3%	3.50%	3.75%	4.00%	4.50%	10,150,000	0	10,150,000	Руководилац одељења за привреду, пољопривреду, локални економски развој, ванредне ситуације, одбрану и месне заједнице	
			Процент коришћења пољопривредног земљишта обухваћеног годишњим програмом, у односу на укупне расположиве пољопривредне површине	2%	2%	2%	3%	3%					
6 - Заштита животне средине	0401								12,260,000	10,000,000	22,260,000	Начелник оштинске управе и руководилац одељења за урбанизам, грађевинарство, инспекцијске послове и извршења	
Управљање заштитом животне средине	0001	Испуњење обавеза у складу са законима у домену постојања стратешких и оперативних планова као и мера заштите	Усвојен програм заштите животне средине са акционим планом	Да	Да	Да	Да	Да	350,000	0	350,000	Начелник оштинске управе и руководилац одељења за урбанизам, грађевинарство, инспекцијске послове и извршења	
			Усвојен План квалитета ваздуха	Да	Да	Да	Да	Да					
			Усвојен Акциони план заштите од буке	Да	Да	Да	Да	Да					
Праћење квалитета елемената животне средине	0002	Праћење у складу са прописаним законским обавезама	Процент правних лица која достављају податке за локални регистар у односу на укупан број правних лица која су обавезна да достављају податке	0%	5%	5%	7%	10%	330,000	0	330,000	Начелник оштинске управе и руководилац одељења за урбанизам, грађевинарство, инспекцијске послове и извршења	
			Број урађених мониторинга	12	12	12	12	12					
		Контрола квалитета елемената животне средине	Број извршених инспекцијских надзора над спровођењем мера заштите ваздуха од загађивања у објектима за које надлежни орган општине издаје одобрење за градњу, односно употребну дозволу у односу на укупан број ових објеката	8	8	8	8	8					
			Број инспекцијских надзора над спровођењем мера заштите од буке за постројења и активности за које интегрисану дозволу издаје надлежни орган општине у односу на укупан број ових постројења	2	3	4	4	4					
			Број извршених инспекцијских надзора над изворима зрачења за које одобрење за изградњу и почетак рада издаје надлежни орган општине у односу на укупан број ових извора	0	0	0	0	0					
Управљање отпадним водама и канализациона инфраструктура	0004	Максимална могућа покривеност корисника и територије услугама уклањања отпадних вода	Процент домаћинстава обухваћених услугом у односу на укупан број домаћинстава	20%	21%	22%	22%	23%	5,880,000	10,000,000	15,880,000	Начелник општинске управе и Директор ЈКП "Услуга"	
			Процент покривености територије услугама прикупљања и одвођења отпадних вода (мерено кроз број насеља у односу на укупан број насеља)	4%	4%	4%	4%	6%					

		Адекватан квалитет пружених услуга одвођења отпадних вода	Број интервенција на канализационој мрежи	20	20	20	20	20				
		Ефикасно и рационално спровођење уклањања отпадних вода и минималан негативан утицај на животну средину	Однос пречишћених вода у односу на укупну количину	100%	100%	100%	100%	100%				
			Продајна цена испуштене воде по м ³									
Управљање комуналним отпадом	0005	Спровођење редовних мерења на територији општине и испуњење обавеза у складу са законима	Број извршених контрола или надзора мера поступања са отпадом у складу са Законом о управљању отпадом	2	2	2	2	2	2,700,000	0	2,700,000	Начелник оштинске управе и руководиоца одељења за урбанизам, грађевинарство, инспекцијске послове и извршења
			Број спроведених мерења количина комуналног отпада у складу са Законом о управљању отпадом	1	1	2	2	2				
Управљање осталим врстама отпада	0006	Одрживо управљање осталим врстама отпада	Број очишћених "дивљих" депонија	6	6	6	6	6	3,000,000	0	3,000,000	Начелник оштинске управе и руководиоца одељења за урбанизам, грађевинарство, инспекцијске послове и извршења
			Количина прикупљеног осталог отпада									
7 - Организација саобраћаја и саобраћајна инфраструктура	0701								97,500,000	0	97,500,000	Начелник одељења за урбанизам, грађевинарство, инспекцијске послове и извршења
Управљање и одржавање саобраћајне инфраструктуре	0002	Одржавање квалитета путне мреже кроз реконструкцију и редовно одржавање асфалтног покривача	Процент санираних путева од укупне дужине путне мреже која захтева санацију или реконструкцију	10%	10%	10%	10%	10%	48,000,000	0	48,000,000	Руководилац одељења за урбанизам, грађевинарство, инспекцијске послове и извршења
			Број километара санираних или реконструисаних путева	50	50	50	50	50				
			Износ трошкова одржавања путева по км	1023000	1020000	1020000	1020000	1020000				
		Одржавање квалитета улица кроз реконструкцију и редовно одржавање асфалтног покривача	Процент од укупне дужине улица која захтева санацију или реконструкцију	0%	0%	2%	2%	2%				
			Број километара санираних или реконструисаних улица	0	0	0.5	0.5	0.5				
			Износ трошкова одржавања улица по км	0	0	6E+06	5500000	6E+06				
		Опремање и одржавање саобраћајне сигнализације на путевима и улицама	Број поправљених и новопостављених саобраћајних знакова и semaфора	50	50	50	50	50				
Дужина хоризонталне саобраћајне сигнализације (у км)	12		12	12	12	12						
Јавни градски и приградски превоз путника	0004	Покривеност територије општине услугом превоза	Број месних заједница обухваћених овом услугом	23	23	24	25	25	48,000,000	0	48,000,000	Руководилац одељења за урбанизам, грађевинарство, инспекцијске послове и извршења
Унапређење безбедности саобраћаја	0005	Спровођење активности Фонда за саобраћај	Број реализованих иницијатива	4	5	6	7	8	1,500,000	0	1,500,000	Руководилац одељења за урбанизам, грађевинарство, инспекцијске послове и извршења
Пројекат - Боља безбедност деце у зонама школа	5005								0	0	0	Руководилац одељења за урбанизам, грађевинарство, инспекцијске послове и извршења
Пројекат - Изградња пута Подгорац-Подграц Тимок	5004								0	0	0	

8 - Предшколско васпитање	2002								62,158,000	6,716,000	68,874,000	Директор предшколске установе
Функционисање и остваривање предшколског васпитања и образовања	0002	Обезбеђени адекватни услови за васпитно-образовни рад са децом уз повећан обухват	Просечан број деце у групи (јасле, предшколски, припремни предшколски програм)	21	21	21	21	21	62,158,000	6,716,000	68,874,000	Директор предшколске установе
			Просечан број деце по васпитачу/васпитачици (јасле, предшколски, припремни предшколски програм)	9	9	8	8	8				
			Процент деце ослобођене од пуне цене услуге у односу на укупан број деце	8%	10%	10%	10%	10%				
		Унапређење квалитета предшколског образовања и васпитања	Број посебних и специјалних програма у објекту предшколске установе	0	1	1	1	1				
			Процент стручних сарадника који су добили најмање 24 бода за стручно усавршавање кроз учешће на семинарима на годишњем нивоу у односу на укупан број стручних сарадника	100%	100%	100%	100%	100%				
			Број објеката у којима су извршена инвестициона улагања на годишњем нивоу, у односу на укупан број пу	100%	100%	100%	100%	100%				
Пројекат: Опортунитет 2024 - Постављање безбедних подова у васпитним групама	4001		Број обухваћених васпитних група у којима се поставља ПВЦ антибактеријска подлога за постизање боље безбедности деце	7	7	7	7	7	0	0	0	Директор предшколске установе
9 - Основно образовање	2003								54,670,000	0	54,670,000	Директори основних школа
Реализација делатности основног образовања	0001	Обезбеђени прописани услови за васпитно-образовни рад са децом у основним школама	Просечан број ученика по одељењу (разврстани по полу)	20	20	20	20	20	54,670,000	0	54,670,000	Директори основних школа
			Процент школа у којима је надлежна инспекција (санитарна за хигијену, грађевинска за грађевинске услове и инспекција заштите која контролише безбедност и здравље на раду) констатовала неиспуњење основних критеријума	0%	0%	0%	0%	0%				
		Унапређење квалитета образовања и васпитања у основним школама	Број ученика који похађају ваннаставне активности у односу на укупан број ученика	50%	55%	60%	65%	70%				
			Број стручних лица која су добила најмање 24 бода за стручно усавршавање кроз учешће на семинарима на годишњем нивоу	50	50	50	50	50				
			Број талентоване деце подржане од стране општине у односу на укупан број деце у школама	0.30%	0.50%	0.70%	0.90%	1.00%				
			Број деце која се образују по ИОПЗ	15	15	15	15	15				
		Повећање доступности и приступачности основног образовања деци	Процент деце којој је обезбеђена бесплатна исхрана у односу на укупан број деце	2%	2%	2%	3%	4%				
			Процент деце којој је обезбеђен бесплатан школски превоз у односу на укупан број деце (у складу са ЗОСОВ)	100%	100%	100%	100%	100%				
			Процент објеката прилагођених деци са инвалидитетом и посебним потребама	0%	0%	20%	25%	25%				
		10 - Средње образовање	2004									
Функционисање установа за стручно	0001	Обезбеђени прописани услови	Просечан број ученика по одељењу	25	25	25	25	25	15,000,000	0	15,000,000	Директор средње школе

усавршавање запослених		за васпитно-образовни рад у средњим школама и безбедно одвијање наставе	Процент школа у којима је надлежна инспекција (санитарна за хигијену, грађевинска за грађевинске услове и инспекција заштите која контролише безбедност и здравље на раду) констатовала неиспуњење основних критеријума	0%	0%	0%	0%	0%					
		Унапређење квалитета образовања у средњим школама	Број ученика који похађају ваннаставне активности у односу на укупан број ученика	15%	20%	20%	22%	25%					
			Број запослених који су добили најмање 24 бода за стручно усавршавање кроз учешће на семинарима на годишњем нивоу	20	20	20	20	20					
			Број талентоване деце подржане од стране општине у односу на укупан број деце у школама	0.05%	0.10%	0.15%	0.20%	0.25%					
			Број деце која се образују по ИОПЗ	3	5	5	5	5					
11 - Социјална и дечја заштита	0902								33,581,000	2,000,000	35,581,000	Начелник општинске управе, Директор центра за социјални рад, Директор Црвеног крста	
Једнократне помоћи и други облици помоћи	0001	Унапређење заштите сиромашних	Процент грађана који добијају новчане накнаде и помоћ у природи у складу са Одлуком о социјалној заштити у односу на укупан број грађана	8%	8%	8%	8%	8%	14,481,000	0	14,481,000	Начелник општинске управе и Директор Центра за социјални рад	
			Број корисника једнократне новчане помоћи у односу на укупан број грађана	8%	8%	8%	8%	8%					
			Број грађана - корисника других мера материјалне подршке у односу на укупан број грађана	0.02%	0.02%	0.02%	0.02%	0.05%					
			Број грађана - корисника субвенција у односу на укупан број грађана	0.50%	1%	1%	2%	2%					
Дневне услуге у заједници	0016	Подстицање развоја разноврсних социјалних и других услуга у заједници	Број удружења / хуманитарних организација које добијају средства из буџета града/општине	0	0	0	1	1	2,400,000	500,000	2,900,000	Начелник општинске управе и Директор Центра за социјални рад	
		Унапређење доступности и ефикасности дневних услуга у заједници за стара лица	Број програма које реализују ове организације	0	0	0	1	1					
			Удео броја еквивалентних корисника по моделу интензивног пружања услуге у броју становника старијих од 65 година	1%	1%	1%	1%	1%					
			Јединични трошкови по сату	35	35	35	35	35					
		Унапређење доступности и ефикасности дневних услуга у заједници за особе са инвалидитетом	Број еквивалентних корисника по моделу интензивног пружања услуге на 1000 становника радног узраста	0%	0%	0%	0%	0%					
			Јединични трошкови по сату	0	0	0	0	0					
Подршка реализацији програма Црвеног крста	0018	Социјално деловање - олакшавање људске патње пружањем неопходне ургентне помоћи лицима у невољи, развијањем солидарности међу људима, организовањем различитих облика помоћи	Број акција на прикупљању различитих врста помоћи	4	4	4	4	4	900,000	0	900,000	Директор Црвеног крста	
			Број дистрибуираних пакета за социјално угрожено становништво	200	200	200	200	200					
			Број корисника народне кухиње	0	0	0	0	0					
			Број волонтера Црвеног крста	30	30	30	30	30					

Подршка деци и породици са децом	0019	Обезбеђивање финансијске подршке за децу и породицу	Број деце која примају финансијску подршку односу на укупан број деце у општини	1%	1%	1%	1%	1%	13,270,000	1,500,000	14,770,000	Начелник општинске управе и Директор Центра за социјални рад
		Унапређење популационе политике	Број мера материјалне подршке намењен мерама локалне популационе политике	50	50	55	60	70				
		Унапређење услуга социјалне заштите за децу и породицу	Број услуга	0	0	0	1	1				
Број корисника услуга	0		0	0	5	10						
Подршка рађању и родитељству	0020	Подршка породицама да остваре жељени број деце	Број деце корисника давања поводом рођења детета у укупном броју рођене деце	100%	100%	100%	100%	100%	1,200,000	0	1,200,000	Начелник општинске управе и Директор Центра за социјални рад
			Просечан износ давања за мере подршке рађању по рођеном детету	10000	10000	10000	10000	10000				
Подршка деци и породици са децом	0021	Обезбеђивање услуга социјалне заштите за старије и одрасле са инвалидитетом	Број услуга	0	0	0	0	0	30,000	0	30,000	Начелник општинске управе и Директор Центра за социјални рад
			Број корисника услуга	0	0	0	0	0				
Пројекат - Разиграно родитељство - Дан за парк	4001								100,000	0	100,000	
Пројекат: Центар за породицу	4002								1,200,000	0	1,200,000	
12 - Здравствена заштита	1801								8,700,000	0	8,700,000	Директор Дома здравља
Функционисање установа примарне здравствене заштите	0001	Унапређење доступности, квалитета и ефикасности ПЗЗ	Број обраћања саветнику за заштиту права пацијената	0	0	0	0	0	6,000,000	0	6,000,000	Директор Дома здравља
			Процент реализације планова инвестирања у објекте и опрему установа ПЗЗ	100%	100%	100%	100%	100%				
			Број здравствених радника/лекара финансираних из буџета општине	0	0	0	0	0				
Мртвозорство	0002								700,000	0	700,000	Директор Дома здравља
Спровођење активности из области друштвене бриге за јавно здравље	0003	Стварање услова за очување и унапређење здравља становништва	Процент реализованих у односу на планираних посебних програма и пројеката из области јавног здравља	0%	0%	100%	100%	100%	2,000,000	0	2,000,000	Начелник општинске управе и Председник савета за здравље
			Број посебних програма и пројеката из области јавног здравља	0	0	0	0	0				
			Број становника обухваћених посебним програмима и пројектима из области јавног здравља (може и по категоријама становништва)	0	0	0	0	0				
Пројекат - Здравље за све	5001	Обезбеђење бољих услова здравства	спровођење грејање у просторијама објекта Дома здравља	90%	100%	100%	100%	100%	0	0	0	Начелник општинске управе и Директор Дома здравља
13 - Развој културе и информисања	1201								47,710,000	1,000,000	48,710,000	
Функционисање локалних установа културе	0001	Обезбеђење редовног функционисања установа културе	Број запослених у установама културе у односу на укупан број запослених у ЈЛС	7%	7%	7%	7%	7%	31,460,000	0		
Јачање културне продукције и уметничког стваралаштва	0002	Повећање учешћа грађана у културној продукцији и уметничком стваралаштву	Број грађана који су учествовали у програмима културне продукције уметничког стваралаштва	100	100	150	150	150	4,350,000	1,000,000	5,350,000	Начелник општинске управе и Директор културно-образовног центра
			Број грађана из осетљивих група који су учествовали у програмима културне продукције уметничког стваралаштва	0	0	5	5	5				
		Унапређење разноврсности културне понуде	Број програма и пројеката удружења грађана подржаних од стране општине	15	15	15	15	15				

			Број програма и пројеката подржаних од стране општине намењених осетљивим друштвеним групама	6	6	6	6	6				
Унапређење система очувања и представљања културно-историјског наслеђа	0003	Очување и заштита културног наслеђа	Процент споменика културе код којих су на годишњем нивоу извршена инвестициона улагања у односу на укупан број споменика културе у надлежности општине	0%	10%	10%	10%	10%	6,500,000	0	6,500,000	Начелник општинске управе и Директор културно-образовног центра
			Број пројеката за очување и заштиту културног наслеђа у надлежности ЈЛС са комплетном пројектно-техничком документацијом за рехабилитацију	0	0	0	0	1				
Остваривање и унапређивање јавног интереса у области јавног информисања	0004	Повећана понуда квалитетних медијских садржаја из области друштвеног живота локалне заједнице	Број пројеката садржаја подржаних на конкурсима јавног информисања	6	6	6	6	6	2,500,000	0	2,500,000	Начелник општинске управе
			Број различитих тематских типова програма за боље информисање	5	5	5	5	5				
Пројекат: Михољски сусрети села 2022	4001								0	0	0	Директор културно-образовног центра
Пројекат: Црноречје у песми и гри	4002								2,900,000	0	2,900,000	Директор културно-образовног центра
14 - Развој спорта и омладине	1301								35,675,000	0	35,675,000	Начелник општинске управе и Секретар спортског савеза
Подршка локалним спортским организацијама, удружењима и савезима	0001	Унапређење подршке локалним спортским организацијама преко којих се остварује јавни интерес у области спорта	Број посебних програма спортских организација финансираних од стране општине	1	1	1	1	1	18,000,000	0	18,000,000	Секретар спортског савеза
			Број годишњих програма спортских организација финансираних од стране општине	1	1	1	1	1				
			Број стипендираних категоријаних спортиста	0	0	0	0	0				
		Унапређење рекреативног спорта	Број програма којима се реализују активности из рекреативног спорта	3	4	4	5	5				
			Број програма за вежбање старих особа и особа са инвалидитетом	0	0	0	0	0				
			Број програма омасовљења женског спорта	0	1	1	1	1				
Подршка предшколском и школском спорту	0002	Унапређење предшколског и школског спорта	Број објеката који је доступан за коришћење предшколском и школском спорту	3	3	3	3	3	1,000,000	0	1,000,000	Секретар спортског савеза
			Просечан број сати у години када су постојећи објекти доступни предшколском и школском спорту	8000	8000	8000	8000	8000				
			Број програма којима се реализују активности школског спорта	1	1	1	1	1				
			Процент деце која су укључена у школска такмичења у односу на укупан број деце	10%	10%	10%	10%	10%				
			Број деце укључен у спортске активности у односу на укупан број школске деце	12%	12%	12%	12%	12%				
Одржавање спортске инфраструктуре	0003	Унапређење система очувања и представљања културно-историјског наслеђа	Број дечијих игралишта слободних за коришћење	2	3	3	3	3	0	0	0	Руководилац одељења за урбанизам, грађевинарство, инспекцијске послове и извршења

Функционисање локалних спортских установа	0004	Обезбеђивање услова за рад установа из области спорта	Број спортских организација који користе услуге установе из области спорта	0	2	2	2	2	16,675,000	0	16,675,000	Секретар спортског савеза и Руководилац одељења за урбанизам, грађевинарство, инспекцијске послове и извршења
			Број одржаних спортских приредби у установама из области спорта	0	1	1	1	1				
			Степен искоришћења капацитета установа	0%	100%	100%	100%	100%				
Спровођење омладинске политике	0005	Подршка активном укључивању младих у различите друштвене активности	Број младих корисника услуга мера омладинске политике	100	100	100	100	100	0	0	0	Начелник општинске управе
			Број младих жена корисника услуга	50	50	50	50	50				
Пројекта - доградња купалишта ЗМИЈАНАЦ	5005								0	0	0	
15 - Локална самоуправа	0602								#####	0	#####	Начелник општинске управе и Општински правобранилац
Функционисање локалне самоуправе и градских општина	0001	Функционисање управе	Број решених предмета по запосленом	275	275	280	280	290	#####	0	#####	Начелник општинске управе
			Процент решених предмета у календарској години	90%	90%	90%	90%	90%				
			Процент попуњености радних места која подразумевају вођење управног поступка	25	25	25	25	25				
Функционисање месних заједница	0002	Обезбеђено задовољавање потреба и интереса локалног становништва деловањем месних заједница	Број иницијатива/предлога месних заједница према општини у вези са питањима од интереса за локално становништво	25	25	25	25	25	10,012,000	0	10,012,000	Начелник општинске управе и Председници савета месних заједница
Сервисирање јавног дуга	0003	Одржавање финансијске стабилности општине и финансирање капиталних инвестиционих расхода	Учешће издатака за сервисирање дугова у текућим приходима	3.02%	2.87%	3.00%	3,5%	3,5%	3,820,000	0	3,820,000	Руководилац одељења за финансије и пореску администрацију
			Удео дугорочних дугова за финансирање капиталних инвестиционих расхода у укупном јавном дугу општине	100%	100%	90%	100%	100%				
Општинско/градско правобранилаштво	0004	Заштита имовинских права и интереса општине	Број решених предмета у односу на укупан број предмета на годишњем нивоу	90%	90%	90%	90%	90%	7,908,000	0	7,908,000	Општински правобранилац
			Број правних мишљења која су дата органима општине, стручним службама и другим правним лицима чија имовинска и друга права заступа	50	50	50	50	50				
Правна помоћ	0008	Пружање правне помоћи грађанима	Процентулно изражен број решених недоумица грађанима	0	0	0	50%	60%	0	0	0	Начелник Општинске управе и Заменик начелника
Функционисање националних савета националних мањина	0007	Остваривање права националних мањина у локалној заједници	Процент остварења програма националних мањина који се финансира из буџета општине	80%	80%	85%	85%	90%	100,000	0	100,000	Председници савета националних мањина
			Број реализованих пројеката националних мањина	1	1	1	1	1				
Текућа буџетска резерва	0009								5,000,000	0	5,000,000	Руководилац одељења за финансије и пореску администрацију
Стална буџетска резерва	0010								1,000,000	0	1,000,000	Руководилац одељења за финансије и пореску администрацију

Управљање у ванредним ситуацијама	0014	Изградња ефикасног превентивног система заштите и спасавања на избегавању последица елементарних и других непогода	Број идентификованих објеката критичне инфраструктуре	5	5	5	5	5	4,720,000	0	4,720,000	Начелник општинске управе
Опште јавне услуге неklasификоване на другом месту	4002								4,000,000	0	4,000,000	Начелник општинске управе
Пројекат: Финансирање невладиних организација	4001								0	0	0	Начелник општинске управе
16 - Политички систем локалне самоуправе	2101								20,520,000	0	20,520,000	Председник Скупштине општине, Председник општине и Председник општинског већа
Функционисање Скупштине	0001	Функционисање локалне скупштине	Број усвојених аката	50	50	50	50	50	9,085,000	0	9,085,000	Председник Скупштине општине
			Број седница скупштине	8	8	8	8	8				
			Број седница сталних радних тела	32	32	32	32	32				
Функционисање извршних органа	0002	Функционисање извршних органа	Број усвојених аката	50	50	50	50	50	11,025,000	0	11,025,000	Председник општине и Председник општинског већа
			Број седница извршних органа	16	16	16	16	16				
			Број донетих аката	50	50	50	50	50				
Подршка раду извршних органа власти и скупштине	0003	Подршка раду извршних органа власти и скупштине	Број извршних контрола	0	0	10	20	30	0	0	0	Интерни ревизор
	4004	Избори за чланове Савета МЗ							410,000	0	410,000	
17 - Енергетска ефикасност	0501								2,000,000	0	2,000,000	Шеф одсека за локални економски развој
Енергетски менаџмент	0001	Успостављање система енергетског менаџмента	Постојање енергетског менаџера	Не	Не	Не	Не	Да	2,000,000	0	2,000,000	Шеф одсека за локални економски развој
			Израђен попис јавних зграда са карактеристикама	Не	Не	Не	Не	Да				
			Израђен енергетски биланс	Не	Не	Да	Да	Да				
		Број израђених годишњих енергетских биланса	0	0	1	2	5					
	Функционисање система енергетског менаџмента	Постојање локалне одлуке о енергетској ефикасности	Не	Не	Да	Да	Да					
5001	Пројекат: Енергетска санација управне зграде Општине								0	0	0	

III ИЗВРШАВАЊЕ БУЏЕТА

Члан 10.

Број запослених који се финансира из буџета општине Бољевац на економској класификацији 411 и 412 приказани су у следећој табели:

Корисници плата	Тип службеника	одређено време	неодређено време
Скупштина општине	изабрана	2	
	постављена	1	
Председник општине	изабрана	2	
	постављена	0	
	запослени	0	
Општинско веће	изабрана	1	
Општинско правобранилаштво	постављена	1	
Општинска управа	постављена	3	
	запослени	1	40

ПУ "Наша радост" Бољевац	постављена	1	
	запослени	1	32
Културно образовни центар Бољевац	постављена	1	
	запослени		6
Туристичка организација општине Бољевац	постављена	1	
	запослени		1
Јавна библиотека Бољевац	постављена	1	
	запослени		3
Установа за спорт Бољевац	постављена	1	
	запослени		3
Укупан број запослених:		102	17
			85

У овој одлуци о буџету средства за плате се обезбеђују за број запослених из става 1. овог члана.

Изузетно од овог става, у оквиру истих средстава са економских класификација 411 и 412 могу се обезбедити средства за додатно запослене код директних корисника буџета, а у складу са чланом 40. Закона о буџету Републике Србије за 2025. годину, Закона о запосленима у аутономним покрајинама и јединицама локалне самоуправе, Закона о начину одређивања максималног броја запослених у јавном сектору, Уредбом о поступку за прибављање сагласности за ново запошљавање и додатно радно ангажовање код корисника јавних средстава и Кадровским планом органа општине Бољевац за 2025. годину.

Члан 11.

За извршавање ове Одлуке одговоран је Председник општине Бољевац.
Наредбодавац за извршење буџета је Председник општине Бољевац.

Члан 12.

Наредбодавац директних и индиректних корисника буџетских средстава је функционер (руководилац), односно лице које је одговорно за управљање средствима, преузимање обавеза, издавање налога за плаћање који се извршавају из средстава органа, као и за издавање налога за уплату средстава која припадају буџету.

Члан 13.

Орган управе надлежан за финансије обавезан је да редовно прати извршење буџета и најмање два пута годишње информисе Општинско веће, а обавезно у року од петнаест дана по истеку шестомесечног, односно деветомесечног периода.

У року од петнаест дана по подношењу извештаја из става 1. овог члана, Општинско веће усваја и доставља извештај Скупштини општине.

Извештај садржи и образложење великих одступања између усвојеног буџета и извршења.

Члан 14.

Одлуку о промени апропријације из општих прихода буџета и преносу апропријације у текућу буџетску резерву, у складу са чланом 61. Закона о буџетском систему, доноси Председник општине.

Члан 15.

Решење о употреби текуће и сталне буџетске резерве, на предлог органа управе надлежног за финансије, доноси Општинско веће.

Члан 16.

Одлуку о отварању буџетског фонда као евиденционог рачуна у складу са чланом 64. Закона о буџетском систему доноси Општинско веће.

Члан 17.

Општинско веће одговорно је за спровођење фискалне политике и управљање јавном имовином, приходима и примањима и расходима и издацима на начин који је у складу са Законом о буџетском систему.

Овлашћује се Председник општине да, у складу са чланом 27ж Закона о буџетском систему, може поднети захтев министарству надлежном за послове финансија за одобрење фискалног дефицита изнад утврђеног дефицита од 10%, уколико је резултат реализације јавних финансија.

Члан 18.

Новчана средства буџета општине, директних и индиректних корисника средстава тог буџета, као и других корисника јавних средстава који су укључени у консолидовани рачун трезора општине, воде се и депонују на консолидованом рачуну трезора.

Члан 19.

Обавезе које преузимају директни и индиректни корисници буџетских средстава морају одговарати апропријацији која им је за ту намену овом Одлуком одобрена и пренета.

Изузетно, корисници из става 1. овог члана, у складу са чланом 54. Закона о буџетском систему, могу преузети обавезе по уговору који се односи на капиталне издатке и захтева плаћање у више година, на основу предлога органа надлежног за послове финансија, уз сагласност Општинског већа, а највише до износа исказаних у плану капиталних издатака из члана 7. ове Одлуке.

Корисници буџетских средстава су обавезни да пре покретања поступка јавне набавке за преузимање обавеза по уговору за капиталне пројекте прибаве сагласност органа надлежног за финансије.

Корисник буџетских средстава, који одређени расход извршава из средстава буџета и из других прихода, обавезан је да измирење тог расхода прво врши из прихода из тих других извора.

Обавезе преузете у 2025. години у складу са одобреним апропријацијама у тој години, а неизвршене у току 2024. године, преносе се у 2025. годину и имају статус преузетих обавеза и извршавају се на терет одобрених апропријација овом Одлуком.

Члан 20.

Преузете обавезе и све финансијске обавезе морају бити извршене искључиво на принципу готовинске основе са консолидованог рачуна трезора, осим ако је законом, односно актом Владе предвиђен другачији метод.

Члан 21.

Корисници буџетских средстава преузимају обавезе само на основу писаног уговора или другог правног акта, уколико законом није другачије прописано.

Плаћање из буџета неће се извршити уколико нису поштоване процедуре утврђене чланом 56. став 3. Закона о буџетском систему.

Члан 22.

Корисници буџетских средстава, приликом додељивања уговора о набавци добара, пружању услуга или извођењу радова, морају да поступе у складу са Законом о јавним набавкама

Јавном набавком на које се Закон не примењује, у смислу члана 27. Закона о јавним набавкама сматра се набавка добара и услуга чија је процењена вредност мања од 1.000.000 динара и набавка радова чија је процењена вредност мања од 3.000.000 динара.

Члан 23.

Обавезе према корисницима буџетских средстава извршавају се сразмерно оствареним приходима и примањима буџета. Ако се у току године приходи примања смање, издаци буџета извршаваће се по приоритетима, и то: обавезе утврђене законским прописима на постојећем нивоу и минимални стални трошкови неопходни за несметано функционисање корисника буџетских средстава.

Члан 24.

Средства распоређена за финансирање расхода и издатака корисника буџета преносе се на основу њиховог захтева у складу са одобреним квотама у тромесечним плановима буџета.

Уз захтев, корисници су дужни да доставе комплетну документацију за плаћање (копија).

Члан 25.

Новчана средства на консолидованом рачуну трезора могу се инвестирати у 2025. години само у складу са чланом 10. Закона о буџетском систему, при чему је Председник општине, односно лице које он овласти, одговоран за ефикасност и сигурност тог инвестирања.

Члан 26.

У случају потребе за рационализацијом, надлежни органи Општине поступиће у складу са законом.

Корисник буџетских средстава не може, без претходне сагласности Комисије за давање сагласности за ново запошљавање и додатно јавно ангажовање код корисника јавних средстава Владе Србије, засновати радни однос са новим лицима до краја 2025. године, уколико средства потребна за исплату плата тих лица нису обезбеђена у оквиру износа средстава која су, у складу са овом Одлуком, предвиђена за плате том буџетском кориснику.

Члан 27.

Директни и индиректни корисници буџетских средстава у 2025. години обрачунату исправку вредности нефинансијске имовине исказују на терет капитала, односно не исказују расход амортизације и употребе средстава за рад.

Члан 28.

За финансирање дефицита текуће ликвидности, који може да настане услед неуравнотежености кретања у приходима и расходима буџета, Општина се може задужити у складу са одредбама члана 35. Закона о јавном дугу.

Члан 29.

Корисници буџетских средстава пренеће на рачун извршења буџета, до 31. децембра 2025. године, средства која нису утрошена за финансирање расхода у 2025. години, која су овим корисницима пренета у складу са овом Одлуком.

Члан 30.

Изузетно, у случају да се буџету општине Бољевац са другог нивоа власти одреде актом наменска трансферна средства, укључујући и наменска трансферна средства за надокнаду штета услед елементарних непогода, као и у случају уговарања донације чији износи нису могли бити познати у поступку доношења ове одлуке, орган управе надлежан за финансије на основу тог акта отвара одговарајуће апропријације за извршење расхода по том основу, у складу са чланом 5. Закона о буџетском систему.

Члан 31.

Плаћање са консолидованог рачуна трезора за реализацију обавеза других корисника јавних средстава, у смислу Закона о буџетском систему, који су укључени у систем консолидованог рачуна трезора, неће се вршити уколико ови корисници нису добили сагласност на финансијски план на начин прописан законом.

Члан 32.

У буџетској 2025. години неће се вршити обрачун и исплата божићних, годишњих и других врста накнада и бонуса предвиђених посебним или појединачним колективним уговорима, за директне и индиректне кориснике средстава буџета, осим јубиларних награда за запослене које су то право стекли у 2025. години.

Члан 33.

Корисник буџетских средстава који одређени расход и издатак извршава из других извора прихода и примања, који нису општи приход буџета (извор 01), обавезе може преузимати само до нивоа остварења тих прихода или примања, уколико је ниво остварених прихода и примања мањи од одобрених апропријација.

Корисник буџетских средстава код кога у току године дође до умањења одобрених апропријација из разлога извршења принудне наплате, за износ умањења предузеће одговарајуће мере у циљу прилагођавања преузете обавезе, тако што ће предложити умањење обавезе, односно продужење уговорног рока за плаћање или отказати уговор.

Члан 34.

Приоритет у извршавању расхода за робе и услуге корисника буџетских средстава имају расходи за сталне трошкове, трошкове текућих поправки и одржавања и за материјал.

Корисници буџетских средстава дужни су да обавезе настале по основу сталних трошкова, трошкова текућих поправки и одржавања, материјала, као и по основу капиталних издатака измире у року утврђеном законом који регулише рокове измирења новчаних обавеза у комерцијалним трансакцијама.

Члан 35.

Ову Одлуку објавити у „Службеном листу општине Бољевац“ и доставити министарству надлежном за послове финансија.

Члан 36.

Ова одлука ступа на снагу осмог дана од дана објављивања у „Службеном листу општине Бољевац“, а примењиваће се од 1. јануара 2025. године.

СКУПШТИНА ОПШТИНЕ БОЉЕВАЦ

Број: 06-232 / 2024-I/3
Бољевац, 29. 11. 2024. године

ПРЕДСЕДНИК
СКУПШТИНЕ ОПШТИНЕ БОЉЕВАЦ
Зоран Јовић, с.р.

3.

О б р а з л о ж е њ е

Правни основ за доношење Одлуке о буџету општине Бољевац за 2025. годину садржан је у одредбама члана 6. став 2, члана 43. став 1. и члана 46. став 1. Закона о буџетском систему („Службени гласник РС“, број 54/09, 73/10, 101/10, 101/11, 93/12, 62/13, 63/13 – испр., 108/13, 142/14, 68/15 – др. закон, 103/15, 99/16, 113/17, 95/18, 31/19, 72/19, 149/20, 118/21, 138/22, 118/21- др. закон и 92/23), којима је прописано да одлуку о буџету локалне власти доноси скупштина локалне власти и да се буџет доноси за период од једне фискалне године и важи за годину за коју је донет, члана 20. тачка 3. и члана 32. тачка 2. Закона о локалној самоуправи („Службени гласник РС“, број: 129/07, 83/14 - др. закон, 101/16 - др. закон, 47/18 и 111/21- др. закон), којима је прописано да скупштина општине у складу са Уставом и Законом доноси буџет и члана 39. Статута општине Бољевац („Службени лист општине Бољевац“, број 2/19, 13/22 и 23/23), којим је прописано да скупштина општине у складу са законом доноси буџет за једну календарску годину у ком се процењују приходи и примања и утврђују расходи и издаци за ту буџетску годину, као и битне одредбе за извршење ове Одлуке.

Припрема и доношење буџета општине Бољевац за 2025. годину извршена је у складу са Законом о финансирању локалне самоуправе, Упутством за припрему одлуке о буџету локалне власти за 2025. годину и пројекцијама за 2026. и 2027. годину, које је донео Министар финансија, Правилником о стандардном класификационом оквиру и контном плану за буџетски систем и Упутством за припрему буџета општине Бољевац за 2025. годину са пројекцијама за 2026. и 2027. годину.

Законом о буџетском систему, између осталог, предвиђено је да уколико је одлука о буџету локалне власти супротна смерницама из Упутства, министар може привремено обуставити пренос трансферних средстава из буџета РС, до момента док се одлука о буџету не усклади са Упутством (члан 36а Закона о буџетском систему).

На основу члана 112. Закона о буџетском систему, одредбе Закона које се односе на **програмски део буџета**, примењују се у целини од доношења одлуке о буџету за 2015. годину. Увођење програмске класификације предвиђено је чланом 29. Закона о буџетском систему, а ближе се уређује одредбама Правилника о стандардном класификационом оквиру и контном плану за буџетски систем. У складу с тим, Министарство финансија је објавило упутство за израду програмског буџета које, између осталог, садржи шифарник програмске класификације у Анексу 5 Упутства, као и циљеве програма и програмских активности и листу униформних индикатора за градове и општине у РС на предлог утврђен од стране СКГО.

Програмску структуру корисника буџета чине три програмске категорије: **програм, програмска активност и пројекат**, којима се регулишу расходи и издаци. Те програмске категорије распоређене су у два хијерархијска нивоа. На вишем нивоу су **програми**, а на nižем **програмске активности и пројекти** који им припадају.

Програм је скуп мера које корисници буџетских средстава спроводе у складу са својим кључним надлежностима и утврђеним средњорочним циљевима. Састоји се од независних, али тесно повезаних компонената – програмских активности и/или пројеката. Утврђује се или спроводи од стране једног или више корисника буџетских средстава и није временски ограничен. Алокација средстава одређених за програм врши се апропријацијама везаним за програмске активности и пројекте у оквиру програма.

Програмска активност је текућа и континуирана делатност корисника буџетских средстава која није временски ограничена. Спровођењем програмске активности се постижу циљеви који доприносе достизању циљева програма. Утврђује се на основу уже дефинисаних надлежности корисника буџетских средстава и мора бити део програма. Може се односити на: пружање јавне услуге, припрему и доношење нормативних и стратешких аката, рад инспекцијске службе, спровођење мера јавних политика, административну делатност органа и друго.

Пројекат је временски ограничен пословни подухват корисника буџетских средстава чијим се спровођењем постижу циљеви пројекта, односно програма. Може се односити на капитално улагање, унапређење процедура у јавној администрацији, усавршавање државних службеника и сличне подухвате који доприносе квалитетнијем пружању јавних услуга. Такође, пројекти могу представљати краткорочни инструмент утврђене јавне политике.

У складу са наведеним прописима, макроекономским смерницама и Упутством Министарства финансија, сачињен је нацрт ове одлуке.

Буџетски приходи и примања

Буџетски приходи и примања општине Бољевац за 2025. годину планирани су на основу суфицитарних прихода и примања у складу са одредбама Закона о финансирању локалне самоуправе и остварених прихода у протеклом периоду (јануар-септембар 2024. године). Висина прихода планирана је у складу са одредбом Упутства Министарства финансија према којој приходе треба планирати до нивоа процене извршених прихода за 2024. годину увећану за 7,5% (пројектовани номинални раст), осим када постоје јасни макроекономски параметри који оправдавају већи план прихода. Висина примања планирана је у складу са утврђеним плановима корисника јавних средстава општине Бољевац.

У том смислу, приходи за 2025. годину планирани су у складу са наведеном одредбом Упутства (приходи из 2024. године повећани до 7,5%), осим код економских класификација које су до ове Одлуке о буџету имале статус сопствених прихода индиректних корисника (извор 04), а овом Одлуком постају приходи из буџета (извор 01), тако да су ту приходи из извора 01 увећани за некадашње сопствене приходе индиректних корисника, осим за Културно-образовни центар и Туристичку организацију који су задржали сопствене приходе и то од продаје улазница (КОЦ) и од продаје сувенира и улазница за туристичке локалитете општине Бољевац.

Сагледавањем свих јавних прихода и примања општине Бољевац, тј. њиховом пројекцијом за 2025. годину, утврђени су укупни приходи и примања у износу од 678.410.000 динара.

Приходи и примања буџета општине по врстама, односно аналитичким и субаналитичким контима, утврђени су у износима приказаним у члану 2. Одлуке о буџету општине Бољевац за 2025. годину.

У наведеној табели приказана је структура укупних прихода и примања где је евидентно да се највеће учешће односи на приходе од пореза на зараде који учествују са 31,71%, затим следи ненаменски трансфер из буџета РС који у укупним приходима и примањима учествују са 30,33%, затим следе: приходи од пореза на имовину обвезника који воде пословне књиге 10,32%, порез на имовину обвезника који не воде пословне књиге 5,90 %, наменски трансфери од нивоа Републике 1,21%, пренета средства из претходне године 4,42%, примања од продаје непокретности 3,13%, комунална такса 1,77%, порез на пренос апсолутних права 0,74%, док примања и остали приходи и примања у укупном учешћу износе 10,47%.

Планирани приходи Одлуке о буџету за 2024. годину чине:

- 1) Порески приходи (збир конта 711, 713, 714 и 716) у укупном износу од 387.403.000 динара односно 57,15% од укупног буџета;
- 2) Непорески приходи (збир конта 74 и 77) у укупном износу од 25.456.000 динара односно 3,75% од целокупног буџета;

3) Трансфери од других нивоа власти у укупном износу од 213.991.00 динара, односно 31,54% целокупног буџета који представљају:

- Текуће трансфере од других нивоа власти у корист нивоа општине у износу од 205.775.000 динара
- Наменске трансфере од Републике у корист нивоа општина у износу од 8.216.000 динара

4) Примања од продаје нефинансијске имовине у износу од 21.260.000 динара, односно 3,13% од укупног буџета

5) Пренета неутрошена средства из ранијих година у износу од 30.000.000 динара односно 4,42% од укупног буџета.

У наредној табели дат је приказ планираних прихода и примања по изворима финансирања:

Економска класификација	Опис	Приходи по изворима финансирања											УКУПНО	
		01- Приходи из буџета	03- Приходи од социјалних давања	04- Сопствени приходи	06- Приходи од донација	07- Приходи из републике	08- Добровољни трансфери од физичких и правних лица	10- Примања од домаћих задуживања	13 - Нераспоређени вишак прихода из ранијих година	15- Неутрошена средства донација из ранијих година	16- родитељски динар	17 - неутрошена ср од других нивоа власти		
311	Пренета неутрошена средства из ранијих година									30,000,000				30,000,000
711	Порез на доходак и капиталне добитке које плаћају физичка лица	243,903,000												243,903,000
712	Порез на доходак и капиталне добитке које плаћају физичка лица	0												0
713	Порез на имовину	119,000,000												119,000,000
714	Порез на добра и услуге	12,800,000												12,800,000
716	Други порези које искључиво плаћају предузета	12,000,000												12,000,000
732	Донације од међународних организација у корист нивоа општина	0			0									0
733	Трансфери од других нивоа власти	205,775,000				8,216,000								213,991,000
741	Приходи од имовине	8,570,000												8,570,000
742	Приходи од продаје добара и услуга	9,770,000		1,800,000								600,000		12,170,000
743	Новчане казне и одузета имовинска корист	200,000												200,000
744	Добровољни трансфери од физичких и правних лица	0					100,000							100,000
745	Мешовити и неосдређени приходи	3,116,000												3,116,000
772	Меморандумске ставке за рефундацију расхода	1,300,000				0								1,300,000
811	Примања од продаје непокретности	12,060,000												12,060,000
823	Примања од продаје робе			1,200,000										1,200,000
841	Примања од продаје земљишта	8,000,000												8,000,000
911	Примања од домаћих задуживања	0						0						0
УКУПНО - Буџет 2025		636,494,000	0	3,000,000	0	8,216,000	100,000	0	30,000,000	0	600,000	0	0	678,410,000

Ненаменска трансферна средства из буџета РС планирана су у износу од 205.775.000 динара, односно на истом нивоу као у 2024. години, а према Закону о буџету Републике Србије за 2025. годину и Упутству за припрему одлуке о буџету локалне власти за 2025. годину са пројекцијама за 2026. и 2027. годину.

Буџетски расходи и издаци

Буџетом за 2025. годину планирани су расходи и издаци у складу са економском класификацијом расхода и издатака на основу Закона о буџетском систему, којим је регулисано да се буџет припрема и извршава на основу система јединствене буџетске класификације.

У наредној табели дат је приказ планираних расхода и издатака по изворима финансирања:

		1	3	4	6	7	8	10	13	15	16	17	УКУПНО
II. УКУПНИ РАСХОДИ И ИЗДАЦИ ЗА НЕФИНАНСИЈСКУ ИМОВИНУ	4+5	632,994,000	0	3,000,000	0	8,216,000	100,000	0	30,000,000	0	600,000	0	674,910,000
Текући расходи	4	601,294,000	0	1,150,000	0	8,216,000	100,000	0	0	0	600,000	0	611,360,000
1. Расходи за запослене	41	155,006,000	0	0	0	4,886,000	0	0	0	0	0	0	159,892,000
- Плате и додаци запослених	411	127,204,000	0	0	0	4,200,000	0	0	0	0	0	0	131,404,000
- Социјални доприноси на терет послодавца	412	19,566,000	0	0	0	636,000	0	0	0	0	0	0	20,202,000
- Накнаде у природи	413	23,000	0	0	0	0	0	0	0	0	0	0	23,000
- Социјална давања запосленима	414	3,661,000	0	0	0	0	0	0	0	0	0	0	3,661,000
- Накнада трошкова за запослене	415	1,742,000	0	0	0	50,000	0	0	0	0	0	0	1,792,000
- Награде запосленима и остали посебни расходи	416	2,810,000	0	0	0	0	0	0	0	0	0	0	2,810,000
2. Коришћење роба и услуга	42	272,243,000	0	1,150,000	0	3,330,000	100,000	0	0	0	600,000	0	277,423,000
- Стални трошкови	421	43,416,000	0	50,000	0	0	0	0	0	0	70,000	0	43,536,000
- Трошкови путовања	422	1,935,000	0	0	0	0	0	0	0	0	0	0	1,935,000
- Услуге по уговору	423	101,334,000	1,100,000	0	0	110,000	100,000	0	0	0	360,000	0	103,004,000
- Специјализоване услуге	424	41,580,000	0	0	0	2,170,000	0	0	0	0	0	0	43,750,000
- Текуће поправке и одржавање	425	59,140,000	0	0	0	230,000	0	0	0	0	0	0	59,370,000
- Материјал	426	24,838,000	0	0	0	820,000	0	0	0	0	170,000	0	25,828,000
3. Отплата камата и пратећи трошкови задужевања	44	354,000	0	0	0	0	0	0	0	0	0	0	354,000
- Отплата домаћих камата	441	334,000	0	0	0	0	0	0	0	0	0	0	334,000
- Пратећи трошкови задужевања	444	20,000	0	0	0	0	0	0	0	0	0	0	20,000
4. Субвенције	45	25,300,000	0	0	0	0	0	0	0	0	0	0	25,300,000
- Субвенције јавним нефинансијским предузећима и организацијама	451	23,300,000	0	0	0	0	0	0	0	0	0	0	23,300,000
- Субвенције приватним предузећима	454	2,000,000	0	0	0	0	0	0	0	0	0	0	2,000,000
5. Дотације и трансфери	46	86,201,000	0	0	0	0	0	0	0	0	0	0	86,201,000
- Текући трансфери осталим нивоима власти	463	78,201,000	0	0	0	0	0	0	0	0	0	0	78,201,000
- Дотације организацијама обавезног социјалног осигурања	464	8,000,000	0	0	0	0	0	0	0	0	0	0	8,000,000
- Остале дотације и трансфери	465	0	0	0	0	0	0	0	0	0	0	0	0
6. Социјално осигурање и социјална заштита	47	18,220,000	0	0	0	0	0	0	0	0	0	0	18,220,000
- Накнада за социјалну заштиту из буџета	472	18,220,000	0	0	0	0	0	0	0	0	0	0	18,220,000
7. Остали расходи	48	37,970,000	0	0	0	0	0	0	0	0	0	0	37,970,000
- Дотације невладиним организацијама	481	30,710,000	0	0	0	0	0	0	0	0	0	0	30,710,000
- Порези, обавезне таксе казне	482	1,160,000	0	0	0	0	0	0	0	0	0	0	1,160,000
- Новчане казне и пенали по решењу судова	483	1,000,000	0	0	0	0	0	0	0	0	0	0	1,000,000
- Накнада штете за повреде или штету насталу услед елементарних непогода или др.природних узрока	484	1,600,000	0	0	0	0	0	0	0	0	0	0	1,600,000
- Накнада штете за повреде или штету нанету од стране државних органа	485	3,500,000	0	0	0	0	0	0	0	0	0	0	3,500,000
8. Резерве	49	6,000,000	0	0	0	0	0	0	0	0	0	0	6,000,000
- Средства резерве	499	6,000,000	0	0	0	0	0	0	0	0	0	0	6,000,000
Издаци за нефинансијску имовину	5	31,700,000	0	1,850,000	0	0	0	0	30,000,000	0	0	0	63,550,000
1. Основна средства	51	27,700,000	0	1,850,000	0	0	0	0	30,000,000	0	0	0	59,550,000
- Зграде и грађевински објекти	511	14,380,000	0	0	0	0	0	0	30,000,000	0	0	0	44,380,000
- Машине и опрема	512	12,760,000	1,850,000	0	0	0	0	0	0	0	0	0	13,610,000
- Остале некретне и опрема	513	350,000	0	0	0	0	0	0	0	0	0	0	350,000
- Нематеријална имовина	515	210,000	0	0	0	0	0	0	0	0	0	0	210,000
- Нематеријална имовина	523	0	1,000,000	0	0	0	0	0	0	0	0	0	1,000,000
2. Природна имовина	54	4,000,000	0	0	0	0	0	0	0	0	0	0	4,000,000
- Земљиште	541	4,000,000	0	0	0	0	0	0	0	0	0	0	4,000,000
Издаци за отплату главнице и набавку финансијске имовине	6	3,500,000	0	0	0	0	0	0	0	0	0	0	3,500,000
1. Отплата главнице	61	3,500,000	0	0	0	0	0	0	0	0	0	0	3,500,000
- Отплата главнице домаћим кредиторима	611	3,500,000	0	0	0	0	0	0	0	0	0	0	3,500,000
2. Набавка финансијске имовине	62	0	0	0	0	0	0	0	0	0	0	0	0
- Отплата главнице домаћим кредиторима	621	0	0	0	0	0	0	0	0	0	0	0	0
III УКУПНИ РАСХОДИ И ИЗДАЦИ	4+5+6	636,494,000	0	3,000,000	0	8,216,000	100,000	0	30,000,000	0	600,000	0	678,410,000

Расходи и издаци буџета за 2025. годину планирани су у оквиру раздела директних корисника буџета и то за следеће врсте расхода:

- текући расходи	611.360.000	90,11%
- издаци за нефинансијску имовину	63.550.000	9,37%
- издаци за отплату главнице и наб.нефин.имовине	3.500.000	0,52%
678,410,000	100,00%	

Планирани расходи и издаци из средстава буџета за 2025. годину представљају реалне могућности општине Бољевац за наредну буџетску годину.

У структури укупних расхода и издатака највеће учешће имају коришћење роба и услуга (стални трошкови, трошкови путовања, услуге по уговору, специјализоване услуге, текуће поправке и одржавање и материјал) у износу од 277,423,000 динара или 40,89%, расходи за запослене (плате, социјални доприноси на терет послодавца, превоз запослених, социјална давања, јубиларне награде и др.) у укупном износу од 159,892,000 динара, што чини 23,57%, капитални издаци (изградња и одржавање објеката, набавка опреме и земљишта) у износу од 63,550,000 динара или 9,31%, трансфери вишем нивоу власти (основно, средње образовање, здравство и социјална заштита) у износу од 86,201,000 динара или 12,71%.

Уколико се од укупних прихода и примања буџета, као што је приказано у члану 4. одлуке, у износу од 648,410,000 динара одузму укупни расходи и издаци у износу од 674,910,000 динара, буџет општине Бољевац за 2025.

годину исказује буџетски дефицит у износу од 26.500.000 динара који ће се бити финансиран из нерепореденог вишка прихода из ранијих година.

Расходи за запослене обухватају плате, додатке и накнаде, социјалне доприносе на терет послодавца, накнаде у натури, социјална давања запосленима, награде запосленима и остале посебне расходе.

У складу са чланом 2. тачка 31, чланом 54. и чланом 56. став 4. Закона о буџетском систему, у буџетској 2025. години не планирају се обрачун и исплата божићних, годишњих и других врста награда и бонуса предвиђених појединачним колективним уговорима, осим јубиларних награда за запослене који то право стичу у 2025. години.

У 2025. години општина Бољевац планира масу за плате до нивоа који је предвиђен буџетом за 2024. годину, а у складу са ограничењима датим у Упутству Министарства финансија и Закону о буџету Републике Србије за 2024. годину. Ограничења на укупно планиране плате из буџета општине Бољевац односе се на економске класификације 411 - Плате, додаци и накнаде запослених и 412 - Социјални доприноси на терет послодавца пр4и чему се као основа узимају исплаћене плате за септембар 2024. године.

Укупна средства за исплату дванаест месечних плата запослених, постављених и изабраних лица који се финансирају из средстава буџета општине Бољевац у 2025. години планирају се у износу 151,606,000 динара (екон. клас. 411 и 412) и приказана су у следећој табели:

Ред. бр.	Директни и индиректни корисници буџетских средстава локалне власти	Маса средстава за плате у 2024. години	
		Буџетска средства	Остали извори
1	2	5	6
1	Органи и организације локалне власти	72,465,000	0
	Скупштина општине	5,990,000	0
	Председник општине	5,290,000	0
	Општинско веће	1,497,000	0
	Општинска управа	57,500,000	0
	Општинско правобранилаштво	2,188,000	0
2	Установе културе	16,059,000	0
	КОЦ	16,059,000	0
	Библиотека	0	0
3	Остале установе из области јавних служби	5,772,000	0
	Установа за спорт	5,772,000	0
4	Месне заједнице		
5	Дирекције основане од стране локалне власти		
6	Предшколске установе	48,700,000	4,836,000
7	Јавна предузећа основана од стране локалне власти која се финансирају из јавних прихода чија је намена утврђена посебним законом		
8	Остали индиректни корисници буџета: -Туристичка организација	3,774,000	0
9	Укупно за све кориснике буџетских средстава	146,770,000	4,836,000

Пријем запослених на неодређено време у 2025. години вршиће се у складу са Законом, по добијању сагласности од стране Комисије Владе Републике Србије, уз поштовање укупно планиране масе средстава за исплату плата запослених који се финансирају из буџета општине Бољевац у складу са Законом и у складу са Кадровским планом.

Упутством и предлогом Закона о буџету Републике Србије за 2025. годину прописано је да, уколико јединице локалне самоуправе не обезбеде у буџету и не исплате јубиларне награде запосленима у основној и средњој школи који то право стичу у 2025. години, министар надлежан за послове финансија, на предлог Министарства надлежног за послове образовања, привремено ће обуставити пренос трансферених средстава из буџета Републике Србије, односно припадајућег дела пореза на зараде, у износу неисплаћених јубиларних награда запосленима у основним и средњим школама из буџета ЈЛС.

Накнаде за рад председника и чланова комисија и других сталних и привремених радних тела у јавном сектору не могу се повећавати у 2025. години.

Директни и индиректни корисници буџета локалне власти који користе пословни простор и покретне ствари којим управљају други корисници јавних средстава, намирују само трошкове по том основу.

Текући расходи и издаци, трансфери и субвенције планирани су у складу са Упутством и Законом о буџету Републике Србије за 2025. годину, а имајући у виду процену средстава за 2024. годину, планирану инфлацију за 2025. годину као и исказане потребе директних и индиректних корисника буџетских средстава и јавних предузећа, а све у циљу обезбеђивања нормалног функционисања корисника јавних средстава буџета општине Бољевац.

На позицији сталне буџетске резерве планирана су средства у износу од 1.000.000,00 динара. Коришћење средстава сталне буџетске резерве врши се у складу са чланом 70. Закона о буџетском систему. Решење о употреби доноси Председник општине.

На позицији текуће буџетске резерве планирана су средства у износу од 5.000.000,00 динара која ће се користити за намене које нису предвиђене или су предвиђене у недовољном износу. Одлуку о употреби средстава текуће буџетске резерве доноси Председник општине у складу са чланом 69. Закона о буџетском систему.

Издаци за нефинансијску имовину у укупном износу од 63.550.000 динара планирана су за средства за изградњу зграда и објеката, капитално одржавање зграда и објеката, пројектно планирање, набавку опреме, куповину грађевинског земљишта, набавку нематеријалне имовине (софтвер и књиге), као и за комуналну инфраструктуру.

Планирана су средства намењена за набавку неопходних машина и опреме код одређених корисника буџета, а које су у функцији несметаног обављања основне делатности, као и средства за нематеријалну имовину.

Буџетом Општине планирани су издаци за отплату главнице и набавку финансијске имовине у оквиру којих су планирана средства за отплату главнице домаћим кредиторима.

У следећој табели дата је структура расхода по корисницима и то делима и главама:

РАЗДЕО ГЛАВА	НАЗИВ	Буџет 2025
1	2	4
1	СКУПШТИНА ОПШТИНЕ	9,495,000
2	ПРЕДСЕДНИК ОПШТИНЕ	7,117,000
3	ОПШТИНСКО ВЕЋЕ	3,908,000
4	ОПШТИНСКА УПРАВА	503,161,000
4.01	Предшколско васпитање	68,824,000
4.02	Развој културе	39,710,000
4.03	Развој туризма	18,200,000
4.04	Установа за спорт	10,075,000
4.05	Месне заједнице	10,012,000
5	ОПШТИНСКО ПРАВОБРАНИЛАШТВО	7,908,000
УКУПНИ РАСХОДИ		678,410,000

У првом разделу је законодавни орган – Скупштина општине, у другом и трећем извршни органи – Председник општине и Општинско веће, у четвртном је Општинска управа и у петом Општинско правобранилаштво.

У оквиру Општинске управе налазе се индиректни корисници буџета по областима (25 месних заједница, ПУ "Наша радост" Бољевац, Културно-образовни центар Бољевац, Туристичка организација општине Бољевац, Јавна библиотека Бољевац и Јавна установа за спорт Бољедвац).

У оквиру наведених раздела и глава планирана су средства по програмским активностима и пројектима, а што је у општем делу Одлуке о буџету приказано у члану 5, 6. и 8.

Раздео 1. - Скупштина општине (у оквиру програма 16 – Политички систем локалне самоуправе, ПА – 0001 – Функционисање скупштине, функција 111 – Извршни и законодавни органи)

Укупно планирана средства за финансирање Скупштине општине, као законодавног органа, у 2025. години према плану, износе 9.495.000 динара.

Средства за исплату плата, социјалних доприноса на терет послодавца, накнада у натури, трошкова превоза на посао и са посла и социјална давања (екон. класификација 411, 412, 413, 414, 415 и 416) за три изабрана и постављена лица планирана су у износу од 6.440.000 динара

Расходи по основу сталних трошкова на име фиксних и мобилних телефона (екон. клас. 421) планирани су у износу од 60.000 динара и трошкови путовања на службеном путу (екон. клас. 422) у износу од 10.000 динара.

Економска класификација 423 - Услуге по уговору планирана је у укупном износу 2.150.000 динара и то: у складу са Одлуком о накнадама и другим примањима одборника, чланова радних тела Скупштине општине Бољевац ("Службени лист општине Бољевац", број 6/08), обавезе по основу накнада за рад одборника и чланова савета планирана су у укупном износу од 1.300.000 динара, репрезентација у износу од 60.000 динара и угоститељске услуге у износу од 700.000 динара предвиђених за прославу дана општине.

Планирани расходи за екон. клас. 426 – Материјал у износу од 25.000 динара односе се на трошкове канцеларијског материјала у износу од 20.000 динара и трошкове куповине венаца за обележавање историјских датума у износу од 5.000 дин.

Планирани расходи за екон. клас. 481 – планирани су расходи за финансирање рада политичких организација (странака) које имају представнике у Скупштини општине, а у складу са Законом о финансирању политичких активности. Ти расходи се исказују по фиксној стопи од 0,105% од укупних пореских прихода Општине и износе 400.000 динара.

Раздео 2. - Председник општине (у оквиру програма 16 – Политички систем локалне самоуправе, ПА – 0002 – Функционисање извршних органа, функција 111 – Извршни и законодавни органи)

У оквиру Извршног органа - Председник општине, планирани су расходи у укупном износу од 7.117.000 динара.

Средства за исплату плата председника општине, заменика председника општине, социјалних доприноса на терет послодавца, накнаде у натури, социјална давања запосленима и за путне трошкове (екон. клас. 411, 412, 413, 414 и 416) за изабрана и постављена лица планирана су у износу од 5.400.000. динара.

Расходи по основу сталних трошкова фиксних и мобилних телефона (екон. клас. 421 – Стални трошкови) планирани су у износу од 142.000 динара.

Трошкови путовања на службеном путу у земљи и иностранству (екон. клас. 422 – Трошкови путовања) планирани су у износу од 30.000 динара.

Расходи по основу услуга по уговору (екон. клас. 423 – Услуге по уговору) у износу од 1.535.000 динара односе се на репрезентацију (300.000 динара), угоститељске услуге (700.000 динара), и поклоне (535.000 динара).

На име осталог материјала за посебне намене (екон. клас. 426 – материјал) планирана су средства у износу од 10.000 динара.

Раздео 3. - Општинско веће (у оквиру програма 16 – Политички систем локалне самоуправе, ПА – 0002 – Функционисање извршних органа, функција 111 – Извршни и законодавни органи)

У оквиру Извршног органа - Општинско веће, планирани су расходи у укупном износу од 3.908.000 динара и односе се на средства за исплату плата и социјалних доприноса на терет послодавца за два члана Општинског већа на сталном раду (екон. клас. 411 и 412) у износу од 1.497.000 динара, трошкове мобилних телефона у износу од 16.000 динара, трошкове путовања у износу од 5.000 динара, накнаду за превоз на рад и са рада у износу од 80.000 динара и накнаду сталним члановима Општинског већа који нису у сталном радном односу у износу од 2.300.000 динара.

Раздео 4. - Општинска управа

Планирани расходи и издаци за укупно финансирање раздела 4. односе се на директног буџетског корисника Општинску управу и индиректне буџетске кориснике месних заједница, културе, друштвену бригу о деци, туризма и фондова за пољопривреду и животну средину, као и субвенције јавним предузећима и трансфере према вишем нивоу власти за образовање, социјалу заштиту и здравство у укупном износу из свих извора финансирања (01, 04, 06, 07, 08, 10, 13, 15, 16 и 17) од 608,408,093 динара.

ГЛАВА 4.00

У укупном износу од 503,161,000 динара из свих извора финансирања подељена је на следеће програме:

Програм 1- Урбанизам и просторно планирање, функција 160 и то:

- ПА 0001 - Просторно и урбанистичко планирање - односи се на израде плана детаљне регулације и препарцелације одређених области и за ову сврху планирано је 1.000.000 динара

- ПА 0003 - Управљање грађевинским земљиштем - односи се на набавку земљишта и планирано је да се за ту сврху не издвојају средтва у 2023. години.
- ПА 0005 – Остваривање јавног интереса у одржавању зграда, а односи се на накнаде за социјалну заштиту из буџета (екон. клас. 472) у износу од 1.000.000 динара за расписивање конкурса за издатке за поправку стамбених зграда у складу са Законом о становању.

Програм 2- Комунална делатност, и то:

- Функција 630 – ПА 0008 – Управљање и снабдевање водом за пиће у износу од 19.700.000 динара, што обухвата субвенције за ЈКП Услугу (451 – 7.800.000 динара), субвенције за ЈПВС Боговина – Бор у износу од 2.000.000 динара и текуће поправке и радове на водоводу (425 – 1.000.000 динара), пројекат за водовод до Оснића у износу од 4.000.000 динара, пројекат за водовод до фабрике Експлозива Рудекс у износу од 800.000 динара и пројекат за прикључак на регионални водовод Мрљиш-Боговина у износу од 3.000.000 динара и услуге по уговору у износу од 1.100.000 динара.
- Функција 630 – Пројекат 1 – Изградња секундарне водоводне мреже за село Подгорац (5,000,000 динара).
- Функција 630 – Пројекат 2 – Изградња водоводне мреже за Савинац, Подгорац Тимок и Сумраковац у износу од 15.480.000 динара,
- Функција 640 – ПА 0001 – Управљање/одржавање јавним осветљењем у износу од 10,650,000 динара, што обухвата трошкове струје за јавну расвету (421 – 5,000,000 динара), трошкове поправке постојеће јавне расвете и постављања новогодишње расвете (425 – 5,000.000 динара) и за постављање новогодишње расвете (425 – 650.000 динара),
- Функција 660 – ПА 0002 – Одржавање јавних зелених површина у износу од 14,000,000 динара.
- Функција 660 – ПА 0003 – Одржавање чистоће на површинама јавне намене у износу од 17,000,000 динара.
- Функција 660 – ПА 0004 – Зоохигијена у износу од 900,000 динара што обухвата хватање животиња луталица и њихову стерилизацију и збрињавање (424-900,000динара).
- Функција 660 – ПА 0006 – Одржавање гробаља и погребне услуге у износу од 2,500,000 динара што обухвата одржавање сеоских гробаља у износу од 2,500,000 динара.

Програм 3- Локални економски развој у укупном износу од 3.250.000 динара и то:

- Функција 160 – ПА 0001 – Унапређење привредног и инвестиционог амбијента у износу од 1.250,000 динара што обухвата чланарине у Националној алијанси за локални економски развој (НАЛЕД) и Регионалној агенцији за развој источне Србије (РАРИС) и
- Функција 160 – ПА 0002 – Мере активне политике запошљавања у износу од 2,000,000 динара за потребе реализације програма стручне праксе и јавних радова.

Програм 4 Развој туризма и то:

- Функција 473 Пројекат Магија Источне Србије који води град Зајечар као водећи партнер у износу од 3.100.000 динара.

Програм 5- Пољопривреда и рурални развој и то:

- Функција 421 – ПА 0001 – Подршка за спровођење пољопривредне политике у локалној заједници у износу од 1.200,000 динара за дотације за противградну заштиту и субвенције удружењима у износу од 500.000 динара,.
- Функција 421 – ПА 0002 – Мере подршке руралном развоју 10.150.000 динара

Програм 6- Заштита животне средине у укупном износу од 22.260.000 динара и то:

- Функција 510 – ПА 0005 – Управљање коимуналним отпадом у износу од 2.700.000 динара
- Функција 510 – ПА 0006 – Управљање осталим врстама отпада у износу од 3.000.000 динара
- Функција 520 – ПА 0004 – Управљање отпадним водама у износу од 15,880,000 динара које обухвате радове на отпушењу и кварове на канализационој мрежи (425-2,000,000 дин), услуге по уговору 2.780.000 динара и зграде и грађевински објекти 11.100.000 динара (пројектна документација за канализацију у улици Ивка Ђоловића у износу од 300.000 динара, надзор изградње канализације у насељу Ртањ у износу од 800.000 динара и изградња дела канализације у

насељу Ртањ у износу од 10.000.000 динара). Postoji mogućnost dobijawa sredstava iz republike u износу од 25.000.000 динара, а ако се то догоди највероватније ћемо тражити сагласносз за дугорочно задуживаве у истом износу.

- Функција 530 – ПА 0002 – Праћење квалитета елемената животне средине у износу од 330.000 динара
- Функција 560 – ПА 0001 – Управљање заштитом животне средине у износу од 350.000 динара за набавку садница и израду пропагандног материјала.

Програм 7- Организација саобраћаја и саобраћајна инфраструктуре у износу од 97.500,000 динара, функција 451:

- ПА 0002- Одржавање саобраћајне инфраструктуре у износу од 48.000.000 динара односи се на економске класификације:

- 423- услуге по уговору у износу од 250.000 динара
- 425- текуће поправке и летње и зимско одржавање путева, крпљење ударних рупа и санација атарских путева у износу од 40,500,000 динара,
- 426- материјал, тј. материјал за насипање (ризла, цеви и со) и пропусне цеви у износу од 5,250,000 динара,
- 541- набавку земљишта у укупном износу од 2.000.000 динара,
- ПА 0004 – Јавни градски и приградски превоз путника у износу од 48.000.000 динара
- ПА 0005 – Унапређење безбедности саобраћаја у износу од 1.500.000 динара

Програм 8- Предшколско образовање и васпитање, функција 911, ПА 0002 – Функционисање предшколских установа, односи се на трошкове превоза полазника предшколске установе (472 – 50.000 дин).

Програм 9- Основно образовање и васпитање, функција 912, ПА 0001 – Функционисање основних школа, односи се на трошкове превоза ученика основних школа (472 – 6,850,000 динара), трансфере према три основне школе на територији општине и једне музичке школе на територији других општина (Бор) (463 – 47,820.000 динара).

Приказ средстава намењених основним школама дат је у следећој табели:

Школа	Текући трансфер	Капитални трансфер	Укупно
9. српска бригада - Бољевац	16,209,000	791,000	17,000,000
Ђорђе Симеоновић - Подгорац	16,953,000	1,047,000	18,000,000
Ђура Јакшић - Сумраковац	11,465,000	535,000	12,000,000
МШ Миодраг Васиљевић - Бор	700,000	100,000	800,000
Јелена Мајсторовић - Зајечар (специјална школа)	20,000	0	20,000
11. мај - Јагодина (специјална школа)	0	0	0
УКУПНО:	45,347,000	2,473,000	47,820,000

Програм 10- Средње образовање и васпитање, функција 920, ПА 0001 – Функционисање средњих школа, односи се на трошкове превоза ученика средње школе (472 – 3,000,000 динара) и трансфере према средњој школи (463 – 12,000,000 динара).

Програм 11- Социјална и дечија заштита, односи се на:

- функција 010, ПА 0021 – Подршка особама са инвалидитетом у укупном износу од 30.000 динара за цивилне ратне инвалиде,
- функција 020, ПА 0016 – Дневне услуге у заједници у укупном износу од 2.900,000 динара за реализацију услуга помоћи у кући,
- функција 040, ПА 0019 – Подршка деци и породица са децом у укупном износу од 14,770,000 динара што обухвата трошкове за стипендије, накнаде за ученичке и спортске награде, накнаде за незапослене породиље и треће дете и реализацију социјалне услуге личног пратиоца детета,
- функција 040, ПА 0020 – Подршка рађању и родитељству у укупном износу од 1.200,000 динара накнаде за новорођену децу,
- функција 070, ПА 0001 – Једнократне помоћи и други облици помоћи у укупном износу од 14,481,000 динара, што обухвата средства из буџета општине намењене за Центар за социјални рад,
- функција 090, ПА 0018 – Активности Црвеног крста у укупном износу од 900.000 динара,
- Функција 040 – пројекат Разиграно родитељство – Дан за парк у износу од 100.000 динара и
- Функција 040 пројекат Центар за породицу у износу од 1.200.000 динара.

Програм 12- Здравствена заштита, односи се на:

- функција 720, ПА 0002 – Мртвозорство у укупном износу од 700.000 динара,

- функција 740, ПА 0001 – Функционисање установа примарне здравствене заштите у укупном износу од 6,000,000 динара намењене текућим и капиталним трансферима Дому здравља за куповину медицинске опреме и возила и
- функција 740, ПА 0003 – Спровођење активности из области друштвене бриге за јавно здравље у укупном износу од 2,000,000 динара за услуге тестирања исправности пијаће воде и дезинсекције жаришта у општини.

Програм 13- Развој културе и информисања, односи се на:

- функција 820 ПА 0001 Функционисање локалних установа културе у износу од 0 динара
- функција 820, ПА 0003 - у сврху унапређења и очувања културно историјског наслеђа у издвојено је 1.500.000 динара
- функција 830, ПА 0004 – Остваривање и унапређивање јавног интереса у области јавног информисања у укупном износу од 2,500,000 динара намењених конкурсима за медије и
- функција 840, ПА 0003 – Унапређење система очувања и представљања културно-историјског наслеђа у укупном износу од 5,000,000 динара намењене верским заједницама .

Програм 14- Развој развој спорта и омладине, односи се на:

- функција 133, ПА 0005 – Спровођење омладинске политике у укупном износу од 0 динара намењених реализацији садржаја из области омладинске политике (Канцеларија за младе) и
- функција 810 у укупном износу од 25,600,000 динара, што је подељено на следеће активности и пројекте:
 - ПА 0001 – Подршка локалним спортским организацијама, удружењима и савезима у укупном износу од 18,000,000 динара намењених конкурсима за спортске организације преко редовних и посебних програма,
 - ПА 0002 – Подршка предшколском и школском спорту у укупном износу од 1.000,000 динара,
 - ПА 0004 – Функционисање локалних спортских установа у укупном износу од 6,600,000 динара намењених за одржавање зграде на стадиону и за одржавање фудбалског терена..

Програм 15 – Опште јавне услуге управе и то:

- ПА 0001- функционисање локалне самоуправе и градских општина:
- **функција 130** - у укупном износу од 115,730,000 динара. Ови трошкови односе се на неометано функционисање локалне самоуправе као што су:
 - плате, социјални доприноси на терет послодавца, накнаде у природи, превоза на посао и са посла, јубиларне награде и социјална давања (екон. клас. 41 – Расходи за запослене) у износу од 61,520,000 динара,
 - коришћење роба и услуга (42) у износу од 33,820,000 динара (што обухвата сталне трошкове банкарских провизија, електричне енергије, водовода, канализације, извожења смећа, поште, телекомуникационих услуга и осигурања (8.012.000 динара), трошкове службених путовања – 470.000 динара, ангажовање уговораца о делу и привременим пословима, ангажовање интерресорене и комисије за планове, услуге заштите на раду и репрезентације, услуге одржавање софтвера, ревизије, вештачења, БЗР, оглашавања тендера и огласа и услуге репрезентације и угоститељства –12.228.000 динара 423), специјализоване услуге геодезије –6.180.000 текуће поправке и одржавање непокретности и опреме у власништву општине – 2.250.000 динара и набавку канцеларијског материјала, горива, резервних делова, средстава за хигијену и стручне литаратуре – 4,680,000 динара,
 - одвожење смећа по месним заједницама – субвенције ЈКП „Услуга“ Бољевац(45) у износу од 3,000,000 динара
 - порезе, таксе, казне и накнаде штете (48) у износу од 1,860,000 динара,
 - одржавање домова културе по селима (511) у укупном износу од 1,500,000 динара, куповину опреме за потребе Општинске управе (512) у укупном износу од 7,120,000 динара, куповина софтвера (515) у износу од 10.000 динара.
 - ПА 0003- Трансакције јавног дуга, функција 170, планирана су средства за отплату главнице домаћим кредиторима (екон. клас. 611 – 3,500,000 динара) , отплату камата (екон. клас. 441 – 300,000 дин) и негативне курсне разлике (екон. клас. 444 – 20,000 дин)
 - ПА 0007 - Функционисање националних савета националних мањина, функција 133, средства у укупном износу од 100.000 динара планирана су за Национални савет Влаха, у складу са Законом о националним саветима националних мањина,
 - ПА 0009 – Текућа буџетска резерва, функција 130 – 5.000.000 динара,
 - ПА 0010 – Стална буџетска резерва, функција 130 – 1.000.000 динара,
 - ПА 0014 – Ванредне ситуације, функција 220 – укупно 4.720.000 динара,
 - Пројекат П 4001: Финансирање невладиних организација, функција 160, где ће бити расписан конкурс на износ од 4,000,000 динара,

Програм 17- Енергетска ефикасност, функција 430, ПА 0001 – Унапређење и побољшање енергетске ефикасности и употреба обновљивих извора енергије у износу од 2.000.000 динара.

ГЛАВА 4.01 – У ОКВИРУ ПРОГРАМА 8 - ПРЕДШКОЛСКО ВАСПИТАЊЕ И ОБРАЗОВАЊЕ, ФУНКЦИЈА 911

Индијектни корисник ПУ „Наша радост“ Бољевац сврстан је у једну програмску активност:

- ПА 0002 - Функционисање предшколских установа. Укупни текући расходи који су планирани за финансирање из средстава буџета (извор 01) за Предшколску установу износе 62,108,000 динара, из средстава Републике у износу од 6,116,000 динара и из средстава родитељског динара 200.000 динара.

Расходи по основу плата и других давања запосленима (екон. категорија 41 – Расходи за запослене) су планирани у износу од 50,151,000 динара из средстава буџета општине и 4,886,000 динара из буџета Републике. Остали расходи буџета (екон. категорија 42, 43, 45 и 46) у износу од 11,136,000 динара из буџета општине и 1.830,000 динара иу буџета Републике, који су планирани у складу са потребама установе, односно реалним растом појединих расхода у наредном периоду (стални трошкови, услуге, текуће поправке објеката и административни материјал).

Отплата домаћих камата у износу од 1.000 динара.

Порези, обавезне таксе и казне и пенали износе 20,000 динара (екон. клас. 482).

Захтеви по основу капиталних улагања (екон. клас. 51 – Основна средства) за 2024. годину износе 500.000 динара за опрему и пројектну документацију за побољшање енергетске ефикасности зграде установе.

ГЛАВА 4.02 – У ОКВИРУ ПРОГРАМА 13- РАЗВОЈ КУЛТУРЕ И ИНФОРМИСАЊА, ФУНКЦИЈА 820

Индијектни корисник КОЦ Бољевац је сврстан у две програмске активности и један пројекат, и то:

- ПА 0001 - Функционисање локалних установа културе у којој су предвиђене плате и стални трошкови потребни за неометано функционисање културе у укупном износу 19,980,000 динара из извора 01

- ПА 0002 – Јачање културне продукције и уметничког стваралаштва у оквиру које су предвиђене ликовне колоније, представе, изложбе, књижевне вечери и друге активности из ове области у укупном износу од 4.350,000 динара из извора 01 и 1.000.000 динара из извора 04.

- Пројекат: Фестивал народног стваралаштва „Црноречје у песми и игри“ - у оквиру којег су предвиђена средства у оквиру економске класификације 423, 424 и 426 у укупном износу од 2,900,000 динара (извор 01)

ГЛАВА 4.03 – У ОКВИРУ ПРОГРАМА 4 - РАЗВОЈ ТУРИЗМА, ФУНКЦИЈА 473

Расходи и издаци у области туризма за индијектног буџетског корисника Туристичка организација општине Бољевац планирани су у укупном износу од 16,000,000 динара из средстава буџета, 100,000 динара из извора 08 и 2.000.000 из извора 04. Ови расходи разврстани су у две програмске активности и један пројекат, и то:

- ПА 0001- Управљање развојем туризма у укупном износу од 11,570,000 динара. Ова програмска активност обухвата издатке по основу плата и доприноса на терет послодавца, расхода за запослене, сталних трошкова, трошкове услуга по уговору, трошкове текућих поправки и одржавања и таксе,

- ПА 0002 – Промоција туристичке понуде, где су планирана средства у износу од 2.600,000 динара и распоређена су на контима услуга по уговору, материјала и машине и опрема,

- Пројекат: Златне руке Црноречја, Гастро туристичке манифестације у укупном износу од 1,400,000 динара за реализацију наведене манифестације

- Пројекат: Туристички инфо-центар на Ртњу у укупном износу од 2.630.000,00 динара.

ГЛАВА 4.04 – У ОКВИРУ ПРОГРАМА 13 - РАЗВОЈ КУЛТУРЕ И ИНФОРМИСАЊА, ФУНКЦИЈА 820

У оквиру главе 4.04 – Јавна библиотека Бољевац планирана су средства у износу од 11.500.000 динара и то из извора 01 .

ГЛАВА 4.05 – У ОКВИРУ ПРОГРАМА 14 - РАЗВОЈ СПОРТА И ОМЛАДИНЕ, ФУНКЦИЈА 810

У оквиру главе 4.05 – Јавна установа за спорт Бољевац планирана су средства у износу од 10.075.000 динара.

ГЛАВА 4.06 – У ОКВИРУ ПРОГРАМА 15 – ОПШТЕ ЈАВНЕ УСЛУГЕ УПРАВЕ, ФУНКЦИЈА 160

- ПА 0002 – Месне заједнице, функција 160, планирана су средства у укупном износу (за све Месне заједнице) од 9,982,000 динара из извора 01 и то: по основу трошкова електричне енергије које користе објекти Месних заједница, услуга телефона, услуга воде и канализације и закупа простора (екон. клас. 421 – Стални трошкови) планирани су укупни расходи у износу од 1,400,000 динара, услуге по уговору (репрезентација и остале услуге по уговору) као и специјализоване услуге (услуге културе и спорта, чишћење гробала) - екон. клас. 423 и 424 - у укупном износу од 2.790.000 динара, текуће поправке и одржавања (425) у укупном износу од 325,000 динара, трошкови материјала (ек. клас-426) у укупном износу од 4,803,000 динара, отплата домаћих камата у износу од 22.000 динара, за порез и друге републичке таксе 1.000 динара и набавка машина и опреме (екон. клас. 512 – Машина и опрема) у укупном износу од 110,000 динара

Укупно планирана средства, распоређена су на 25 Месних заједница у следећим износима:

MZ	421	423	424	425	426	441	482	512	513	УКУПНО
Бачевица	120,000	100,000	0	0	150,000	1,000	0	0	0	371,000
Боговина насеље	30,000	100,000	0	0	280,000	1,000	0	0	0	411,000
Боговина село	110,000	150,000	0	0	330,000	1,000	0	0	0	591,000
Бољевац	0	0	0	0	100,000	0	0	0	0	100,000

Бољевац село	60,000	40,000	0	0	240,000	1,000	0	0	0	341,000
Валакоње	100,000	200,000	0	0	160,000	1,000	0	0	0	461,000
Валакоње - Буково	0	150,000	0	20,000	160,000	0	0	0	0	330,000
Врбовац	40,000	50,000	0	0	210,000	1,000	0	0	0	301,000
Добрујевац	50,000	70,000	0	0	50,000	1,000	0	0	0	171,000
Добро Поље	180,000	60,000	0	0	50,000	1,000	0	0	0	291,000
Илино	80,000	120,000	0	110,000	95,000	1,000	0	0	0	406,000
Јабланица	50,000	150,000	0	0	160,000	1,000	0	0	0	361,000
Криви Вир	70,000	210,000	0	0	80,000	1,000	0	250,000	0	611,000
Луково	90,000	50,000	0	0	50,000	1,000	0	0	0	191,000
Мали Извор	90,000	180,000	0	0	240,000	1,000	0	0	120,000	631,000
Мирово	40,000	80,000	0	0	100,000	1,000	0	0	0	221,000
Ртањ	15,000	200,000	0	20,000	90,000	0	0	30,000	0	355,000
Рујиште	140,000	100,000	0	0	170,000	1,000	0	50,000	0	461,000
Оснић	60,000	100,000	0	0	259,000	1,000	0	0	0	420,000
Оснић - Буково	40,000	100,000	0	0	190,000	1,000	0	0	0	331,000
Оснић - Тимок	80,000	40,000	0	0	40,000	1,000	0	0	230,000	391,000
Подгорац	180,000	250,000	0	0	520,000	1,000	0	60,000	0	1,011,000
Подгорац - Тимок	80,000	200,000	0	0	200,000	1,000	0	0	0	481,000
Савинац	90,000	120,000	0	0	160,000	1,000	0	0	0	371,000
Сумраковац	50,000	150,000	0	50,000	120,000	1,000	1,000	0	0	372,000
Укупно	1,845,000	2,970,000	0	200,000	4,204,000	22,000	1,000	390,000	350,000	9,982,000

Раздео 5. – Општинско правобранилаштво (у оквиру програма 15 – Опште јавне услуге управе, ПА – 0004 – Општинско/градско правобранилаштво, функција 330 – Судови)

У оквиру органа – Општинско правобранилаштво, планирани су расходи у укупном износу од 7,908,000 динара.

Средства за исплату плата и социјалних доприноса на терет послодавца (екон. клас. 411 и 412) за постављена лица, планирана су у износу од 2.188.000,00 динара.

Расходи по основу сталних трошкова фиксних и мобилних телефона (екон. клас. 421 – Стални трошкови) планирани су у износу од 20,000 динара.

Трошкови службеног пута у земљи (екон. клас. 422 – Трошкови путовања) планирани су у износу од 0 динара.

Расходи по основу услуга по уговору (екон. клас. 423 – Услуге по уговору) односе се на расходе за котизације за семинаре, репрезентацију и угоститељске услуге у износу од 100,000 динара.

На име расхода стручне литературе и осталог материјала за посебне намене (екон. клас. 426 – Материјал) планирана су средства у износу од 0 динара.

За судске таксе, накнаде штете по решењу судова или по нагодбама (екон. клас. 482,483, 484 и 485) предвиђена су средства у укупном износу од 5,600,000 динара.

У трећем делу Одлуке – Извршавање буџета, дати су чланови којима се нормативно регулише Одлука.

Имајући у виду одредбе Закона о буџетском систему, предлаже се Скупштини општине Бољевац да усвоји Одлуку о буџету општине Бољевац за 2025. годину у предложеном облику.

**РУКОВОДИЛАЦ ОДЕЉЕЊЕ ЗА ФИНАНСИЈЕ
И ПОРЕСКУ АДМИНИСТРАЦИЈУ**

Миодраг Трифуновић, дипл. ецц

ПРЕДСЕДНИК ОПШТИНЕ

Слађан Ђимиш

4.

На основу члана 32. став 1. тачка б) Закона о локалној самоуправи ("Службени гласник РС" бр. 129/2007, 83/2014-др. закон, 101/2016-др. закон, 47/2018 и 111/2021- др. закон), члана 76. и 77. Закона о запосленима у аутономним покрајинама и јединицама локалне самоуправе ("Службени гласник РС", број 21/2016, 113/2017, 95/2018, 114/2021, 92/2023 113/2017- др. закон, 95/2018 – др. закон, 86/2019 – др. закон, 157/2020 - др. закон и 123/2021 – др. закон) и члана 40. став 1. тачка 16) Статута Општине Бољевац ("Службени лист Општине Бољевац", бр. 2/2019, 13/2022 и 23/2023), Скупштина Општине Бољевац на седници одржаној 29. 11. 2024. године, усваја

КАДРОВСКИ ПЛАН ОПШТИНЕ БОЉЕВАЦ ЗА 2025. ГОДИНУ

I Постојећи број запослених у Општинској управи Општине Бољевац, на дан 20. новембар 2024. године.

Радна места службеника и намештеника	Број извршилаца
--------------------------------------	-----------------

Положаји у првој групи	1
Положаји у другој групи	1
Самостални саветник	8
Саветник	12
Млађи саветник	5
Сарадник.....	3
Виши референт	5
Четврта врста радних места	1
Пета врста радних места	3
Укупно:	39

	Број извршилаца
--	-----------------

Уговори о привременим и повременим пословима	6
Укупно:	6

	Број извршилаца
--	-----------------

Радни однос на одређено време (Кабинет председника општине)	
Помоћник председника	1
Самостални саветник	-
Саветник	-
Млађи саветник	-
Четврта врста радних места	1
Укупно:	2

II Планирани број запослених у Општинској управи Општине Бољевац за 2025. годину

Радна места службеника и намештеника	Број извршилаца
--------------------------------------	-----------------

Положаји у првој групи	1
Положаји у другој групи	1
Самостални саветник	10
Саветник	24
Млађи саветник	5
Сарадник	6
Виши референт	10
Четврта врста радних места	2
Пета врста радних места	4
Укупно:	63

	Број извршилаца
--	-----------------

Приправници	2
Укупно:	2

Уговори о привременим и повременим пословима	6
Укупно:	6

	Број извршилаца
Радни однос на одређено време (у Кабинету председника општине)	
Помоћник председника	1
Самостални саветник	1
Саветник	1
Млађи саветник	1
Четврта врста радних места	2
Укупно:	6

III Постојећи број запослених у Заједничкој јединици за интерну ревизију Општина Бољевац и Сокобања, на дан 20. новембар 2024. године:

Радна места службеника и намештеника	Број извршилаца
Руководилац службе	1
Саветник	0
Укупно:	1

IV Планирани број запослених у Заједничкој јединици за интерну ревизију Општина Бољевац и Сокобања за 2025. годину:

Радна места службеника и намештеника	Број извршилаца
Руководилац службе	1
Саветник	2
Укупно:	3

V Постојећи број запослених у Општинском правобранилаштву, на дан 20. новембар 2024. године:

Радна места	Број извршилаца
Општински правобранилац-функционер----	-
Заменик Општинског правобраниоца- функционер	1
Укупно:	1

VI Планирани број запослених у Општинском правобранилаштву за 2025. годину:

Радна места службеника	Број извршилаца
Општински правобранилац-функционер	1
Заменик Општинског правобраниоца- функционер	1
Укупно:	2

VII Кадровски план објавити у „Службеном листу Општине Бољевац“.

СКУПШТИНА ОПШТИНЕ БОЉЕВАЦ

Број: 06-232 / 2024-I/3
Бољевац, 29. 11. 2024. године

ПРЕДСЕДНИК
СКУПШТИНЕ ОПШТИНЕ БОЉЕВАЦ
Зоран Јовић

Образложење

Правни основ за доношење Кадровског плана садржан је у одредбама члана 76. и 77. Закона о запосленима у аутономним покрајинама и јединицама локалне самоуправе и члану 40. став 1. тачка 16) Статута Општине Бољевац ("Службени лист Општине Бољевац", бр. 2/2019, 13/2022 и 23/2023).

Чланом 76. Закона о запосленима у аутономним покрајинама и јединицама локалне самоуправе, прописано је да се Кадровски план састоји се од приказа броја запослених према радним местима и звањима, броја запослених са радним односом на неодређено време који су потребни у години за коју се доноси Кадровски план, број приправника чији се пријем планира и број запослених чији се пријем у радни однос на одређено време планира у кабинету изабраног лица у органу аутономне покрајине као и у кабинету градоначелника, председника општине, односно председника градске општине или због повећања обима посла. На основу Кадровског плана, доноси се Правилник о унутрашњем уређењу и систематизацији радних места, односно измене и допуне тог правилника.

Чланом 77. истог Закона, прописано је да се Нацрт кадровског плана припрема се у складу са буџетским календаром, истовремено са нацртом буџета аутономне покрајине, односно јединице локалне самоуправе, тако да буде усаглашен са средствима обезбеђеним буџетом.

Кадровски план у јединици локалне самоуправе усваја скупштина града, општине, односно градске општине истовремено са одлуком о буџету јединице локалне самоуправе, односно градске општине.

Запосленима, у смислу овог закона, сматрају се функционери којима су на основу закона или покрајинског прописа утврђене обавезе или овлашћења, службеници и намештеници.

Функционер је изабрано, именовано, односно постављено лице (осим службеника на положају) у органима аутономне покрајине и јединице локалне самоуправе, односно у органима градске општине, као и у службама и организацијама које они оснивају према посебном пропису.

Службеник је запослено лице које професионално обавља стручне послове из надлежности аутономне покрајине и јединице локалне самоуправе или са њима повезаних општих правних послова, информатичких, материјално-финансијских, рачуноводствених и административних послова. Службеник је запослено лице на извршилачком радном месту као и на радном месту службеника на положају.

Намештеник је лице које заснива радни однос ради обављања пратећих, помоћно-техничких послова у аутономној покрајини и јединици локалне самоуправе.

Чланом 40. став 1. тачка 16) Статута Општине Бољевац ("Службени лист Општине Бољевац", бр. 2/2019, 13/2022 и 23/2023), прописано је да Скупштина Општине, у складу са законом усваја Кадровски план.

У Општинској управи Општине Бољевац мирује радни однос за 1 (једног) службеника због именовања за вршиоца дужности директора.

У табели I Кадровског плана приказан је постојећи број службеника и намештеника, на неодређено и одређено време, према врсти радног места, звању и броју извршилаца на дан 20. новембар 2024. године, као и радно ангажованих лица.

У табели II приказан је број планираних службеника у 2025. години, службеника и намештеника, на недоређено и одређено време, према врсти радног места, звању и броју извршилаца, приправника и радно ангажованих лица.

Приликом одређивања планираног (потребног) броја службеника и намештеника у Општинској управи Општине Бољевац, полази се од чињенице да су средства обезбеђена у буџету Општине Бољевац за 2025. годину, за део извршилаца наведених у Кадровском плану за 2025. годину.

Кадровски план припремљен је у складу са Уредбом о критеријумима за разврставање радних места и мерилима за опис радних места службеника у аутономним покрајинама и јединицама локалне самоуправе ("Службени гласник РС", бр. 88/2016, 12/2022, 113/2017 – др. закон, 95/2018- др. закон, 86/2019 - др. закон, 157/2020 - др. закон и 123/2021 - др. закон) и Уредбом о критеријумима за разврставање радних места и мерилима за опис радних места намештеника у аутономним покрајинама и јединицама локалне самоуправе ("Службени гласник РС", бр. 88/2016).

У Бољевцу, новембар 2025. године

ОПШТИНСКА УПРАВА ОПШТИНЕ БОЉЕВАЦ
НАЧЕЛНИК
Александра Драгојевић Ђорђевић

5.

ИЗВЕШТАЈ О ИЗВРШЕЊУ ОДЛУКЕ О БУЏЕТУ ОПШТИНЕ БОЉЕВАЦ У ПЕРИОДУ ЈАНУАР-СЕПТЕМБАР 2024. ГОДИНЕ

Правни основ за састављање Извештаја о извршењу одлуке о буџету општине Бољевац у периоду јануар – септембар 2024. године је садржан у члану 76. Закона о буџетском систему («Службени гласник РС», број 54/09, 73/10, 101/10, 101/11, 93/12, 62/13, 63/13 – испр, 108/13, 142/14, 68/15 – др. закон, 103/15, 99/16, 113/17, 95/18, 31/19, 72/19, 149/20, 118/21, 138/22 и 92/23) и члану 8. Уредбе о буџетском рачуноводству («Службени гласник РС» број 125/03, 12/06 и 27/20).

Приликом израде, састављања и достављања Извештаја о извршењу одлуке о буџету општине Бољевац за период јануар – септембар 2024. године примењују се следећи прописи:

1. Закон о буџетском систему («Службени гласник РС», број 54/09, 73/10, 101/10, 101/11, 93/12, 62/13, 63/13 – испр, 108/13, 142/14, 68/15 – др. закон, 103/15, 99/16, 113/17, 95/2018, 31/2019, 72/2019, 149/20, 118/2021, 138/22 и 92/23);
2. Закон о буџету Републике Србије за 2024. годину ("Службени гласник РС", број 92/24);
3. Ревидирана фискална стратегија за 2024. годину са пројекцијама за 2025. и 2026. годину ("Службени гласник РС", број 86/23);
4. Закон о финансирању локалне самоуправе ("Службени гласник РС", број 62/06, 47/11, 93/12, 99/13, 125/14 – др. прописи, 95/15 – усклађ, 91/16, 104/16, 96/17 – усклађени дин. изн., 89/2018 – усклађени дин. изн., 126/2020 – усклађени дин. изн., 99/2021 – усклађени дин. изн., 111/2021 – др. Закон, 124/22 – усклађени дин. износи и 97/2023 – усклађени динарски износи);
5. Закон о јавном дугу ("Службени гласник РС", број 61/05, 107/09, 78/11, 68/15, 95/2018, 91/2019 и 149/2020);
6. Уредба о примени Међународних рачуноводствених стандарда за јавни сектор ("Службени гласник РС", број 49/10 и 63/2016);
7. Уредба о буџетском рачуноводству ("Службени гласник РС", број 125/03, 12/06 и 27/20));
8. Правилник о списку корисника јавних средстава ("Службени гласник РС", број 118/2023);
9. Правилник о стандардном класификационом оквиру и контном плану за буџетски систем ("Службени гласник РС", број 16/16, 49/16, 107/16, 46/17, 114/17, 20/18, 36/18, 93/18, 104/18, 14/19, 33/19, 68/19, 84/19, 151/20, 19/21, 66/2021, 130/2021, 144/2022, 26/2023, 83/2023 и 118/2023);
10. Правилник о начину коришћења средстава са подрачуна, односно других рачуна консолидованог рачуна трезора Републике и о начину извештавања о инвестирању средстава корисника буџета и организација обавезног социјалног осигурања („Сл.гл.РС“, бр. 101/2018);
11. Правилник о начину припреме, састављања и подношења финансијских извештаја корисника буџетских средстава и корисника средстава организација обавезног социјалног осигурања („Службени гласник РС“, број 18/15, 104/18, 151/20, 8/21, 41/21, 130/2021 и 17/2022);
12. Правилник о начину утврђивања и евидентирања корисника јавних средстава и о условима и начину за отварање и укидање подрачуна код Управе за трезор ("Службени гласник РС", број 11/2023, и 84/2023);
13. Правилник о систему извршења буџета Републике Србије ("Службени гласник РС", број 144/2022) односно свих правилника (упутстава) донетих од стране надлежног органа за финансије јединица локалне самоуправе;
14. Правилник о заједничким основама, критеријумима и задацима за рад финансијске службе директних корисника буџетских средстава ("Службени гласник РС", број 123/03);
15. Закон о локалној самоуправи („Сл.гласник РС“, бр. 129/07, 83/14 – др. закон, 101/16, 47/18 и 111/2021);
16. Статут општине Бољевац („Сл. лист општине Бољевац“ бр. 2/19, 13/22 и 23/23).

Корисници буџетских средстава дефинисани скупштинском Одлуком о буџету општине Бољевац за 2024. годину су:

а) Директни корисници буџета – Скупштина општине, Председник општине, Општинско веће, Општинска управа и Општинско правобранилаштво општине Бољевац.

б) Индиректни корисници буџета општине Бољевац (30 корисника) у 2024. години су: 25 месних заједница, Културно-образовни центар Бољевац, Туристичка организација општине Бољевац, ПУ "Наша радост" Бољевац, Јавна библиотекарка Бољевац и Установа за спорт Бољевац. Школе, Центар за социјални рад Бољевац и Дом здравља Бољевац су индиректни корисници Републичког органа и из тог разлога се њима преносе средства на економској класификацији 463 и 464 и два евиденциона рачуна фондова: Фонд за развој пољопривреде општине Бољевац и Фонд за унапређење и заштиту животне средине општине Бољевац.

Чланом 2. став 1. тачка 41. Закона о буџетском систему дефинисан је консолидовани рачун трезора локалне власти као обједињени рачун средстава припадајућих корисника средстава буџета локалне власти и

других корисника јавних средстава који су укључени у консолидовани рачун трезора локалне власти, а који се отвара локалној власти и води у Управи за трезор.

Правилником о списку корисника јавних средстава („Сл. гласник РС“, број 130/2021) утврђен је списак корисника буџетских средстава који су укључени у систем консолидованог рачуна трезора општине Бољевац у 2024. години (Трезор 026).

У оквиру консолидованог рачуна трезора општине Бољевац у периоду јануар – септембар 2023. године, поред рачуна извршења буџета, у функцији су:

- 1 подрачун посебних намена директног корисника (рачун депозита),
- 1 подрачун за ЈКП "Услуга" Бољевац,
- 5 рачуна за редовно пословање индиректних корисника,
- 6 евиденционих подрачуна индиректних корисника везаних за рачуне уплатних прихода.

Планирање, припрема, доношење и извршење буџета, финансијско планирање, контрола и ревизија, буџетско рачуноводство и извештавање и друга питања од значаја за функционисање буџетског система, уређени су на јединствен начин **Законом о буџетском систему**. На основу члана 112. Закона о буџетском систему, одредбе Закона које се односе на програмски део буџета примењују се од 2015. године и то на све буџетске кориснике.

Увођење **програмске класификације** предвиђено је чланом 29. Закона о буџетском систему, а ближе се уређује одредбама Правилника о стандардном класификационом оквиру и контном плану за буџетски систем. У складу с тим, Министарство финансија је објавило „Упутство за израду програмског буџета“ које, између осталог, садржи **шифарник** програмске класификације који се налази у **Анексу 5** овог Упутства, под називом „Униформни програми и програмске активности јединица локалне самоуправе“.

Анекс 5 садржи 17 програма са припадајућим програмским активностима јединица локалне самоуправе и у њему су дефинисане **јединствене шифре** програма и програмских активности које морају да поштују сви буџетски корисници.

Одлука о буџету сачињава **стандардни класификациони оквир** за буџетски систем: програмску, организациону, функционалну, економску и класификацију према изворима финансирања.

Вођење пословних књига, састављање, приказивање, достављање и објављивање финансијских извештаја ближе је уређено Уредбом о буџетском рачуноводству.

Сходно члану 29. Закона о буџетском систему, буџет се припрема и извршава на основу **система јединствене буџетске класификације** која обухвата: економску класификацију прихода и примања, економску класификацију расхода и издатака, организациону класификацију, функционалну класификацију, класификацију према рачуноводственим фондовима и програмску класификацију.

Доношење Одлуке о буџету општине Бољевац за 2024. годину

Одлука о буџету општине Бољевац је заснована на смерницама за припрему Одлуке о буџету локалне самоуправе Министарства финансија.

Одлука о буџету општине Бољевац за 2024. годину је донета на седници одржаној 15. децембра 2023. године, а објављена је у «Службеном листу општине Бољевац», број 46/23. Одлуком је предвиђен укупан обим буџета у износу од 633.256.766 динара.

Чланом 5. став 5. и 6. Закона о буџетском систему омогућено је органу управе надлежном за финансије да по захтеву директног буџетског корисника отвара одговарајуће апропријације за извршавање расхода у случају донације и у случају да један ниво власти својим актом определи другом нивоу власти наменска трансферна средства, као и да увећа одобрене апропријације за извршавање расхода из прихода које оствари буџетски корисник као наменски и сопствени у већем износу од планираног.

Сходно члановима 5, 61, 69 и 70. Закона о буџетском систему у периоду јануар–јун 2024. године вршене су промене апропријација по више основа:

- 1) распоредом средстава буџетске резерве на директне и индиректне кориснике буџетских средстава, а по основу решења о употреби средстава буџетске резерве донетих од председника општине;

- 2) изменама одобрених апропријација директним и индиректним корисницима буџетских средстава, а по основу Захтева корисника за измену апропријација и Одлука о одобрењу измене апропријације за извршење расхода донетих од председника општине;
- 3) отварањем одговарајућих апропријација од стране органа управе надлежног за финансије на основу акта којим виши ниво власти определи наменска трансферна средства нижем нивоу власти, као у случају уговарања донације чији износи нису могли бити познати у поступку доношења буџета, као и неутрошених средстава из претходне године и то:
 1. Увећањем апропријације на класи 321 за 3.596.004 динара од 03.01.2024.
 2. Увећањем апропријације на класи 321 за 3.640.070 динара од 10.01.2024.
 3. Увећањем апропријације на класи 321 за 10.000.000 динара од 18.01.2024.
 4. Увећањем апропријације на класи 321 за 1.164.830 динара од 22.01.2024.
 5. Увећањем апропријације на класи 744 за 30.000 динара од 24.01.2024.
 6. Увећањем апропријације на класи 321 за 2.716.549 динара од 30.01.2024.
 7. Увећањем апропријације на класи 321 за 18.000 динара од 07.02.2024.
 8. Увећањем апропријације на класи 321 за 6 динара од 13.02.2024.
 9. Увећањем апропријације на класи 321 за 2.414.500 динара од 11.03.2024.
 10. Увећањем апропријације на класи 733 за 25.000.000 динара од 20.03.2024.
 11. Увећањем апропријације на класи 733 за 4.000.000 динара од 20.03.2024.
 12. Увећањем апропријације на класи 321 за 356.365 динара од 20.03.2024.
 13. Увећањем апропријације на класи 744 за 20.000 динара од 20.03.2024.
 14. Увећањем апропријације на класи 321 за 483.084 динара од 26.03.2024.
 15. Увећањем апропријације на класи 321 за 551.161 динара од 04.04.2024.
 16. Увећањем апропријације на класи 733 за 2.200.000 динара од 04.04.2024.

На основу члана 63. Закона о буџетском систему донета је Одлука о ребалансу буџета општине Бољевац за 2024. годину на седници одржаној 16.04.2023. године, а објављена је у «Службеном листу општине Бољевац», број 15/24. Одлуком је предвиђен укупан обим буџета у износу од 735.178.404 динара.

Сходно члановима 5, 61, 69 и 70. Закона о буџетском систему до 30.09.2024. године вршене су промене апропријација по више основа:

- 1) распоредом средстава буџетске резерве на директне и индиректне кориснике буџетских средстава, а по основу решења о употреби средстава буџетске резерве донетих од Општинског већа;
- 2) изменама одобрених апропријација директним и индиректним корисницима буџетских средстава, а по основу Захтева корисника за измену апропријација и Одлука о одобрењу измене апропријације за извршење расхода донетих од председника општине;
- 3) отварањем одговарајућих апропријација од стране органа управе надлежног за финансије на основу акта којим виши ниво власти определи наменска трансферна средства нижем нивоу власти, као у случају уговарања донације чији износи нису могли бити познати у поступку доношења буџета, као и неутрошених средстава из претходне године и то:
 1. Увећањем апропријације на класи 733 за 500.000 динара од 29.05.2024.
 2. Увећањем апропријације на класи 733 за 1.054.650,00 динара од 28.08.2024 године,
 3. Увећањем апропријације на класи 744 у износу од 100.000,00 динара од 28.08.2024 године,
 4. Увећањем апропријације на класи 733 у износу од 40.143,00 динара од 09.09.2024 године,
 5. Увећањем апропријације на класи 744 у износу од 22.500,00 динара од 09.09.2024 године,
 6. Увећањем апропријације на класи 744 у износу од 12.000,00 динара од 13.09.2024 године.

Горе наведеним изменама апропријације укупни обим буџета се повећао.

На основу члана 63. Закона о буџетском систему донета је Одлука о ребалансу буџета општине Бољевац за 2024. годину на седници одржаној 25.09.2023. године, а објављена је у «Службеном листу општине Бољевац», број 38/24. Одлуком је предвиђен укупан обим буџета у износу од 769.903.531 динара .

Финансијски планови су сачињени на четвороцифреном нивоу економске класификације, а садрже и писано образложење о наменама, активностима и програмима који су планирани да се реализују из одобрених апропријација.

О П Ш Т И Д Е О

I) УКУПНО ПЛАНИРАНИ И ОСТВАРЕНИ ЈАВНИ ПРИХОДИ, ПРИМАЊА И ПРЕНЕТА НЕУТРОШЕНА СРЕДСТВА ИЗ РАНИЈИХ ГОДИНА- ПРЕМА ЕКОНОМСКОЈ КЛАСИФИКАЦИЈИ И ИЗВОРИМА ФИНАНСИРАЊА

Укупни план прихода и примања буџета и корисника изnose:..... 770.540 х. дин.
 Укупно остварени прих. и прим.буџета и корисника изnose: 547.339 х. дин.
 Разлика (мање остварени приходи и примања) износ..... 223.201 х. дин.

Процент остварења укупних прихода и примања у односу на план износи 71,03%, у чему је структура по корисницима следећа:

A/. Планирани приходи и примања из буџета изnose..... 660.333 х. дин.

Остварени приходи и примања буџета изnose 441.286 х. дин.

Разлика (неостварени буџетски приходи) износи 219.047 х. дин.

% остварења буџетских прихода и примања у односу на план и износи 66,83 %

Б/. Планирани приходи осталих ивора финансирања изnose110.206 х. дин.

Остварени приходи осталих ивора финансирања изnose 106.053 х. дин.

Разлика (неостварени приходи и примања) износи..... 4.153 х. дин.

% остварења осталих прихода у односу на план и износи 96,23 %.

Укупно планирани и остварени јавни приходи, примања и пренета неутрошена средства из ранијих година за период јануар-септембар 2024. године према економској класификацији и изворима финансирања изnose:

(y

000 дин.)

Економска класификација	Опис	Буџет 2024				Остали извори 2024				Укупно 2024			
		План	Остварење	%остварења	% учешћа	План	Остварење	%остварења	% учешћа	План	Остварење	%остварења	% учешћа
711	Порез на доходак и капиталне добитке које плаћају физичка лица	234,442,257	172,046,698	73.39%	31.43%	0	0	0.00%	0.00%	234,442,257	172,046,698	73.39%	31.43%
713	Порез на имовину	122,000,000	80,446,678	65.94%	14.70%	0	0	0.00%	0.00%	122,000,000	80,446,678	65.94%	14.70%
714	Порез на добара и услуге	14,500,000	10,401,844	71.74%	1.90%	0	0	0.00%	0.00%	14,500,000	10,401,844	71.74%	1.90%
716	Други порези које искључиво плаћају предузећа	13,000,000	7,755,573	59.66%	1.42%	0	0	0.00%	0.00%	13,000,000	7,755,573	59.66%	1.42%
732	Текуће донације од међународних организација у корист нивоа општине	0	0	0.00%	0.00%	0	0	0.00%	0.00%	0	0	0.00%	0.00%
733	Трансфери од других нивоа власти	205,775,000	154,331,217	75.00%	28.20%	49,568,787	46,855,079	94.53%	8.56%	255,343,787	201,186,296	78.79%	36.76%
741	Приходи од имовине	8,070,000	5,198,096	64.41%	0.95%	0	0	0.00%	0.00%	8,070,000	5,198,096	64.41%	0.95%
742	Приходи од продаје добара и услуга	10,870,000	7,441,210	68.46%	1.36%	1,425,000	926,444	65.01%	0.17%	12,295,000	8,367,654	68.06%	1.53%
743	Новчане казне и одузета имовинска корист	200,000	58,508	29.25%	0.01%	0	0	0.00%	0.00%	200,000	58,508	29.25%	0.01%
744	Добровољни трансфери од физичких и правних лица	0	0	0.00%	0.00%	354,500	348,500	98.31%	0.06%	354,500	348,500	98.31%	0.06%
745	Мешовити и неодређени приходи	3,116,000	2,194,439	70.42%	0.40%	0	0	0.00%	0.00%	3,116,000	2,194,439	70.42%	0.40%
772	Меморандумске ставке за рефундацију расхода	1,300,000	1,079,940	83.07%	0.20%	0	0	0.00%	0.00%	1,300,000	1,079,940	83.07%	0.20%
811	Примања од продаје непокретности	37,030,000	32,221	0.09%	0.01%	0	0	0.00%	0.00%	37,030,000	32,221	0.09%	0.01%
812	Примања од продаје покретне имовине	10,000	0	0.00%	0.00%	0	0	0.00%	0.00%	10,000	0	0.00%	0.00%

813	Примања од продаје осталих основних средстава	20,000	0	0.00%	0.00%	0	0	0.00%	0.00%	20,000	0	0.00%	0.00%
823	Примања од продаје робе за даљу продају	0	0	0.00%	0.00%	1,150,000	851,131	74.01%	0.16%	1,150,000	851,131	74.01%	0.16%
841	Примања од продаје земљишта	10,000,000	299,250	2.99%	0.05%	0	0	0.00%	0.00%	10,000,000	299,250	2.99%	0.05%
911	Примања од домаћих задуживања	0	0	0.00%	0.00%	0	0	0.00%	0.00%	0	0	0.00%	0.00%
3	Утврђивање резултата пословања	0	0	0.00%	0.00%	57,707,987	57,071,987	98.90%	10.43%	57,707,987	57,071,987	98.90%	10.43%
УКУПНО		660,333,257	441,285,674	66.83%	80.62%	110,206,274	106,053,141	96.23%	19.38%	770,539,531	547,338,815	71.03%	100.00%

Средства буџета су планирана у износу од 660.333 х. дин., а остварење је за 9 месеци 446.877 х. дин., или 67,67%.

Порез на доходак, добит и капиталне добитке (711) је остварен у износу 172.047 х. дин., или 73,39% од планираних 234.442 х. дин.

Порез на имовину (група конта 713) обухвата поред пореза на имовину од физичких и правних лица, порезе који су уступљени, ван ограничења, и чија висина зависи од величине предмета опорезивања (порез на наслеђе и поклон, порез на пренос апсолутних права и порез на акције на име и уделе), остварен је у износу 80.447 х. дин., или 65,94% од плана. Процент остварења од пореза на имовину од физичких лица је 64,87%, а пореза на имовину од правних лица је 67,13%. Очекује се до краја године већа наплата по основу писаних опомена и решења о принудној наплати.

Порез на добра и услуге (група конта 714) као уступљени порез и накнада је остварен са 6.270 динара или са 50,98%.

Комунална такса за истицање фирме (група конта 716) остварена је 45,77%, односно 5.492 х. дин. од планираних 12.000 х. дин.

Донације (група конта 732) није планирана у 2024. години.

Група конта трансфера (група конта 733) остварена су у износу од 201.186 хиљада дин. (78,79% од планираних средстава) на следећи начин:

- редован месечни трансфер за 6 месеци154.331 х.дин.,
- редован месечни пренос Предшколској установи «Наша Радост» за 6 месеци.....5.439 х.дин,
- трансфер Предшколској установи за «Пчелицу».....247 х. дин
- Министарство заштите животне средине за дивљу депонију Подгорац 4.000 х. дин.,
- Министарство за бригу о селу – Михољски сусрети села 500 х. дин.
- Министарство без портфеља за асфалтирање улице Милутина Миланковића у износу од 4.097 х. дин.
- Министарство без портфеља за израду стратегије развоја туризма општине Бољевац у износу од 1.287 х. дин.
- Министарство државне управе и локалне самоуправе - за водовод Савинац – Подгорац Тимок – Савинац у износу од 25.000 х. дин.
- Министарство за бригу о селу – за куповину куће на селу.....1.055 х. дин.
- Министарство за рад, запошљавање и социјалну заштиру – за услуге помоћ у кући и личног паратиоца – 1.639 х. дин.
- Комесаријат за избеглице – за куповину материјала за избегла лица 40 х. динара
- Министарство културе – за набавку опреме за нови објекат библиотеке 1.441 х. динара
- Министарство правде – за реновирање објекта ПУ „Наша радост“ у Подгорцу 2.110 х. динара

Приходи од имовине (група конта 741) који представљају изворне приходе реализовани су 64,41%. А њих чине приходи од камата, накнада за коришћење минералних сировина, средства од давања у закуп пољопривредног земљишта, накнада за коришћење грађевинског земљишта, допринос за уређење грађевинског земљишта и накнада за коришћење дрвета.

Приходи од продаје добара и услуга (група конта 742) који представљају изворне приходе остварени су 68,06% и њих чине приходи од давања у закуп, приходи од закупнине за грађевинско земљиште, накнада за уређење грађевинског земљишта, накнада за коришћење грађевинског земљишта, приходи од накнаде за легализацију објеката, приходи општинских органа управе и родитељски динар за ваннаставне активности.

Приходи од новчаних казни (група конта 743) у које спадају и приходи од новчаних казни изречене у прекршајном поступку и приходи од увећања целокупног пореског дуга остварени су 29,25%.

Текући добровољни трансфери од физичких и правних лица индиректних корисника (група конта 744) остварени су 348 х. дин од планираних 354 х. дин тј. 98,31%.

Процент остварења осталих општинских прихода (група конта 745) је 70,42% и њих чине остали приходи у корист нивоа општине у износу од 910 х. дин. (56,86%), закупнина за стан у државној својини у износу од 1.269 х. дин. (84,63%) и део добити јавног предузећа у износу од 15 х. дин (95,33%).

Примања од продаје непокретности (група конта 81) су остварена у износу од 32 х. дин. од планираних 37.060 х. дин. или 8,69%.

Примања од продаје робе (група конта 812) остварени су са 447 х.д. од планираних 1.150 х. д. тј 38,91%

Примања од продаје земљишта (група конта 841) остварена су у износу од 299 х.. дин (2,90% од планираног).

II) УКУПНО ПЛАНИРАНИ И ИЗВРШЕНИ ЈАВНИ РАСХОДИ И ИЗДАЦИ – ПО ИЗВОРИМА ФИНАНСИРАЊА И ПО НАМЕНАМА

Укупни планирани расходи и издаци из свих извора финансирања износе:.....	770.540 х. дин.
Укупно извршени расходи и издаци из свих извора финансирања износе:	480.742 х. дин.
Разлика (мање остварени расходи и издаци) износи.....	289.798 х. дин.

Процент извршења укупних расхода и издатака у односу на план износи 62,39%, у чему је структура по корисницима следећа:

А/. Планирани расходи и издаци из буџета (извор 01) износе.....	660.333 х. дин.
Извршени расходи и издаци из буџета (извор 01) износе	412.551 х.дин.
Разлика (неостварени буџетски расходи) износи	247.782 х.дин.
Процент остварења буџетских расхода и издатака у односу на план и износи 62,48%	

Б/. Планирани расходи и издаци из сопствених и осталих извора финансирања износе.....	110.206 х. дин.
Извршени расходи и издаци из сопствених и осталих извора финансирања износе.....	68.190 х.дин.
Разлика (неостварени сопствени расходи) износи.....	42.016 х. дин.
Процент остварења сопствених и осталих расхода и издатака у односу на план и износи 61,87%.	

Укупно планирани и извршени јавни расходи и издаци за период јануар- септембар 2024. године према економској класификацији и изворима финансирања, приказани су у приложеној табели расхода:

Екон. клас.	ВРСТЕ РАСХОДА И ИЗДАТАКА	Средства из буџета (план)	Средства из буџета (остварење)	% остварења	% учешћа	Средства из осталих извора (план)	Средства из осталих извора (остварење)	% остварења	% учешћа	Укупна јавна средства (план)	Укупна јавна средства (остварење)	% остварења	% учешћа
1	2	3	4	5	6	7	8	9	10	11	12	13	14
400	ТЕКУЋИ РАСХОДИ	585,018,457	370,321,600	63.30%	77.03%	29,799,611	20,775,734	69.72%	4.32%	614,818,068	391,097,334	63.61%	81.35%
410	РАСХОДИ ЗА ЗАПОСЛЕНЕ	143,467,470	97,655,978	68.07%	20.31%	4,169,357	3,174,578	76.14%	0.66%	147,636,827	100,830,556	68.30%	20.97%
411	Плате и додаци запослених	116,760,000	79,880,827	68.41%	16.62%	3,537,973	2,721,532	76.92%	0.57%	120,297,973	82,602,359	68.66%	17.18%
412	Социјални доприноси на терет послодавца	17,735,470	12,071,138	68.06%	2.51%	571,384	412,312	72.16%	0.09%	18,306,854	12,483,450	68.19%	2.60%
413	Накнаде у натури (превоз)	33,000	1,290	3.91%	0.00%	0	0	0.00%	0.00%	33,000	1,290	3.91%	0.00%
414	Социјална давања запосленима	3,591,000	2,009,332	55.95%	0.42%	0	0	0.00%	0.00%	3,591,000	2,009,332	55.95%	0.42%
415	Накнаде за запослене	1,818,000	1,193,846	65.67%	0.25%	60,000	40,733	67.89%	0.01%	1,878,000	1,234,579	65.74%	0.26%
416	Награде, бонуси и остали посебни расходи	3,530,000	2,499,546	70.81%	0.52%	0	0	0.00%	0.00%	3,530,000	2,499,546	70.81%	0.52%
420	КОРИШЋЕЊЕ УСЛУГА И РОБА	237,762,400	154,139,668	64.83%	32.06%	18,692,700	13,326,364	71.29%	2.77%	256,455,100	167,466,032	65.30%	34.83%
421	Стални трошкови	43,693,800	33,180,985	75.94%	6.90%	90,000	3,672	4.08%	0.00%	43,783,800	33,184,657	75.79%	6.90%
422	Трошкови путовања	1,781,000	1,127,590	63.31%	0.23%	0	0	0.00%	0.00%	1,781,000	1,127,590	63.31%	0.23%
423	Услуге по уговору	60,299,000	40,904,506	67.84%	8.51%	5,125,216	4,369,536	85.26%	0.91%	65,424,216	45,274,042	69.20%	9.42%
424	Специјализоване услуге	42,964,600	24,677,312	57.44%	5.13%	5,888,668	5,776,008	98.09%	1.20%	48,853,268	30,453,320	62.34%	6.33%
425	Текуће поправке и одржавање (услуге и мат)	63,276,000	39,503,744	62.43%	8.22%	5,400,324	1,586,337	29.37%	0.33%	68,676,324	41,090,081	59.83%	8.55%
426	Материјал	25,748,000	14,745,530	57.27%	3.07%	2,188,492	1,590,810	72.69%	0.33%	27,936,492	16,336,341	58.48%	3.40%
440	ОТПЛАТА КАМАТА	800,885	642,831	80.27%	0.13%	0	0	0.00%	0.00%	800,885	642,831	80.27%	0.13%
441	Отплата домаћих камата;	780,885	642,831	82.32%	0.13%	0	0	0.00%	0.00%	780,885	642,831	82.32%	0.13%
444	Пратећи трошкови задужевања	20,000	0	0.00%	0.00%	0	0	0.00%	0.00%	20,000	0	0.00%	0.00%
450	СУБВЕНЦИЈЕ	23,800,000	16,176,901	67.97%	3.36%	2,033,600	0	0.00%	0.00%	25,833,600	16,176,901	62.62%	3.36%
451	Субвенције јавним нефинансијским предузећима и организацијама	21,800,000	16,176,901	74.21%	3.36%	0	0	0.00%	0.00%	21,800,000	16,176,901	74.21%	3.36%
454	Субвенције приватним предузећима	2,000,000	0	0.00%	0.00%	2,033,600	0	0.00%	0.00%	4,033,600	0	0.00%	0.00%
460	ДОНАЦИЈЕ И ТРАНСФЕРИ	85,615,702	48,047,172	56.12%	9.99%	0	0	0.00%	0.00%	85,615,702	48,047,172	56.12%	9.99%

463	Трансфери осталим нивоима власти	77,115,702	42,793,249	55.49%	8.90%	0	0	0.00%	0.00%	77,115,702	42,793,249	55.49%	8.90%
464	Дотације организацијама обавезног социјалног осигурања	8,500,000	5,253,922	61.81%	1.09%	0	0	0.00%	0.00%	8,500,000	5,253,922	61.81%	1.09%
465	Остале донације, дотације и трансфери	0	0	0.00%	0.00%	0	0	0.00%	0.00%	0	0	0.00%	0.00%
470	СОЦИЈАЛНА ПОМОЋ	54,082,000	33,770,801	62.44%	7.02%	4,903,954	4,274,793	87.17%	0.89%	58,985,954	38,045,594	64.50%	7.91%
472	Накнаде за социјалну заштиту из буџета	54,082,000	33,770,801	62.44%	7.02%	4,903,954	4,274,793	87.17%	0.89%	58,985,954	38,045,594	64.50%	7.91%
480	ОСТАЛИ РАСХОДИ	37,490,000	19,888,249	53.05%	4.14%	0	0	0.00%	0.00%	37,490,000	19,888,249	53.05%	4.14%
481	Дотације невладиним организацијама;	30,823,000	16,150,554	52.40%	3.36%	0	0	0.00%	0.00%	30,823,000	16,150,554	52.40%	3.36%
482	Порези, обавезне таксе, казне и пенали;	1,167,000	301,225	25.81%	0.06%	0	0	0.00%	0.00%	1,167,000	301,225	25.81%	0.06%
483	Новчане казне и пенали по решењу судова;	1,000,000	628,749	62.87%	0.13%	0	0	0.00%	0.00%	1,000,000	628,749	62.87%	0.13%
484	Накнада штете за повреду или штету насталу услед елементарних непогода или других природних урзрока;	2,000,000	1,001,219	50.06%	0.21%	0	0	0.00%	0.00%	2,000,000	1,001,219	50.06%	0.21%
485	Накнада штете за повреду или штету нанету од стране државних органа	2,500,000	1,806,502	72.26%	0.38%	0	0	0.00%	0.00%	2,500,000	1,806,502	72.26%	0.38%
490	АДМИНИСТРАТИВНИ ТРАНСФЕРИ БУЏЕТА	2,000,000	0	0.00%	0.00%	0	0	0.00%	0.00%	2,000,000	0	0.00%	0.00%
499	Средства резерве	2,000,000	0	0.00%	0.00%	0	0	0.00%	0.00%	2,000,000	0	0.00%	0.00%
500	КАПИТАЛНИ ИЗДАЦИ	59,814,800	28,242,695	47.22%	5.87%	80,406,663	47,414,384	58.97%	9.86%	140,221,463	75,657,078	53.96%	15.74%
510	ОСНОВНА СРЕДСТВА	59,814,800	28,242,695	47.22%	5.87%	79,406,663	46,743,822	58.87%	9.72%	139,221,463	74,986,517	53.86%	15.60%
511	Зграде и грађевински објекти;	44,510,400	21,732,107	48.82%	4.52%	73,923,579	44,338,369	59.98%	9.22%	118,433,979	66,070,476	55.79%	13.74%
512	Машине и опрема;	10,006,400	5,606,412	56.03%	1.17%	2,983,084	609,773	20.44%	0.13%	12,989,484	6,216,185	47.86%	1.29%
513	Остале некретнине и опрема;	0	0	0.00%	0.00%	0	0	0.00%	0.00%	0	0	0.00%	0.00%
515	Нематеријална имовина	5,298,000	904,175	17.07%	0.19%	2,500,000	1,795,680	71.83%	0.37%	7,798,000	2,699,855	34.62%	0.56%
520	ЗАЛИХЕ	0	0	0.00%	0.00%	1,000,000	670,562	67.06%	0.14%	1,000,000	670,562	67.06%	0.14%
523	Залихе робе за даљу продају	0	0	0.00%	0.00%	1,000,000	670,562	67.06%	0.14%	1,000,000	670,562	67.06%	0.14%
540	ПРИРОДНА ИМОВИНА	0	0	0.00%	0.00%	0	0	0.00%	0.00%	0	0	0.00%	0.00%
541	Земљиште	0	0	0.00%	0.00%	0	0	0.00%	0.00%	0	0	0.00%	0.00%
600	ИЗДАЦИ ЗА ОТПЛАТУ ГЛАВНИЦЕ И НАБАВКУ ФИНАНСИЈСКЕ ИМОВИНЕ	15,500,000	13,986,848	90.24%	2.91%	0	0	0.00%	0.00%	15,500,000	13,986,848	90.24%	2.91%
610	ОТПЛАТА ГЛАВНИЦЕ	15,500,000	13,986,848	90.24%	2.91%	0	0	0.00%	0.00%	15,500,000	13,986,848	90.24%	2.91%
611	Отплата главнице домаћим кредиторима	15,500,000	13,986,848	90.24%	2.91%	0	0	0.00%	0.00%	15,500,000	13,986,848	90.24%	2.91%
620	НАБАВКА ФИНАНСИЈСКЕ ИМОВИНЕ	0	0	0.00%	0.00%	0	0	0.00%	0.00%	0	0	0.00%	0.00%
621	Набавка домаће финансијске имовине	0	0	0.00%	0.00%	0	0	0.00%	0.00%	0	0	0.00%	0.00%
	УКУПНИ ЈАВНИ РАСХОДИ	660,333,257	412,551,142	62.48%	85.82%	110,206,274	68,190,118	61.87%	14.18%	770,539,531	480,741,260	62.39%	100.00%

Напомињемо да сопствене приходе има Туристичка организација општине Бољевац која их остварује својим активностима, односно продајом робе и извршењем услуга, у складу са законом, и Културно-образовни центар а које су изузете од примене законске одредбе о престанку важења одредби закона и других прописа којима се уређује коришћење и расподела сопствених прихода.

III) УТВРЂИВАЊЕ УКУПНОГ БУЏЕТСКОГ СУФИЦИТА ОДНОСНО БУЏЕТСКОГ ДЕФИЦИТА, КАО И УКУПНОГ ФИСКАЛНОГ СУФИЦИТА ОДНОСНО УКУПНОГ ФИСКАЛНОГ ДЕФИЦИТ

у 000 дин.

О П И С	Економска класификација	Буџетска средства	Додатна средства	Укупна средства (3 + 4)
1	2	3	4	5
I УКУПНИ ПРИХОДИ И ПРИМАЊА (1+2+3)	7+8+9	441,286	48,981	490,267
1. Текући приходи	7	440,954	48,130	489,084
2. Приходи од продаје нефинансијске имовине	8	331	851	1,183
3. Примања од задуживања и продаје финансијске имовине	9			
од тога 3.1. Примања од продаје финансијске имовине	92			
II УКУПНИ ИЗДАЦИ (4+5+6)	4+5+6	412,551	68,190	480,741
4. Текући расходи	4	370,322	20,776	391,097
5. Издаци за нефинансијску имовину	5	28,243	47,414	75,657
6. Издаци за отплату главнице и набавку финансијске имовине	6	13,987		13,987
од тога 6.1. Набавка финансијске имовине	62			
III УКУПНИ ПРИХОДИ И ПРИМАЊА МИНУС УКУПНИ РАСХОДИ И ИЗДАЦИ	(7+8+9)-(4+5+6)	28,735	-19,209	9,526
IV БУЏЕТСКИ СУФИЦИТ (1+2)-(4+5)	(7+8)-(4+5)	42,721	-19,209	23,512
V УКУПНИ ФИСКАЛНИ СУФИЦИТ (IV+(92-62))	(7+8)-(4+5)+(92-62)	42,721	-19,209	23,512

Утврђивање буџетског суфицита, односно буџетског дефицита је дефинисан чланом 2. став 1. тачка 24) Закона о буџетском систему и представља разлику између укупног износа прихода и примања остварених по основу продаје нефинансијске имовине и укупног износа расхода и издатака за набавку финансијске имовине.

Утврђивање укупног фискалног суфицита, односно укупног фискалног дефицита је дефинисан чланом 2. став 1. тачка 25. Закона о буџетском систему и представља буџетски суфицит, односно буџетски дефицит коригован за трансакције у имовини и обавезама које су извршене у циљу спровођења јавних политика, примања остварена приватизацијом која имају третман финансијске имовине и укључују се у рачун финансирања, субвенције дате у форми кредита или набавке финансијске имовине које се сматрају расходима.

Потребна средства за финансирање буџетског дефицита из плана Одлуке о ребалансу буџета у износу од 41.572 хиљ. динара и за финансирање отплате дуга у износу од 15.500 хиљ. динара, обезбедиће се из нераспоређеног вишка прихода из ранијих година у износу од 57.071 хиљ. динара. У периоду јануар – септембар јавља се укупан фискални суфицит у износу од 23.516 хиљ. динара.

IV) РАЧУН ФИНАНСИРАЊА

Рачун финансирања је дефинисан чланом 2. став 1. тачка 32. Закона о буџетском систему и обухвата примања од продаје финансијске имовине и задуживања и издатке за набавку финансијске имовине и за отплату кредита и зајмова

Ред. бр.	Назив	План 2024.	Остварење I-IX 2024.	Извршење %
1	2	3	4	5 (4/3*100)
I	Примања од задуживања (категија 91)	0	0	0.00%
II	Примања од продаје финансијске имовине (конта 9211, 9221, 9219, 9277, 9228)	0	0	0.00%
III	Неутрошена средства из претходних година	57,707,987	57,071,987	98.90%
IV	Укупно (I + III)	57,707,987	57,071,987	98.90%
V	Издаци за отплату главнице дуга (део категорије 61)	15,500,000	13,986,848	90.24%
VI	Издаци за набавку финансијске имовине која није у циљу спровођења јавних политика (део 62)	0	0	0.00%
VII	Укупно (V + VI)	15,500,000	13,986,848	90.24%
VIII	Нето финансирање (IV - VII)	42,207,987	43,085,139	102.08%

V) ИЗВЕШТАЈ О ПРОГРАМСКОМ ДЕЛУ БУЏЕТА

У наредној табели дат је приказ програмске структуре буџета које чине 3 програмске категорије: програми, програмске активности и пројекти, са приказом планираних и извршених расхода и издатака за период јануар-јун 2024. године.

Шифра програма	Програмска активност/Пројекат	Назив	Средства из буџета (план)	Средства из буџета (остварење)	% остварења	Сопствени и други приходи (план)	Сопствени и други приходи (остварење)	% остварења	Укупна средства (план)	Укупна средства (остварење)	% остварења
1	2	3	4	5	6	7	8	9	10	11	12
1101	1101	Програм 1: Урбанизам и просторно планирање	6,358,000	810,000	12.74%	2,500,000	1,795,680	71.83%	8,858,000	2,605,680	29.42%
	0001	Просторно и урбанистичко планирање	5,558,000	810,000	14.57%	2,500,000	1,795,680	71.83%	8,058,000	2,605,680	32.34%
	0002	Спровођење урбанистичких и просторних планова	0	0	0.00%	0	0	0.00%	0	0	0.00%
	0003	Управљање грађевинским земљиштем	0	0	0.00%	0	0	0.00%	0	0	0.00%
	0004	Стамбена подршка	0	0	0.00%	0	0	0.00%	0	0	0.00%
	0005	Остваривање јавног интереса у одржавању зграда	800,000	0	0.00%	0	0	0.00%	800,000	0	0.00%
1102	1102	Програм 2: Комуналне делатности	65,802,000	45,319,473	68.87%	57,218,933	34,094,204	59.59%	123,020,933	79,413,676	64.55%
	0001	Управљање/одржавање јавним осветљењем	11,182,000	9,737,028	87.08%	0	0	0.00%	11,182,000	9,737,028	87.08%
	0002	Одржавање јавних зелених површина	13,000,000	9,567,004	73.59%	0	0	0.00%	13,000,000	9,567,004	73.59%
	0003	Одржавање чистоће на површинама јавне намене	16,500,000	12,490,187	75.70%	0	0	0.00%	16,500,000	12,490,187	75.70%
	0004	Зоохигијена	900,000	600,000	66.67%	1,218,933	1,218,933	100.00%	2,118,933	1,818,933	85.84%
	0005	Уређивање, одржавање и коришћење пијаца	0	0	0.00%	0	0	0.00%	0	0	0.00%
	0006	Одржавање гробаља и погребне услуге	2,500,000	1,999,196	79.97%	0	0	0.00%	2,500,000	1,999,196	79.97%
	0007	Производња и дистрибуције топлотне енергије	0	0	0.00%	0	0	0.00%	0	0	0.00%
	0008	Управљање и снабдевање водом за пиће	13,240,000	9,227,002	69.69%	0	0	0.00%	13,240,000	9,227,002	69.69%
	5001	Пројекат: Изградња примарне водоводне мреже за село Подгорац	2,980,000	0	0.00%	11,000,000	0	0.00%	13,980,000	0	0.00%
	5005	Пројекат - Изградња водовода према Савинцу, Сумраковцу и Подгорац-Тимоку	5,500,000	1,699,057	30.89%	45,000,000	32,875,271	73.06%	50,500,000	34,574,328	68.46%
1501	1501	Програм 3: Локални економски развој	3,943,000	3,093,415	78.45%	1,287,000	0	0.00%	5,230,000	3,093,415	59.15%
	0001	Унапређење привредног и инвестиционог амбијента	1,943,000	1,093,415	56.27%	1,287,000	0	0.00%	3,230,000	1,093,415	33.85%
	0002	Мере активне политике запошљавања	2,000,000	2,000,000	100.00%	0	0	0.00%	2,000,000	2,000,000	100.00%
	0003	Подстицаји за развој предузетништва	0	0	0.00%	0	0	0.00%	0	0	0.00%
1502	1502	Програм 4: Развој туризма	15,712,370	9,110,788	57.98%	1,580,000	890,923	56.39%	17,292,370	10,001,711	57.84%
	0001	Управљање развојем туризма	10,129,000	6,558,455	64.75%	280,000	83,572	29.85%	10,409,000	6,642,027	63.81%
	0002	Промоција туристичке понуде	1,500,000	982,039	65.47%	600,000	354,852	59.14%	2,100,000	1,336,891	63.66%
	4002	Пројекат: Магија источне Србије	1,582,370	0	0.00%	0	0	0.00%	1,582,370	0	0.00%
	4003	Пројекат: Прдтакмињење трубаца источне Србије	961,000	958,011	99.69%	100,000	90,000	90.00%	1,061,000	1,048,011	98.78%
	5003	Пројекат: Изградња спортско рекреативног центра Змијанац	1,540,000	612,283	39.76%	600,000	362,499	60.42%	2,140,000	974,782	45.55%
0101	0101	Програм 5: Пољопривреда и рурални развој	11,360,000	8,531,752	75.10%	0	0	0.00%	11,360,000	8,531,752	75.10%
	0001	Подршка за спровођење пољопривредне политике у локалној заједници	1,210,000	708,851	58.58%	0	0	0.00%	1,210,000	708,851	58.58%
	0002	Мере подршке руралном развоју	10,150,000	7,822,901	77.07%	0	0	0.00%	10,150,000	7,822,901	77.07%

	0010	Стална буџетска резерва	0	0	0.00%	0	0	0.00%	0	0	0.00%	
	0011	Робне резерве	0	0	0.00%	0	0	0.00%	0	0	0.00%	
	0012	Комунална полиција	0	0	0.00%	0	0	0.00%	0	0	0.00%	
	0013	Администрирање изворних прихода локалне самоуправе	0	0	0.00%	0	0	0.00%	0	0	0.00%	
	0014	Ванредне ситуације	3,060,000	1,547,826	50.58%	1,199,244	1,199,244	100.00%	4,259,244	2,747,070	64.50%	
	4001	Пројекат: Финансирање невладиних организација	3,500,000	2,040,690	58.31%	0	0	0.00%	3,500,000	2,040,690	58.31%	
	4002	Пројекат: Одговорне локалне финансије и укључивање грађана - МЕДЗ	0	0	0.00%	1,712	0	0.00%	1,712	0	0.00%	
	2101	2101	Програм 16: Политички систем локалне самоуправе	23,606,070	15,636,777	66.24%	0	0	0.00%	23,606,070	15,636,777	66.24%
	0001	Функционисање Скупштине	10,118,700	7,212,814	71.28%	0	0	0.00%	10,118,700	7,212,814	71.28%	
	0002	Функционисање извршних органа	11,042,370	7,437,221	67.35%	0	0	0.00%	11,042,370	7,437,221	67.35%	
	0003	Подршка раду извршних органа власти и скупштине	0	0	0.00%	0	0	0.00%	0	0	0.00%	
	4001	Подршка раду извршних органа власти и скупштине	2,445,000	986,742	40.36%	0	0	0.00%	2,445,000	986,742	40.36%	
	0501	0501	Програм 17: Енергетска ефикасност	2,000,000	0	0.00%	4,750,149	0	0.00%	6,750,149	0	0.00%
	0001	Унапређење и побољшање енергетске ефикасности и употреба обновљивих извора енергије	2,000,000	0	0.00%	2,033,600	0	0.00%	4,033,600	0	0.00%	
	5001	Пројекат: Енергетска санација управне зграде Општине	0	0	0.00%	2,716,549	0	0.00%	2,716,549	0	0.00%	
			УКУПНИ ПРОГРАМСКИ ЈАВНИ РАСХОДИ	660,333,257	412,551,142	62.48%	110,206,274	68,190,118	61.87%	770,539,531	480,741,260	62.39%

VI) ОБЈАШЊЕЊА ВЕЛИКИХ ОДСТУПАЊА ИЗМЕЂУ ОДОБРЕНИХ СРЕДСТАВА И ИЗВРШЕЊА

Из прегледа се види да код извршења буџетских расхода није дошло до прекорачења апропријација.

Других већих одступања није било осим што одређене апропријације нису остварене у пламираном износу у зависности од наплате прихода и од динамике извршења расхода.

VII) ИЗВЕШТАЈ О ПРИМЉЕНИМ ДОНАЦИЈАМА И ЗАДУЖЕЊУ НА ДОМАЋЕМ И СТРАНОМ ТРЖИШТУ НОВЦА И КАПИТАЛА И ИЗВРШЕНИМ ОТПЛАТАМА ДУГОВА

1) Примљене донације

Општина Бољевац је у 2024. није планирала средства из извора 06 – донације од међународних организација.

2) Примљени кредити и отплате дугова

У 2024. години, општина Бољевац није планирала кредитно задужење.

Што се тиче **отплате дугова**, у 2024. години су:

- 1) враћена 9 ануитета у износу од 3.422.208,72 динара и плаћена камата у износу од 58.528,35 динара дугорочног кредита узетог од банке Комерцијалне банке АД Београд, РЦ Ниш, бр.уговора 5986 од 17.08.2015. године и 421-1/2015-II од 17.08.2015. год,
- 2) враћена 2 ануитета у износу од 467.510,30 динара и плаћена камата у износу од 5.798,18 динара горочног редита узетог од Банке Интесе по уговору број 212 од 01.08.2017. године,
- 3) враћена 3 ануитета у износу од 552.005,78 динара и плаћена камата у износу од 8.304,91 динар дугорочног кредита узетог од Банке Интесе по уговору број 425-11/2018-II од 24.08.2018. године
- 4) враћена 8 ануитета у износу од 2.082.798,69 динара и плаћена камата у износу од 55.613,50 динара дугорочног кредита узртог од комерцијалне банке АД београд по уговору број 00-410-0207934.6 од 12.08.2019. хгодине,
- 5) враћена 10 ануитета у износу од 3.685.512,25 динара и плаћена камата у износу од 122.282,84 динара дугорочног кредита узетог од Комерцијалне банке по уговору број00-410-0207930.3 од 12.08.2019. године, и
- 6) враћена 10 ануитета у износу од 3.776.812,15 динара и плаћена камата у износу од 371.638,44 динара дугорочног кредита узетог од Комерцијалне Банке по уговору број 421-13/2020--II од 29.09.2020. године.

Укупне кредитне обавезе према пословним банкама на дан 30.09.2024. године износе:

1) Комерцијална банка АД Београд – кредит из 2015.г. –	0,42 € односно	0,00 РСД
2) Банка Интеса АД Београд - кредит из 2018. г.	0,00 € односно	0,00 РСД
3) Банка Интеса АД Београд - кредит из 2018. г.	0,00 € односно	0,00 РСД
4) Комерцијална банка – кредит из 2019. године	0,00 € односно	0,00 РСД
5) Комерцијална банка – кредит из 2019. године	3.146,95 € односно	368.457,49 РСД
6) Комерцијална банка – кредит из 2020. године	38.700,02 € односно	4.531.153,148 РСД

што укупно износи 41.846,97 € односно 4.899.610,64 РСД

Износ кредитних обавеза од 41.846.97 € увећава се за припадајућу камату која је уговорена са пословним банкама и приказана у плану отплате кредита.

VIII) ИЗВЕШТАЈ О КОРИШЋЕЊУ СРЕДСТАВА ИЗ ТЕКУЋЕ И СТАЛНЕ БУЏЕТСКЕ РЕЗЕРВЕ

1) Текућа буџетска резерва

Према одредбама члана 69. Закона о буџетском систему, средства текуће буџетске резерве користе се за непланиране сврхе за које нису утврђене апропријације, или за сврхе за које се у току године покаже да апропријације нису биле довољне.

Одлуком о буџету општине Бољевац за 2024. годину планирана су средства текуће буџетске резерве у износу од 5.000.000 динара. До Ребаланса донето је 11 Решења о употреби текуће буџетске резерве и једно Решење о повраћају средстава у текућу буџетску резерву.

Број решења	Раздео	Глава	Програм / ПА	Економска класификација	Опис / Намена	Износ
						5,000,000.00
06-2/24-И/2.1	4		0701-0002	423	набавка гребаног асфалта	-2,500,000.00
06-2/24-И/2.2	4		2004-0001	463	СШ Бољевац - поравка котла у СШ „Никола Тесла“	-1,195,332.00
06-8/24-И/2.1	4		1101-0001	424	израда елабората за Караулу	-420,000.00
06-10/24-И/4	4		2003-0001	424	ревизија пројекта "Нова школа"	-432,000.00
400-157/24-И	4		0602-0003	611	повраћај у ТБР	2,000,000.00
06-30/24-И/4.1	4		2003-0001	463	ОШ Бољевац - услуге штампања	-36,000.00
06-30/24-И/4.2	4		1102-5005	511	стручни надзор за пројекат Савинац-Сумраковац-Подгорац-Тимок	-480,000.00
06-30/24-И/4.3	5		0602-0004	411	Општинско правобранилаштво - зараде запослених	-300,000.00
06-30/24-И/4.3	5		0602-0004	412	Општинско правобранилаштво - доприноси запослених	-46,000.00
06-40/24-И/3	4		0602-0001	426	материјал за стан у Светосавској број 1	-240,000.00
06-40/24-И/4	4		0701-0002	511	вршење услуга надзора у Кривом Виру, насељу Боговина, Фаца Ваељи и Улици Милутина Миланковића	-480,000.00
06-40/24-И/4.1	4		0602-0001	511	реновирање стана Гордане Карић	-250,000.00
06-40/24-И/4.2	4		1201-0001	423	комисија за употребу дозвола за Јавну библиотеку	-480,000.00
					УКУПНО:	140,668.00

Одлуком о првом ребалансу буџета општине Бољевац за 2024. годину планирана су средства текуће буџетске резерве у износу од 4.000.000 динара. Од Ребаланса до краја јуна донето је 9 Решења о употреби средстава текуће буџетске резерве и ни једно Решење о повраћају средстава у текућу буџетску резерву.

Број решења	Раздео	Глава	Програм / ПА	Економска класификација	Опис / Намена	Износ
						4,000,000.00
06-58/24-И/2	4		0701-0002	423	набавка ризле за посипавање путева	-1,000,000.00
06-62/24-И/1	1		2101-0001	423	СО Бољевац - услуге штампања материјала уа изборе за одборнике СО Бољевац	-150,000.00
06-62/24-И/1	1		2101-0001	426	СО Бољевац - услуге набавке материјала уа изборе за одборнике СО Бољевац	-30,000.00
06-66/24-И/7.1	4	03	1502-5003	423	ТО Бољевац - потребна средства за пројекат успостављања инфоцентра на Ргњу	-190,000.00
06-66/24-И/7.1	4	03	1502-4003	423	ТО Бољевац - потребна средства за пројекат "Предтакмичење трубача источне Србије"	-190,000.00
06-72/24-И/2.1	4	04	1201-0001	414	Јавна библиотека - солидарна помоћ	-300,000.00
06-83/24- И/2	4		1102-0008	424	ОУ- геотехнички елаборат водовода Мировшница	-300,000.00
06-85/24- И/1	1		2101-4001	423	Скупштина општине - средства за локалне изборе	-1,200,000.00
06-154/24- И/10	2		2101-0002	415	Председник општине - путни трошкови	-20,000.00
					УКУПНО:	620,000.00

2) Стална буџетска резерва

Према одредбама члана 70. Закона о буџетском систему, стална буџетска резерва користи се за финансирање расхода у отклањању последица ванредних околности као што су земљотрес, поплава, суша, пожар, клизишта, снежни наноси, град, животињске и биљне болести, еколошка катастрофа и друге елементарне непогоде, односно других ванредних догађаја који могу да угрозе живот и здравље људи или проузрокују штету већих размера.

Одлуком о буџету општине Бољевац за 2024. годину на економској класификацији 499 планирана су средства сталне буџетске резерве, у износу од 1.000.000 динара. До ребаланса није донето једно Решење о употреби средстава сталне буџетске резерве.

Одлуком о првом ребалансу буџета општине Бољевац за 2024. годину планирана су средства сталне буџетске резерве у износу од 1.000.000 динара. Од Ребаланса до краја септембра донето је 1 Решења о употреби средстава текуће буџетске резерве.

рој решења	Раздео	Глава	Програм / ПА	Економска класификација	Опис / Намена	Износ
						1,000,000.00
06-66/24-П/7.1	4		0701-0002	425	радови на одржавању атарских путева услед елементарних непогода	-900,000.00
06-66/24-П/7.1	4		0701-0002	426	материјал за одржавање атарских путева услед елементарних непогода	-100,000.00
УКУПНО:						0.00

ПОСЕБАН ДЕО

Укупно планирани и остварени текући приходи и примања према економској класификацији приказани су у следећој Табели:

ПЛАНИРАНИ И ОСТВАРЕНИ ПРИХОДИ 2024. ГОДИНЕ

Економска класификација	О П И С	Буџет			Други приходи			УКУПНО		
		План (01)	Остварење (01)	% остварења	План	Остварење	% остварења	План	Остварење	% остварења
1	2	3	4	5	9	10	11	12	13	14
711111	Порез на зараде	205,592,257	150,682,914	73.29%		0	0.00%	205,592,257	150,682,914	73.29%
711121	Порез на приходе од самосталних делатности који се плаћа према стварно оствареном нето приходу	50,000	28,268	56.54%		0	0.00%	50,000	28,268	56.54%
711122	Порез на приходе од самосталних делатности које се плаћа према паушално одређеном нето приходу	4,500,000	3,468,733	77.08%		0	0.00%	4,500,000	3,468,733	77.08%
711123	Порез на приходе од самосталних делатности које се плаћа самоопорезивањем	16,000,000	11,418,518	71.37%		0	0.00%	16,000,000	11,418,518	71.37%
711143	Порез на приходе од непокретности	0	0	0.00%		0	0.00%	0	0	0.00%
711145	Порез на приходе од давања и закуп покретних ствари	700,000	609,072	87.01%		0	0.00%	700,000	609,072	87.01%
711146	Порез на приходе од пољопривреде и шумарства	0	618	0.00%		0	0.00%	0	618	0.00%
711147	Порез на земљиште	0	0	0.00%		0	0.00%	0	0	0.00%
711181	Самодопринос према зарадама запослених	0	0	0.00%		0	0.00%	0	0	0.00%
711191	Порез на друге приходе	7,000,000	5,397,387	77.11%		0	0.00%	7,000,000	5,397,387	77.11%
711193	порез на приходе спортиста и спортских радника	600,000	441,188	73.53%		0	0.00%	600,000	441,188	73.53%
Укупно 711000		234,442,257	172,046,698	73.39%	0	0	0.00%	234,442,257	172,046,698	73.39%
712112	Порез на на фонд зарада осталих запослених	0	0	0.00%		0	0.00%	0	0	0.00%
Укупно 712000		0	0	0.00%	0	0	0.00%	0	0	0.00%
713121	Порез на имовину (осим на земљиште, акције и уделе) од физичких лица	42,000,000	27,244,835	64.87%		0	0.00%	42,000,000	27,244,835	64.87%
713122	Порез на имовину (осим на земљиште, акције и уделе) од правних лица	70,000,000	46,991,859	67.13%		0	0.00%	70,000,000	46,991,859	67.13%
713311	Порез на наслеђе и поклон	2,000,000	369,698	18.48%		0	0.00%	2,000,000	369,698	18.48%
713421	Порез на пренос апсолутних права на непокретности	5,000,000	2,734,186	54.68%		0	0.00%	5,000,000	2,734,186	54.68%
713423	Порез на пренос апсолутних права на пловним моторним возилима	0	88,750	0.00%		0	0.00%	0	88,750	0.00%
713427	Порез на пренос ап.права на употребљена возила	3,000,000	3,017,349	100.58%		0	0.00%	3,000,000	3,017,349	100.58%
Укупно 713000		122,000,000	80,446,678	65.94%	0	0	0.00%	122,000,000	80,446,678	65.94%
714513	Комунална такса за држање моторних друмских и прикључних возила	6,000,000	3,992,145	66.54%		0	0.00%	6,000,000	3,992,145	66.54%
714543	Накнада за промену пољопривредног земљишта	50,000	13,413	26.83%		0	0.00%	50,000	13,413	26.83%

714552	Боравишна такса	4,000,000	3,163,341	79.08%		0	0.00%	4,000,000	3,163,341	79.08%
714553	Боравишна такса по решењу ЈЛС	250,000	188,702	75.48%		0	0.00%	250,000	188,702	75.48%
714562	Посебна накнада за заштиту и унапређење животне средине	3,000,000	2,074,681	69.16%		0	0.00%	3,000,000	2,074,681	69.16%
714565	Накнада за коришћење простора ма јавним површинама	1,200,000	847,995	70.67%		0	0.00%	1,200,000	847,995	70.67%
714566	Накнада за коришћење јавне површине за оглашавање	0	121,567	0.00%		0	0.00%	0	121,567	0.00%
714567	Накнада за коришћење јавне површине по основу заузећа	0	0	0.00%		0	0.00%	0	0	0.00%
Укупно 714000		14,500,000	10,401,844	71.74%	0	0	0.00%	14,500,000	10,401,844	71.74%
716111	Комунална такса за истицање фирме на пословном простору	13,000,000	7,755,573	59.66%		0	0.00%	13,000,000	7,755,573	59.66%
Укупно 716000		13,000,000	7,755,573	59.66%	0	0	0.00%	13,000,000	7,755,573	59.66%
732151	Текуће доације од међународних организација	0	0	0.00%			0.00%	0	0	0.00%
732251	Капиталне доације од међународних организација	0	0	0.00%			0.00%	0	0	0.00%
Укупно 732000		0	0	0.00%	0	0	0.00%	0	0	0.00%
733151	Текући трансфери од другог нивоа власти у корист нивоа власти	205,775,000	154,331,217	75.00%		0	0.00%	205,775,000	154,331,217	75.00%
733154	Текући наменски трансфери од Републике у корист нивоа општине	0	0	0.00%	16,984,545	16,470,838	96.98%	16,984,545	16,470,838	96.98%
733251	Капитални наменски трансфери од Републике у корист нивоа општина	0	0	0.00%	32,584,242	30,384,241	93.25%	32,584,242	30,384,241	93.25%
Укупно 733000		205,775,000	154,331,217	75.00%	49,568,787	46,855,079	94.53%	255,343,787	201,186,296	78.79%
741151	Приходи од камате на средства буџета	4,000,000	2,917,167	72.93%		0	0.00%	4,000,000	2,917,167	72.93%
741511	Накнада за коришћење минералних сировина и геотермалних ресурса	1,000,000	580,779	58.08%		0	0.00%	1,000,000	580,779	58.08%
741522	Средства остварена од давања у закуп пољопривредног земљишта	200,000	204,927	102.46%		0	0.00%	200,000	204,927	102.46%
741526	Накнада за коришћење шума и шумског земљишта	0	0	0.00%		0	0.00%	0	0	0.00%
741531	Комунална такса за коришћење простора на јавним површинама	50,000	5	0.01%		0	0.00%	50,000	5	0.01%
741534	Накнада за коришћење грађевинског земљишта	20,000	17,210	86.05%		0	0.00%	20,000	17,210	86.05%
741538	Допринос за уређивање грађевинског земљишта	300,000	183,537	61.18%		0	0.00%	300,000	183,537	61.18%
741569	Сливна водна канализација од правних лица	0		0.00%		0	0.00%	0	0	0.00%
741596	Накнада за коришћење дрвета	2,500,000	1,294,470	51.78%		0	0.00%	2,500,000	1,294,470	51.78%
Укупно 741000		8,070,000	5,198,096	64.41%	0	0	0.00%	8,070,000	5,198,096	64.41%
742151	Приходи од продаје добара и услуга	0	0	0.00%	330,000	439,284	133.12%	330,000	439,284	133.12%
742152	Приходи од давања у закуп, односно на коришћење непокретности у државној својини које користе општине	5,000,000	3,625,935	72.52%			0.00%	5,000,000	3,625,935	72.52%
742153	Приходи од закупнине за грађевинско земљиште у корист нивоа општина	150,000	23,694	15.80%			0.00%	150,000	23,694	15.80%
742154	Накнада по основу конверзије права коришћења у право својине	60,000	0	0.00%			0.00%	60,000	0	0.00%
742156	Приходи остварени по основу пружања услуге боравка деце у предшколским установама у корист нивоа општина	5,000,000	3,184,751	63.70%			0.00%	5,000,000	3,184,751	63.70%
742251	Општинске административне таксе	200,000	199,330	99.67%			0.00%	200,000	199,330	99.67%
742253	Накнада за уређење грађевинског земљишта	50,000	0	0.00%			0.00%	50,000	0	0.00%
742255	Такса за озакоњење објеката у корист нивоа општина	400,000	407,500	101.88%			0.00%	400,000	407,500	101.88%
742351	Приходи општинских органа управе	10,000	0	0.00%			0.00%	10,000	0	0.00%
742352	Приходи које својом делатношћу остваре установе културе на нивоу општина	0		0.00%	500,000	487,160	97.43%	500,000	487,160	97.43%
742378	Родитељски динар за ваннаставне активности	0		0.00%	595,000		0.00%	595,000	0	0.00%
Укупно 742000		10,870,000	7,441,210	68.46%	1,425,000	926,444	65.01%	12,295,000	8,367,654	68.06%
743324	Приходи од новчаних казни за саобраћајне прекршаје	0		0.00%		0	0.00%	0	0	0.00%
743351	Приходи од новчаних казни изречених у прекршајном поступку за прекршаје прописане актом скупштине општине	50,000	0	0.00%		0	0.00%	50,000	0	0.00%
743924	Приходи од увећања целокупног пореског дуга који је предмет принудне наплате за 5% на дан почетка	150,000	58,508	39.01%		0	0.00%	150,000	58,508	39.01%
Укупно 743000		200,000	58,508	29.25%	0	0	0.00%	200,000	58,508	29.25%
744151	Текући добровољни трансфери од физичких и правних лица у корист нивоа општина	0	0	0.00%	354,500	348,500	98.31%	354,500	348,500	98.31%
Укупно 744000		0	0	0.00%	354,500	348,500	98.31%	354,500	348,500	98.31%
745151	Остали приходи у корист нивоа општина	1,600,000	909,734	56.86%		0	0.00%	1,600,000	909,734	56.86%
745152	Закупнина за стан у државној својини у корист нивоа општина	1,500,000	1,269,452	84.63%		0	0.00%	1,500,000	1,269,452	84.63%
745153	Део добити јавног предузећа према одлуци управног одбора јавног предузећа у корист нивоа општина	16,000	15,253	95.33%		0	0.00%	16,000	15,253	95.33%
Укупно 745000		3,116,000	2,194,439	70.42%	0	0	0.00%	3,116,000	2,194,439	70.42%
772111	Меморандумске ставке за рефундацију расхода из претходне године	0	0	0.00%	0	0	0.00%	0	0	0.00%
772114	Меморандумске ставке за рефундацију расхода буџета општине из претходне године	1,300,000	1,079,940	83.07%	0	0	0.00%	1,300,000	1,079,940	83.07%
Укупно 770000		1,300,000	1,079,940	83.07%	0	0	0.00%	1,300,000	1,079,940	83.07%
700000	ТЕКУЋИ ПРИХОДИ	613,273,257	440,954,202	71.90%	51,348,287	48,130,023	93.73%	664,621,544	489,084,226	73.59%
811151	Приходи од продаје непокретности у корист нивоа општина	37,000,000	0	0.00%		0	0.00%	37,000,000	0	0.00%

811153	Примања од отплате станова у корист нивоа општина	30,000	32,221	107.40%		0	0.00%	30,000	32,221	107.40%
Укупно 811000		37,030,000	32,221	0.09%	0	0	0.00%	37,030,000	32,221	0.09%
812151	Примања од продаје покретних ствари у корист нивоа општина	10,000	0	0.00%		0	0.00%	10,000	0	0.00%
Укупно 812000		10,000	0	0.00%	0	0	0.00%	10,000	0	0.00%
813151	Примања од продаје осталих основних средстава у корист нивоа општина	20,000	0	0.00%		0	0.00%	20,000	0	0.00%
Укупно 813000		20,000	0	0.00%	0	0	0.00%	20,000	0	0.00%
823151	Примања од продаје робе за даљу продају у корист нивоа општина	0		0.00%	1,150,000	851,131	74.01%	1,150,000	851,131	74.01%
Укупно 823000		0	0	0.00%	1,150,000	851,131	74.01%	1,150,000	851,131	74.01%
841151	Примања од продаје земљишта у корист нивоа општина	10,000,000	299,250	2.99%		0	0.00%	10,000,000	299,250	2.99%
Укупно 841000		10,000,000	299,250	2.99%	0	0	0.00%	10,000,000	299,250	2.99%
800000	ПРИМАЊА ОД ПРОДАЈЕ НЕФИНАНСИЈСКЕ ИМОВИНЕ	47,060,000	331,471	0.70%	1,150,000	851,131	74.01%	48,210,000	1,182,602	2.45%
911451	Примања од задуживања код пословних банака у земљи у корист нивоа општина	0	0	0.00%			0.00%	0	0	0.00%
900000	ПРИМАЊА ОД ЗАДУЖИВАЊА И ПРОДАЈЕ ФИНАНСИЈСКЕ ИМОВИНЕ	0	0	0.00%	0	0	0.00%	0	0	0.00%
321311	Нераспоређени вишак примања из ранијих година		0	0.00%	57,707,987	57,071,987	98.90%	57,707,987	57,071,987	98.90%
311712	Пренета неутрошена средства за посебне намене		0	0.00%		0	0.00%	0	0	0.00%
300000	УТВРЂИВАЊЕ РЕЗУЛТАТА ПОСЛОВАЊА	0	0	0.00%	57,707,987	57,071,987	98.90%	57,707,987	57,071,987	98.90%
УКУПНИ ПРИХОДИ И ПРИМАЊА		660,333,257	441,285,674	66.83%	110,206,274	106,053,141	96.23%	770,539,531	547,338,815	71.03%

Укупно планирани и извршени текући расходи и издаци по делима и главама табеларно износе:
у 000 дин.

РАЗДЕО ГЛАВА	КОРИСНИК	БУЏЕТ 2024. ГОДИНЕ			СОПСТВЕНИ И ДРУГИ ИЗВОРИ 2024. ГОД.		% ИЗВРШЕЊА	УКУПНА СРЕДСТВА 2024. ГОД.		% ИЗВРШЕЊА
		ПЛАН	ИЗВРШЕЊЕ	% ИЗВРШЕЊА	ПЛАН	ИЗВРШЕЊЕ		ПЛАН	ИЗВРШЕЊЕ	
1	3	4	5	6	7	8	9	10	11	12
1	Скупштина општине	12,563,700	8,199,556	65.26%	0	0	0.00%	12,563,700	8,199,556	65.26%
2	Председник општине	7,097,600	4,803,896	67.68%	0	0	0.00%	7,097,600	4,803,896	67.68%
3	Општинско веће	3,944,770	2,633,325	66.75%	0	0	0.00%	3,944,770	2,633,325	66.75%
4	Општинска управа	513,468,602	320,199,939	62.36%	96,407,430	62,866,349	65.21%	609,876,032	377,827,449	61.95%
4.01	Предшколско васпитање	53,501,700	33,620,222	62.84%	5,963,984	3,981,311	66.76%	59,465,684	37,601,533	63.23%
4.02	Развој културе	20,639,835	13,260,865	64.25%	520,000	246,460	47.40%	21,159,835	13,507,325	63.83%
4.03	Развој туризма	14,130,000	9,110,788	64.48%	1,580,000	890,923	56.39%	15,710,000	10,001,711	63.66%
4.04	Јавна библиотека	8,651,700	5,643,100	65.23%	0	0	0.00%	8,651,700	5,643,100	65.23%
4.05	Установа за спорт	8,135,350	4,771,709	58.65%	0	0	0.00%	8,135,350	4,771,709	58.65%
4.06	Месне заједнице	11,968,000	6,177,177	51.61%	234,500	205,073	87.45%	12,202,500	6,382,250	52.30%
5	Општинско правобранилаштво	6,232,000	4,130,565	66.28%	0	0	0.00%	6,232,000	4,130,565	66.28%
УКУПНИ РАСХОДИ		660,333,257	412,551,142	62.48%	104,705,914	68,190,116	65.13%	765,039,171	480,741,258	62.84%

Укупно планирани и извршени текући расходи и издаци према економској и функционалној класификацији, изворима финансирања, наменама средстава и према корисницима, приказани су у приложеној табели расхода:

Глава	Програм	Функција	Програма активности/ Пројекат	Економска класификација	ОПИС	Средства из буџета (план)	Средства из буџета (остварење)	Процент остварења	Средства из сопствених извора (План)	Средства из сопствених извора (остварење)	Процент остварења	Средства из осталих извора (план)	Средства из осталих извора (остварење)	Процент остварења	Укупна средства	Укупна средства (остварење)
2	3	4	5	6	7	8	9	10	11	12	13	14	15	16	17	18
1					СКУПШТИНА ОПШТИНЕ	12,563,700	8,199,556	65.26%	0	0	0.00%	0	0	0.00%	12,563,700	8,199,556
					Извори финансирања за раздео 1 и главу 1.01											
				01	Приходи из буџета	12,563,700	8,199,556	65.26%	0	0	0.00%	0	0	0.00%	12,563,700	8,199,556
210	210	1			ПРОГРАМ 16. ПОЛИТИЧКИ СИСТЕМ ЛОКАЛНЕ САМОУПРАВЕ	12,563,700	8,199,556	71.28%	0	0	0%	0	0	0%	12,563,700	8,199,556
		111			Извршни и законодавни органи	10,118,700	7,212,814	71.28%	0	0	0%	0	0	0%	10,118,700	7,212,814
			000	1	Функционисање Скупштине	10,118,700	7,212,814	71.28%	0	0	0%	0	0	0%	10,118,700	7,212,814

	06	Донације од међународних организација	0	0	0.00%	0	0.00%		0	0	0	0
	07	Трансфери од других нивоа власти	0	0	0.00%	0	0.00%	38,784,242	28,076,758	72.39%	38,784,242	28,076,758
	10	Примања од домаћих задуживања	0	0	0.00%	0	0.00%			0.00%	0	0
	13	Нераспоредени вишак прихода из ранијих година	0	0	0.00%	0	0.00%	35,388,153	20,527,853	58.01%	35,388,153	20,527,853
	15	Неу трошена средства донација из ранијих година	0	0	0.00%	0	0.00%	1,749,990	210,000	12.00%	1,749,990	210,000
	17	Неу трошена средства трансфера од других нивоа власти	0	0	0.00%	0	0.00%	20,485,045	14,051,738	68.60%	20,485,045	14,051,738
110	1	ПРОГРАМ 1: УРБАНИЗАМ И ПРОСТОРНО ПЛАНИРАЊЕ	6,358,000	810,000	12.74%	0	0%	2,500,000	1,795,680	1	8,858,000	2,605,680
160		Опште јавне услуге неklasификоване на другом месту	6,358,000	810,000	12.74%	0	0%	2,500,000	1,795,680	1	8,858,000	2,605,680
000	1	Просторно и урбанистичко планирање	5,558,000	810,000	14.57%	0	0%	2,500,000	1,795,680	1	8,058,000	2,605,680
	424	специјализоване услуге	420,000	0	0.00%	0	0.00%	0	0.00%	0.00%	420,000	0
	515	нематеријална имовина	5,138,000	810,000	15.76%	0	0.00%	2,500,000	1,795,680	71.83%	7,638,000	2,605,680
000	3	Управљање грађевинским земљиштем	0	0	0.00%	0	0%	0	0	0	0	0
	424	специјализоване услуге	0	0	0.00%	0	0.00%	0	0.00%	0.00%	0	0
	541	зграде и грађевински објекти	0	0	0.00%	0	0.00%	0	0.00%	0.00%	0	0
000	4	Стамбена подршка	0	0	0.00%	0	0%	0	0	0	0	0
	424	специјализоване услуге	0	0	0.00%	0	0.00%	0	0.00%	0.00%	0	0
	511	зграде и грађевински објекти	0	0	0.00%	0	0.00%	0	0.00%	0.00%	0	0
000	5	Остваривање јавног интереса у одржавању зграда	800,000	0	0.00%	0	0%	0	0	0	800,000	0
	472	накнаде за социјалну заштиту из буџета	800,000	0	0.00%	0	0.00%	0	0.00%	0.00%	800,000	0
110	2	ПРОГРАМ 2: КОМУНАЛНЕ ДЕЛАТНОСТИ	65,802,000	45,319,473	68.87%	0	0%	57,218,933	34,094,204	1	123,020,933	79,413,676
650		Водоснабдевање	21,720,000	10,926,059	50.30%	0	0%	56,000,000	32,875,271	1	77,720,000	43,801,329
000	8	Управљање и снабдевање водом за пиће	13,240,000	9,227,002	69.69%	0	0%	0	0	0	13,240,000	9,227,002
	423	услуге по уговору	200,000	166,637	83.32%	0	0.00%	0	0.00%	0.00%	200,000	166,637
	424	специјализоване услуге	340,000	336,000	98.82%	0	0.00%	0	0.00%	0.00%	340,000	336,000
	425	текуће поправке и одржавање	1,000,000	954,364	95.44%	0	0.00%	0	0.00%	0.00%	1,000,000	954,364
	451	субвенције јавним нефинансијским предузећима и организацијама	9,800,000	7,350,000	75.00%	0	0.00%	0	0.00%	0.00%	9,800,000	7,350,000
	511	зграде и грађевински објекти	1,900,000	420,000	22.11%	0	0.00%	0	0.00%	0.00%	1,900,000	420,000
	541	земљиште	0	0	0.00%	0	0.00%	0	0.00%	0.00%	0	0
500	1	Пројекат - Изградња примарне водоводне мреже за село Подгоран	2,980,000	0	0.00%	0	0%	11,000,000	0	0	13,980,000	0
	423	услуге по уговору	0	0	0.00%	0	0.00%	0	0.00%	0.00%	0	0
	424	специјализоване услуге	0	0	0.00%	0	0.00%	0	0.00%	0.00%	0	0
	426	материјал	0	0	0.00%	0	0.00%	0	0.00%	0.00%	0	0
	511	зграде и грађевински објекти	2,980,000	0	0.00%	0	0.00%	11,000,000	0	0.00%	13,980,000	0
500	5	Пројекат - Изградња водовода према Савинцу, Сумраковцу и Подгоран-Тимоку	5,500,000	1,699,057	30.89%	0	0%	45,000,000	32,875,271	1	50,500,000	34,574,328
	424	специјализоване услуге	0	0	0.00%	0	0.00%	0	0.00%	0.00%	0	0
	511	зграде и грађевински објекти	5,500,000	1,699,057	30.89%	0	0.00%	45,000,000	32,875,271	73.06%	50,500,000	34,574,328
640		Улична расвета	11,182,000	9,737,028	87.08%	0	0%	0	0	0	11,182,000	9,737,028
000	1	Управљање/одржавање јавним осветљењем	11,182,000	9,737,028	87.08%	0	0%	0	0	0	11,182,000	9,737,028
	421	стални трошкови	5,600,000	5,556,600	99.22%	0	0.00%	0	0.00%	0.00%	5,600,000	5,556,600
	425	текуће поправке и одржавање	5,582,000	4,180,428	74.89%	0	0.00%	0	0.00%	0.00%	5,582,000	4,180,428
	451	субвенције јавним нефинансијским предузећима и организацијама	0	0	0.00%	0	0.00%	0	0.00%	0.00%	0	0
	511	зграде и грађевински објекти	0	0	0.00%	0	0.00%	0	0.00%	0.00%	0	0
660		Послови становања и заједнице неklasификовани на другом месту	32,900,000	24,656,387	74.94%	0	0%	1,218,933	1,218,933	1	34,118,933	25,875,320
000	2	Одржавање јавних зелених површина	13,000,000	9,567,004	73.59%	0	0%	0	0	0	13,000,000	9,567,004
	424	специјализоване услуге	13,000,000	9,567,004	73.59%	0	0.00%	0	0.00%	0.00%	13,000,000	9,567,004
000	3	Одржавање чистоће на површинама јавне намене	16,500,000	12,490,187	75.70%	0	0%	0	0	0	16,500,000	12,490,187
	421	стални трошкови	16,500,000	12,490,187	75.70%	0	0.00%	0	0.00%	0.00%	16,500,000	12,490,187
000	4	Зоохигијена	900,000	600,000	66.67%	0	0%	1,218,933	1,218,933	1	2,118,933	1,818,933
	424	специјализоване услуге	900,000	600,000	66.67%	0	0.00%	0	0.00%	0.00%	900,000	600,000
	511	зграде и грађевински објекти	0	0	0.00%	0	0.00%	1,218,933	1,218,933	100.00%	1,218,933	1,218,933
000	6	Одржавање гробаља и погребне услуге	2,500,000	1,999,196	79.97%	0	0%	0	0	0	2,500,000	1,999,196
	421	стални трошкови	2,500,000	1,999,196	79.97%	0	0.00%	0	0.00%	0.00%	2,500,000	1,999,196
	424	специјализоване услуге	0	0	0.00%	0	0.00%	0	0.00%	0.00%	0	0
	541	земљиште	0	0	0.00%	0	0.00%	0	0.00%	0.00%	0	0
000	7	Производња и дистрибуције топлотне енергије	0	0	0.00%	0	0%	0	0	0	0	0

500	5	Пројекат - Боља безбедност деце у зонама школа	2,025,000	2,024,274	99.96%	0	0	0%	2,269,235	2,024,274	1	4,294,235	4,048,548
	423	услуге по уговору			0.00%	0		0.00%	0			0	0
	424	специјализоване услуге			0.00%	0		0.00%	0			0	0
	511	зграде и грађевински објекти	2,025,000	2,024,274	99.96%	0		0.00%	2,269,235	2,024,274	89.21%	4,294,235	4,048,548
200	200	ПРОГРАМ 8: ПРЕДШКОЛСКО ВАСПИТАЊЕ И ОБРАЗОВАЊЕ	260,000	164,387	63.23%	0	0	0%	0	0	0	260,000	164,387
	911	Предшколско образовање	260,000	164,387	63.23%	0	0	0%	0	0	0	260,000	164,387
	000	Функционисање и остваривање предшколског васпитања и образовања	260,000	164,387	63.23%	0	0	0%	0	0	0	260,000	164,387
	423	услуге по уговору	0	0	0.00%	0		0.00%				0	0
	472	накнаде за социјалну заштиту из буџета	260,000	164,387	63.23%	0		0.00%				260,000	164,387
	511	зграде и грађевински објекти	0	0	0.00%	0		0.00%				0	0
200	200	ПРОГРАМ 9: ОСНОВНО ОБРАЗОВАЊЕ И ВАСПИТАЊЕ	80,533,332	50,070,856	62.17%	0	0	0%	165,980	165,980	1	80,699,312	50,236,836
	912	Основно образовање	80,533,332	50,070,856	62.17%	0	0	0%	165,980	165,980	1	80,699,312	50,236,836
	000	Функционисање основних школа	80,533,332	50,070,856	62.17%	0	0	0%	165,980	165,980	1	80,699,312	50,236,836
	424	специјализоване услуге	432,000	0	0.00%	0		0.00%	0			432,000	0
	463	трансфери осталим нивоима власти	49,801,332	30,431,261	61.11%	0		0.00%	0			49,801,332	30,431,261
	472	накнаде за социјалну заштиту из буџета	28,000,000	18,106,825	64.67%	0		0.00%	0			28,000,000	18,106,825
	511	зграде и грађевински објекти	2,300,000	1,532,770	66.64%	0		0.00%	165,980	165,980	100.00%	2,465,980	1,698,750
200	200	ПРОГРАМ 10: СРЕДЊЕ ОБРАЗОВАЊЕ И ВАСПИТАЊЕ	24,500,000	11,744,130	47.94%	0	0	0%	0	0	0	24,500,000	11,744,130
	920	Средње образовање	24,500,000	11,744,130	47.94%	0	0	0%	0	0	0	24,500,000	11,744,130
	000	Функционисање средњих школа	24,500,000	11,744,130	47.94%	0	0	0%	0	0	0	24,500,000	11,744,130
	424	специјализоване услуге	0	0	0.00%	0		0.00%	0			0	0
	463	трансфери осталим нивоима власти	11,000,000	3,066,652	27.88%	0		0.00%	0			11,000,000	3,066,652
	472	накнаде за социјалну заштиту из буџета	13,500,000	8,677,479	64.28%	0		0.00%	0			13,500,000	8,677,479
	511	зграде и грађевински објекти	0	0	0.00%	0		0.00%				0	0
090	090	ПРОГРАМ 11: СОЦИЈАЛНА И ДЕЧЈА ЗАШТИТА	35,813,000	19,693,044	54.99%	0	0	0%	5,487,972	11,242,904	2	41,300,972	30,935,948
	010	Болест и инвалидност	30,000	0	0.00%	0	0	0%	0	0	0	30,000	0
	002	Подршка особама са инвалидитетом	30,000	0	0.00%	0	0	0%	0	0	0	30,000	0
	472	накнаде за социјалну заштиту из буџета	30,000	0	0.00%	0		0.00%	0			30,000	0
	020	Старост	2,000,000	1,080,060	54.00%	0	0	0%	306,400	306,400	1	2,306,400	1,386,460
	001	Дневне услуге у заједници	2,000,000	1,080,060	54.00%	0	0	0%	306,400	306,400	1	2,306,400	1,386,460
	424	специјализоване услуге	2,000,000	1,080,060	54.00%	0		0.00%	306,400	306,400	100.00%	2,306,400	1,386,460
	040	Породица и деца	14,699,000	7,477,020	50.87%	0	0	0%	1,883,429	7,716,361	4	16,582,429	15,193,281
	001	Подршка деци и породици са децом	13,190,000	6,897,700	52.29%	0	0	0%	1,883,429	1,332,268	1	15,073,429	8,229,968
	424	специјализоване услуге	7,000,000	2,538,591	36.27%	0		0.00%	1,332,268	1,332,268	100.00%	8,332,268	3,870,859
	463	трансфери осталим нивоима власти			0.00%	0		0.00%				0	0
	472	накнаде за социјалну заштиту из буџета	6,040,000	4,359,110	72.17%	0		0.00%	551,161			6,591,161	4,359,110
	512	машине и опрема	150,000	0	0.00%	0		0.00%				150,000	0
	002	Подршка рађању и родитељству	1,000,000	555,000	55.50%	0	0	0%	0	0	0	1,000,000	555,000
	472	накнаде за социјалну заштиту из буџета	1,000,000	555,000	55.50%	0		0.00%				1,000,000	555,000
	400	Пројекат: Разиграно родитељство	25,000	24,320	97.28%	0	0	0%	0	0	0	25,000	24,320
	423	услуге по уговору	25,000	24,320	97.28%	0		0.00%				25,000	24,320
	426	материјал	0	0	0.00%	0		0.00%				0	0
	400	Пројекат: Центар за породицу	484,000	0	0.00%	0	0	0%	0	6,384,093	0	484,000	6,384,093
	423	услуге по уговору	384,000	0	0.00%	0		0.00%				384,000	0
	426	материјал	100,000	0	0.00%	0		0.00%				100,000	0
060	000		0	0	0.00%	0	0	0%	1,054,650	1,054,650	1	1,054,650	1,054,650
	472		0	0	0.00%	0		0.00%	1,054,650	1,054,650	100.00%	1,054,650	1,054,650
070	000	Социјална помоћ угроженом становништву, неklasификована на другом месту	18,384,000	10,603,337	57.68%	0	0	0%	3,298,143	3,220,143	1	21,682,143	13,823,480
	000	Једнократне помоћи и други облици помоћи	18,384,000	10,603,337	57.68%	0	0	0%	3,298,143	3,220,143	1	21,682,143	13,823,480
	463	трансфери осталим нивоима власти	13,932,000	8,695,337	62.41%	0		0.00%	0			13,932,000	8,695,337
	472	накнаде за социјалну заштиту из буџета	4,452,000	1,908,000	42.86%	0		0.00%	3,298,143	3,220,143	97.64%	7,750,143	5,128,143
	513	остале некретности и опрема			0.00%	0		0.00%				0	0
090	001	Социјална заштита неklasификована на другом месту	700,000	532,627	76.09%	0	0	0%	0	0	0	700,000	532,627
	001	Подршка реализацији програма Црвеног крста	700,000	532,627	76.09%	0	0	0%	0	0	0	700,000	532,627
	481	дотације невладиним организацијама	700,000	532,627	76.09%	0		0.00%	0			700,000	532,627
060	500	Становање	0	0	0.00%	0	0	0%	0	0	0	0	0
	3	Пројекат - Подршка ЕУ социјалном становању и активној инклузији у Бољевицу	0	0	0.00%	0	0	0%	0	0	0	0	0
	423	услуге по уговору	0	0	0.00%	0		0.00%				0	0

411	плате, додаци и накнаде запослених (зарале)	50,200,000	33,281,696	66.30%	0	0.00%	0	0.00%	50,200,000	33,281,696
412	социјални доприноси на терет послодавца	7,636,500	5,034,057	65.92%	0	0.00%	0	0.00%	7,636,500	5,034,057
413	накнаде у натури	30,000	1,290	4.30%	0	0.00%	0	0.00%	30,000	1,290
414	социјална давања запосленима	2,550,000	1,642,602	64.42%	0	0.00%	0	0.00%	2,550,000	1,642,602
415	накнаде трошкова за запослене	500,000	387,584	77.52%	0	0.00%	0	0.00%	500,000	387,584
416	награде запосленима и остали посебни расходи	1,300,000	1,209,235	93.02%	0	0.00%	0	0.00%	1,300,000	1,209,235
421	сталини трошкови	10,412,000	8,548,513	82.10%	0	0.00%	0	0.00%	10,412,000	8,548,513
422	трошкови путовања	470,000	356,211	75.79%	0	0.00%	0	0.00%	470,000	356,211
423	услуге по уговору	15,118,000	12,324,104	81.52%	0	0.00%	0	0.00%	15,118,000	12,324,104
424	специјализоване услуге	6,530,000	4,349,999	66.62%	0	0.00%	0	0.00%	6,530,000	4,349,999
425	текуће поправке и одржавање	2,310,000	1,332,506	57.68%	0	0.00%	0	0.00%	2,310,000	1,332,506
426	материјал	5,470,000	4,301,160	78.63%	0	0.00%	0	0.00%	5,470,000	4,301,160
451	субвенције јавним нефинансијским предузећима и организацијама	1,500,000	1,125,000	75.00%	0	0.00%	0	0.00%	1,500,000	1,125,000
465	остале додације и трансфери	0	0	0.00%	0	0.00%	0	0.00%	0	0
481	додације невладиним организацијама	260,000	193,413	74.39%	0	0.00%	0	0.00%	260,000	193,413
482	порези, обавезне таксе, казне и пенали	960,000	282,429	29.42%	0	0.00%	0	0.00%	960,000	282,429
483	повишане казне и пенали по решењу судова	0	0	0.00%	0	0.00%	0	0.00%	0	0
484	накнада штете за повреду или штету насталу услед елементарних непогода или других природних узрока	1,000,000	324,557	32.46%	0	0.00%	0	0.00%	1,000,000	324,557
485	накнада штете за повреду или штету ванству од стране државних органа	0	0	0.00%	0	0.00%	0	0.00%	0	0
511	зграде и грађевински објекти	12,162,000	5,522,757	45.41%	0	0.00%	0	0.00%	12,162,000	5,522,757
512	машине и опрема	4,010,000	2,507,936	62.54%	0	0.00%	0	0.00%	4,010,000	2,507,936
515	нематеријална имовина	10,000	0	0.00%	0	0.00%	0	0.00%	10,000	0
541	земљиште	0	0	0.00%	0	0.00%	0	0.00%	0	0
621	Набавка домаће финансијске имовине	0	0	0.00%	0	0.00%	0	0.00%	0	0
400 2	Пројекат: Одговорне локалне финансије и укључивање грађана - МЕДЗ	0	0	0.00%	0	0%	1,712	0	1,712	0
423	средства резерве	0	0	0.00%	0	0.00%	1,712	0	1,712	0
000 9	Текућа буџетска резерва	2,000,000	0	0.00%	0	0%	0	0	2,000,000	0
499	средства резерве	2,000,000	0	0.00%	0	0.00%	0	0.00%	2,000,000	0
001 0	Стална буџетска резерва	0	0	0.00%	0	0%	0	0	0	0
499	средства резерве	0	0	0.00%	0	0.00%	0	0.00%	0	0
133 000 7	Остале опште услуге	100,000	0	0.00%	0	0%	0	0	100,000	0
	Функционисање националних савета националних мањина	100,000	0	0.00%	0	0%	0	0	100,000	0
481	додације невладиним организацијама	100,000	0	0.00%	0	0.00%	0	0.00%	100,000	0
160 400 1	Опште јавне услуге неklasификоване на другом месту	3,500,000	2,040,690	58.31%	0	0%	0	0	3,500,000	2,040,690
	Пројекат: Финансирање невладиних организација	3,500,000	2,040,690	58.31%	0	0%	0	0	3,500,000	2,040,690
481	додације невладиним организацијама	3,500,000	2,040,690	58.31%	0	0.00%	0	0.00%	3,500,000	2,040,690
170 000 3	Трансакције јавног дуга	16,270,000	14,620,868	89.86%	0	0%	0	0	16,270,000	14,620,868
	Сервисирање јавног дуга	16,270,000	14,620,868	89.86%	0	0%	0	0	16,270,000	14,620,868
441	отплата домаћих камата	750,000	634,020	84.54%	0	0.00%	0	0.00%	750,000	634,020
444	пратећи трошкови задуживања	20,000	0	0.00%	0	0.00%	0	0.00%	20,000	0
611	отплата главнице домаћим кредиторима	15,500,000	13,986,848	90.24%	0	0.00%	0	0.00%	15,500,000	13,986,848
220 001 4	Цивилна одбрана	3,060,000	1,547,826	50.58%	0	0%	1,199,244	1,199,244	4,259,244	2,747,070
	Управљање у ванредним ситуацијама	3,060,000	1,547,826	50.58%	0	0%	1,199,244	1,199,244	4,259,244	2,747,070
423	услуге по уговору	710,000	650,400	91.61%	0	0.00%	0	0.00%	710,000	650,400
424	специјализоване услуге	650,000	0	0.00%	0	0.00%	0	0.00%	650,000	0
425	текуће поправке и одржавање	1,200,000	397,650	33.14%	0	0.00%	0	0.00%	1,200,000	397,650
426	материјал	500,000	499,776	99.96%	0	0.00%	0	0.00%	500,000	499,776
451	субвенције јавним нефинансијским предузећима и организацијама	0	0	0.00%	0	0.00%	0	0.00%	0	0
511	зграде и грађевински објекти	0	0	0.00%	0	0.00%	716,160	716,160	716,160	716,160
512	машине и опрема	0	0	0.00%	0	0.00%	483,084	483,084	483,084	483,084
515	нематеријална имовина	0	0	0.00%	0	0.00%	0	0.00%	0	0
220 541	земљиште	0	0	0.00%	0	0.00%	0	0.00%	0	0
050 1 050 1	ПРОГРАМ 17: ЕНЕРГЕТСКА ЕФИКАСНОСТ И ОБНОВЉИВИ ИЗВОРИ ЕНЕРГИЈЕ	2,000,000	0	0.00%	0	0%	4,750,149	0	6,750,149	0
620 000 1	Развој заједнице	2,000,000	0	0.00%	0	0%	2,033,600	0	4,033,600	0
	Енергетски менаџмент	2,000,000	0	0.00%	0	0%	2,033,600	0	4,033,600	0
454	субвенције приватним предузећима	2,000,000	0	0.00%	0	0.00%	2,033,600	0	4,033,600	0
430 500 1	Гориво и енергија	0	0	0.00%	0	0%	2,716,549	0	2,716,549	0
	Пројекат: Енергетска санација управне зграде Општине	0	0	0.00%	0	0%	2,716,549	0	2,716,549	0
423	услуге по уговору	0	0	0.00%	0	0.00%	0	0.00%	0	0
424	специјализоване услуге	0	0	0.00%	0	0.00%	0	0.00%	0	0
511	зграде и грађевински објекти	0	0	0.00%	0	0.00%	2,716,549	0	2,716,549	0
4.01	ПРЕДШКОЛСКО ВАСПИТАЊЕ	53,501,700	33,620,222	62.84%	0	0%	5,963,984	3,981,311	59,465,684	37,601,533

Када је реч о индиректним корисницима републичког буџета као што су Центар за социјални рад и школе тј. основно и средње образовање, у наредним табелама дат је приказ утрошених средстава из буџета општине:

- Социјална заштита (функција 070 и 040) – Центар за социјални рад

КОНТО	ОПИС	ПЛАН	ИЗВРШЕЊЕ	% ИЗВРШЕЊА
411	Плате, додаци и накнаде запослених	3,120,000	2,240,162	71.80%
412	Социјални доприноси на терет послодавца	472,000	339,385	71.90%
414	Социјална давања запосленима	1,000	0	0.00%
415	Накнада трошкова за запослене	350,000	202,752	57.93%
421	Стални трошкови	500,000	345,819	69.16%
422	Трошкови путовања	50,000	16,900	33.80%
423	Услуге по уговору	1,044,000	504,633	48.34%
425	Текуће поправке и одржавање	200,000	129,957	64.98%
426	Материјал	100,000	37,026	37.03%
472	Накнада за социјалну заштиту из буџета	8,000,000	4,824,298	60.30%
482	Порези, обавезне таксе, казне и пенали	95,000	54,405	57.27%
512	Машине и опрема	0	0	0.00%
СВЕГА		13,932,000	8,695,337	62.41%

Што се тиче накнаде за социјалну заштиту из буџета, средства су пренета за:

- једнократне новчане помоћи у износу од 4.824 хиљ.. динара

- Основно образовање (функција 912)

КОНТО	IX СРПСКА БРИГАДА БОЉЕВАЦ	ЂОРЂЕ СИМЕОНОВИЋ ПОДГОРАЦ	ЂУРА ЈАКШИЋ СУМРАКОВАЦ	ЈЕЛЕНА МАЈСТОРОВИЋ ЗАЈЕЧАР	МУЗИЧКА ШКОЛА БОР	УКУПНО
414000	346,323	602,291	138,373			1,086,987
415000	1,155,022	2,540,723	2,830,938		344,233	6,870,916
416000	794,706	506,008	818,487			2,119,200
421000	2,399,554	1,970,020	2,844,133			7,213,707
422000	448,686	106,354	61,496			616,536
423000	576,604	402,487	643,266			1,622,357
424000	0	113,599	151,981			265,580
425000	159,987	417,956	1,551,631			2,129,574
426000	1,000,516	665,347	676,851		16,200	2,358,914
441000	0	0	2,213	0		2,213
444000	0	0	0			0
472000	0	0	0	11,225		11,225
482000	0	0	0			0
483000	0	0	98,199			98,199
511000	0	0	1,188,096			1,188,096
512000	3,060,298	467,698	48,429		0	3,576,425
513000	76,000	0	1,195,332			1,271,332
515000	0	0	0			0
СВЕГА	10,017,695	7,792,483	12,249,424	11,225	360,433	30,431,261
ПЛАНИРАНО	18,952,000	14,030,000	15,999,332	20,000	800,000	49,801,332
% ИЗВРШЕЊА	52.86%	55.54%	76.56%	56.13%	45.05%	61.11%

- Средње образовање (функција 920) – СШ "Никола Тесла" Бољевац

КОНТО	НАЗИВ	ПЛАН	ИЗВРШЕЊЕ	% ИЗВРШЕЊА
414000	Социјална давања запосленима	170,000	164,722	96.90%
415000	Накнаде за запослене	1,800,000	728,463	40.47%
416000	Награде, бонуси и остали посебни расходи	600,000	0	0.00%
421000	Стални трошкови	4,947,000	607,354	12.28%
422000	Трошкови путовања	1,022,000	576,070	56.37%
423000	Услуге по уговору	676,000	346,673	51.28%
424000	Специјализоване услуге	100,000	99,554	99.55%
425000	Текуће поправке и одржавање	400,000	91,640	22.91%
426000	Материјал	965,000	423,398	43.88%

482000	Порези, обавезне таксе, казне и пенали	20,000	0	0.00%
512000	Машине и опрема	300,000	28,777	9.59%
515000	Књиге у библиотеци	0	0	#DIV/0!
СВЕГА		11,000,000	3,066,652	27.88%

Код функције 810 – Развој спорта и омладине, конто 481, средства са буџета преношена су спортским клубовима и удружењима. У наредној табели дат је приказ утрошених средстава по клубовима:

КОНТО	НАЗИВ	ИЗНОС
481	ФК "Ртањ" Бољевац	2,870,469
	КК "Ртањ" Бољевац	1,648,797
	РК "Ртањ" Бољевац	2,321,493
	ФК Ловац	0
	ФК Национал	0
	ФК "БСК" Боговина	749,035
	Стрељачки савез Бољевац	0
	Фудбалски савез општине	340,881
	Спортски савез општине Бољевац	1,919,418
	ФК "Оснић" Оснић	495,295
	ФК "Младост" Сумраковац	0
	Планинарски клуб "Шилџак" Бољевац	226,776
	УРС "Црна река" Бољевац	90,650
	Карате клуб Бољевац	0
	Бољевачки савез за школски спорт	561,618
	ОФК Ртањ 2016	0
ФК Малиник Подгорац	613,346	
СК Рис Подгорац	80,700	
СВЕГА		11,918,477
ПЛАНИРАНО		17,400,000
% ИЗВРШЕЊА		68.50%

Код конта 451 (Субвениције) – Јавно комунално предузеће ЈКП "Услуга" Бољевац, средства из буџета пренета су на основу финансијског плана и програма коришћења буџетске помоћи ЈКП-а

у 000 дин.

КОНТО	НАЗИВ	ПЛАН	ИЗВРШЕЊЕ	% ИЗВРШЕЊА
4511	Извожење смећа по МЗ	1.500.000	1.125.000	75.00%
4511	Разлика у цени воде (Подгорац, Боговина, ртањ и Добро Поље)	7.800.000	5.850.000	75.00%
СВЕГА		9.300.000	6.975.000	75.00%

У наредној табели дат је приказ утрошених средстава из буџета по Месним заједницама и економским класификацијама:

КОНТО	421	423	424	425	426	441	482	512	513	УКУПНО
МЗ Боговина село	89,143	119,792			29,602	850				239,387
МЗ Боговина насеље	17,503	112,214			166,362	114				296,193
МЗ Бољевац град					25,890					25,890
МЗ Бољевац село	37,516	15,072			2,470	311				55,368
МЗ Бачевица	95,123	99,930			84,255	655				279,963
МЗ Валакоње	111,859	180,873			47,830	1,353				341,915
МЗ Валакоње Буково		229,900			59,905					289,805
МЗ Врбовац	27,956					145				28,101
МЗ Добрујевац	29,520	35,761				351				65,632
МЗ Добро Поље	119,295	30,981			1,000	241				151,516
МЗ Илино	52,770	58,019		88,899	90,076	178				289,941
МЗ Јабланица	17,186	144,569			133,475	4				295,235

МЗ Криви Вир	40,448	327,905			138,841	279				507,473
МЗ Луково	52,124	34,999				331				87,454
МЗ Мирово	24,292			497,690		94		73,980		596,056
МЗ Мали Извор	74,025	138,361			100,000	714				313,100
МЗ Оснић	19,965	140,000			240,000	156				400,121
МЗ Оснић Буково	44,406	76,803			129,750	652				251,611
МЗ Тимок Оснић	20,045	118,960			50,000	102				189,107
МЗ Подгорац	152,462	185,535			337,450	895				676,343
МЗ Подгорац Тимок	55,119	195,173			79,750	679				330,722
МЗ Рујиште	64,859	120,516			12,164	205		98,500		296,244
МЗ Ртањ	331									331
МЗ Савинац	60,546	8,200			67,300	29				136,074
МЗ Сумраковац	31,834	126,182		29,600	50,000	296	760			238,671
СВЕГА	1,238,326	2,499,743	0	616,189	1,846,120	8,632	760	172,480	0	6,382,250
ПЛАНИРАНО	1,955,000	3,410,000	0	1,185,000	4,929,000	23,000	1,000	465,000	0	11,968,000
% ИЗВРШЕЊА	63.34%	73.31%	#DIV/0!	52.00%	37.45%	0.00%	76.02%	37.09%	#DIV/0!	53.33%

Када је реч о удружењима којима су распоређена средства на основу расписаног конкурса, у периоду јануар-јун 2024. године средства су пренета на следећи начин:

Редни број	НАЗИВ УДРУЖЕЊА	ПЛАН	Реализација 2024.	% реализације
1	Удружење пензионера и инвалида рада Подгорац	120,000	120,000	100.00%
2	СУБНОР	140,000	100,211	71.58%
3	Ловачко удружење Бољевац	0		#DIV/0!
4	КУД "Ђура Јакшић" Сумраковац	190,000	188,380	0.00%
5	КУД "Бољевац"	0		#DIV/0!
6	КУД Источник Бољевац	100,000	0	0.00%
7	Удружење грађана "Нова Алтернатива"	220,000	220,000	100.00%
8	Друштво Ром	290,000	172,268	59.40%
9	Организација резервних војних старешина општине Бољевац	130,000	78,157	60.12%
10	Друштво хуманиста радника железнице Србије			0.00%
11	Локална акциона група ЈАГ Ртањ	100,000	100,000	100.00%
12	КУД "Илинско врело"	150,000	60,600	40.40%
13	Општинска организација инвалида рада Бољевац	100,000	23,098	23.10%
14	Удружење пензионера инвалида рада Бољевац	280,000	47,200	16.86%
15	КУД Марков камен Валакоње Буково	120,000	117,000	97.50%
16	Удружење грађана "Мировштица-Мирново"	120,000	0	0.00%
17	КУД Драган Живадиновић Мали Извор	130,000	128,000	98.46%
18	Горска служба спасавања	200,000	200,000	100.00%
19	КУД Подгорац	170,000	0	0.00%
20	Етно Боговина	100,000	99,777	99.78%
21	Друштво оболелих од церебралне и дечије парализе	40,000	0	0.00%
22	Омладинска организација Подгорац	120,000	0	0.00%
23	Удружење мото клуб "Ендуро"	136,000	136,000	
24	Добровољно ватрогасно друштво	250,000	250,000	100.00%
УКУПНО		3,206,000	2,040,690	63.65%

Што се тиче инвестиција у периоду јануар – септембар 2024. године, извршене су следеће инвестиције у основна средства:

Са раздела 4.01. - Општинска управа код:

1) зграда и грађевинских објеката (група конта 511) средства:

- Наставак радова на постављању котла у Дому здравља Бољевац у износу од 965.526,65 динара,
- Радови на улици Краља Петра у износу од 3.446.880,00 динара,
- Радови на реконструкцији улице Милутина Миланковића у износу од 5.136.612,00 динара,
- Радови на реконструкцији пута у селу Боговина насеље у износу од 2.978.590,00 динара

- Радови на саобраћајној сигнализацији у зонама школа у износу од 4.048.548,00 динара,
 - Радови на асфалтирању улица у Бољевцу - ПДВ у износу од 1.018.425,00 динара,
 - Радови на асфалтирању пута у селу Боговина у износу од 2.350.185,50 динара
 - Радови на водоводу Савинац, Подгорац Тимок и Сумраковац у износу од 32.875.270,50 динара,
 - Радови на поправци крова на два објекта ОШ Бољевац у износу од 1.532.770,00 динара
 - Радови на капиталном одржавању Дома културе у Лукову у износу од 762.577,00 динара,
 - Радови на реновирању Дома културе у Валакоњу у износу од 923.328,00 динара,
 - Радови на изради кишне канализације код теретане - ПДВ износу од 134.771,00 динара,
 - Радови на изградњи прихватилишта за псе - ПДВ у износу од 1.120.083,00 динара,
 - Надзор над реконструкцијом Дома културе у износу од 360.000,00 динара,
 - Радови на реновирање Дома културе у Подгорац Тимок у износу од 1.477.896,00 динара,
 - Радови на реновирању библиотеке - ПДВ у износу од 399.401,00 динар,
 - Радови на реконструкцији Дома културе у Малом Извору у износу од 1.894.436,40 динара,
 - Асфалтирање дворишта у ОШ Бољевац - ПДВ у износу од 165.980,00 динара,
 - Израда идејног пројекта читавог система за јавно узбуњивање на територији општине Бољевац у износу од 716.160,00 динара,
 - Стручни надзор над реконструкцијом објекта у износу од 62.592,00 динара,
 - Стручни надзор над изградњом водовода Савинац, Подгорац Тимок, Сумраковац у износу од 135.600,00 динара,
 - Стручни надзор над радовима на прихватилишту за псе у износу од 98.850,00 динара,
 - Пројектна документација за реновирање објекта „Стадион“ у износу од 249.600,00 динара,
 - Ревизија пројекта главног водовода у износу од 420.000,00 динара и
 - Израда пројектне документације за мост код Електродистрибуције у износу од 650.400,00 динара,
- 2) машина и опреме (група конта 512), средства утрошена су за:
- куповину столова и клупа за МЗ Рујиште у износу од 98.500,00 динара,
 - куповина радног стола за правобраниоца у износу од 19.989,00 динара,
 - куповину намештаја за Општинску управу у износу од 800.000,00 динара,
 - куповина компјутерске опреме у износу од 860.915,00 динара,
 - куповину столица за Општинску управу у износу од 333.540, динара,
 - куповину штампача за Туристичку организацију и ПУ Наша радост за редовно пословање у износу од 40.029,00 динара,
 - куповину телефона за општинску управу у износу од 11.297,00 динара,
 - куповину климе за МЗ Мирowo у износу од 73.980,00 динара,
 - куповина климе за ТО у износу од 44.999,00 динара из извора 04
 - куповину климе за општинску управу у износу од 482.29500 динара,
 - куповина климе за КОЦ у износу од 86.999,00 динара,
 - куповину опреме за домаћинство за ТО и ПУ у износу од 195.430,00 динара,
 - куповину опреме за заштиту животне средине - контејнери у износу од 2.542.728,00 динара,
 - куповину опреме за спорт за Установу за спорт за редовно пословање у износу од 142.500,02 динара,
 - куповину опреме за јавну безбедност – за јединицу цивилне заштите у износу од 483.084,00 динара,
- 3) Нематеријална имовина (група конта 515) средства у износу од 1.876.710,60 динара утрошена су за:
- Израду просторног плана општине Бољевац у износу од 1.795.680,00 динара, израда ПДР за школско двориште ОШ „Ђура Јакшић“ Сумраковац у износу од и куповину књига за 94.175,46 динара.
- 4) Залихе за даљу продају (група конта 523) код ТО остварена су у износу од 670.561,72 динара..

Консолидација је дефинисана чланом 2. став 1. тачка 26. Закона о буџетском систему и представља исказивање прихода и расхода више међусобно повезаних буџета и ванбуџетских фондова као да се ради о јединственом субјекту. Да би се избегло двоструко рачунање консолидацијом се искључују међусобни трансфери између истих као и између различитих нивоа власти. У том смислу, саставни део овог извештаја је и консолидовани Образац 5 (Извештај о извршењу буџета за дати период) који је дат у прилогу.

Датум: 15.10.2024. године
Број: 401-875/2024-II

Руководилац одељења за
буџет, финансије, пореску администрацију
и јавне набавке
Миодраг Трифуновић, дипл. ецц

ПРЕДСЕДНИК ОПШТИНЕ

Слађан Ђимиш, с.р.

6.
На основу члана 40. Статута Општине Бољевац ("Сл. лист Општине Бољевац" бр. 2/2019, 13/2022 и 23/2023), Скупштина Општине Бољевац на седници одржаној 29. 11. 2024. године, донела је

О Д Л У К У

I

Усваја се Извештај о извршењу Одлуке о буџету Општине Бољевац у периоду јануар- септембар 2024. године бр. 401- 875/2024-II од 15. 10. 2024. године.

II

Ову Одлуку објавити у Службеном листу Општине Бољевац.

СКУПШТИНА ОПШТИНЕ БОЉЕВАЦ

Број: 06-232 / 2024-I/4
Бољевац, 29. 11. 2024. године

ПРЕДСЕДНИ
СКУПШТИНЕ ОПШТИНЕ

Зоран Јовић, с.р.

7.
На основу члана 32. став 1. тачка 1, члана 41. Закона о локалној самоуправи ("Службени гласник Републике Србије", бр. 129/2007, 83/2014 - др. закон, 101/2016 - др. закон, 47/2018 и 111/2021 - др. закон) и члана 40. Статута Општине Бољевац ("Службени лист Општине Бољевац", бр. 2/2019, 13/2022 и 23/2023), Скупштина Општине Бољевац, на седници одржаној дана 29. 11. 2024. године, донела је

ОДЛУКУ О ИЗМЕНАМА И ДОПУНАМА
ПОСЛОВНИКА СКУПШТИНЕ ОПШТИНЕ БОЉЕВАЦ

Члан 1.

У Пословнику Скупштине Општине Бољевац ("Службени лист Општине Бољевац", бр. 5/2019 и 13/2022) члан 13. став 1, мења се алинеја друга и гласи:

„- да се не потврде мандати појединих кандидата за одборника, са образложењем које мора да садржи законски основ;“

Члан 2.

У члану 15. после става 2. додају се ставови 3. и 4. који гласе:

„Против одлуке Скупштине донете у вези са потврђивањем мандата одборника на конститутивној седници подносилац проглашене изборне листе која је освојила мандате може поднети жалбу Вишем суду у Зајечару у року од седам дана од дана доношења одлуке.

Жалба се подноси преко Скупштине, која је дужна да у року од два дана од дана пријема жалбе достави Вишем суду жалбу и све списе тог предмета.“

Члан 3.

У члану 18. после става 1. додају се ставови 2. и 3. који гласе:

„Одлука о потврђивању мандата одборника доноси се јавним гласањем, већином гласова присутних одборника и кандидата за одборнике.

Против одлуке Скупштине донете у вези са потврђивањем мандата новог одборника, подносилац проглашене изборне листе која је освојила мандате, одборник и кандидат за одборника на изборној листи са које је изабран нови одборник могу поднети жалбу Вишем суду у Зајечару у року од седам дана од дана доношења одлуке. Жалба се подноси преко Скупштине, која је дужна да у року од два дана од дана пријема жалбе достави Вишем суду жалбу и све списе тог предмета.“

Члан 4.

У члану 19, ставови 1. и 2. мењају се и гласе:

„После доношења одлуке о потврђивању мандата, председавајући чита текст заклетве која гласи: "Заклињем се да ћу се у раду Скупштине Општине Бољевац придржавати Устава Републике Србије, закона и Статута Општине Бољевац и да ћу часно и одговорно вршити дужност одборника у интересу грађана општине Бољевац.

Након читања заклетве, одборници полажу заклетву потписивањем текста заклетве.“

Члан 5.

У члану 56. став 1. мења се и гласи:

„Секретар Скупштине може имати заменика, који га замењује у случају његове одсутности или спречености да обавља своју дужност.“

Члан 6.

У члану 57, после става 3. додаје се нови став 4. који гласи:

„Одборничке групе се образују најкасније 8 дана од дана одржавања конститутивне седнице скупштине.“
Досадашњи ставови 4, 5 и 6 постају ставови 5, 6 и 7.

Члан 7.

Члан 84. мења се и гласи:

„Изборна комисија
Члан 84.

Скупштина општине именује Изборну комисију за спровођење избора за одборнике Скупштине у складу са Законом о локалним изборима.

Изборна комисија је самостална и независна у раду и ради на основу Закона о локалним изборима, Закона о избору народних посланика и прописа донетих на основу наведених закона.

За свој рад Изборна комисија одговара органу који је именован.“

Члан 8.

После члана 84. додају се два нова члана 84а и 84б, који гласе:

„Члан 84а.

Чланови Изборне комисије и њихови заменици могу бити само грађани који имају изборно право и пребивалиште на територији општине Бољевац и који нису одборници нити су кандидати за одборнике.

Члан 84б.

Изборна комисија ради у сталном и проширеном саставу. Изборна комисија ради у проширеном саставу док укупан извештај о резултатима локалних избора не постане коначан.“

Члан 9.

Члан 85. мења се и гласи:

„Члан 85.

Изборну комисију у сталном саставу чине председник, шест чланова, заменик председника и шест заменика чланова

Председника, чланове, заменика председника и заменике чланова изборне комисије именује Скупштина.

Одлука о именовању чланова и заменика чланова изборне комисије објављује се на веб-презентацији Републичке изборне комисије.

Мандат сталног састава изборне комисије престаје када нов сазив скупштине именује нов стални састав изборне комисије.

Нов сазив Скупштине дужан је да именује нов стални састав изборне комисије у року од шест месеци од дана конституисања Скупштине.

Чланови и заменици чланова изборне комисије у сталном саставу именују се на предлог одборничких група сразмерно њиховој заступљености у укупном броју одборника који припадају одборничким групама. Ниједна одборничка група не може да предложи више од половине чланова и заменика чланова Изборне комисије у сталном саставу.

Одборничка група која има више од половине од укупног броја одборника предлаже председника, заменика председника, чланове чији број заједно са председником није већи од половине броја чланова Изборне комисије и заменике чланова чији број заједно са замеником председника није већи од половине броја заменика чланова Изборне комисије, док остале чланове и заменике чланова у Изборној комисији предлажу остале одборничке групе сразмерно њиховој заступљености у укупном броју одборника који припадају одборничким групама.

Одборничком групом у смислу предлагања чланова и заменика чланова Изборне комисије у сталном саставу сматра се и одборник појединач или група одборника

која броји мање код оног броја одборника који је потребан за образовање одборничке групе:

1) ако су сви ти одборници изабрани са исте изборне листе;

2) ако изборна листа на којој су изабрани није освојила онолико мандата колико је потребно за образовање одборничке групе;

3) ако нико од њих није приступио некој одборничкој групи;

4) ако су сви ти одборници потписали предлог за именовање члана односно за заменика члана Изборне комисије у сталном саставу.

Ако у Скупштини постоји само једна одборничка група, она предлаже: председника, заменика председника, чланове чији број заједно са председником није већи од половине броја чланова Изборне комисије и заменике чланова чији број заједно са замеником председника није већи од половине броја заменика чланова Изборне комисије, док преостале чланове и заменике чланова у Изборној комисији предлаже начелник општинске управе из реда запослених у општинској управи који имају искуства у спровођењу избора.

Ако у Скупштини постоје две одборничке групе, већа одборничка група предлаже председника, заменика председника, чланове чији број заједно са председником није већи од половине броја чланова Изборне комисије и заменике чланова чији број заједно са замеником председника није већи од половине заменика чланова Изборне комисије, начелник општинске управе предлаже једног члана и заменика члана из реда запослених у општинској управи који имају искуства у спровођењу избора, док преостале чланове и заменике чланова у Изборној комисији предлаже мања одборничка група.

За председника и заменика председника Изборне комисије може да буде именовано само оно лице које има високо образовање у области правних наука.

У раду Изборне комисије учествују, без права одлучивања, секретар Изборне комисије и заменик секретара Изборне комисије.

Секретара и заменика секретара Изборне комисије именује Скупштина на предлог председника Скупштине.

За секретара и заменика секретара Изборне комисије могу да буду именовани секретар Скупштине, начелник општинске управе, или лице из реда запослених у општинској управи које има високо образовање у области правних наука.“

Члан 10.

После члана 85. додаје се нови члан 85а, који гласи:

„Члан 85а.

Члану и заменику члана Изборне комисије функција престаје по сили закона, а Скупштина општине по службеној дужности утврђује престанак његове функције:

1) ако умре;

2) ако изгуби изборно право;

3) ако му престане пребивалиште на територији општине Бољевац;

4) када се прогласи изборна листа на којој је кандидат за одборника;

5) ако подносилац изборне листе који га је предложио повуче изборну листу;

6) ако се поништи решење о проглашењу изборне листе чији подносилац га је предложио;

7) ако је правоснажном судском одлуком осуђен на казну затвора у трајању од најмање шест месеци;
8) ако изгуби радну способност;
9) у другим случајевима предвиђеним законом.
Члана, односно заменика члана Изборне комисије разрешава Скупштина општине:
1) ако поднесе оставку у писменој форми;
2) ако се накнадно утврди да не испуњава посебан услов за именоване;
3) у другим случајевима предвиђеним законом.
Када Одлука о расписивању избора ступи на снагу, тада је Изборна комисија надлежна да разреши члана и заменика члана Изборне комисије у сталном саставу, да утврди да му је функција престала по сили закона као и да на предлог овлашћеног предлагача именује новог члана уместо оног који је разрешен, односно којем је функција престала по сили закона.“

Члан 11.

Члан 86. мења се и гласи:

„Члан 86.

Изборна комисија:

- 1) стара се о законитом спровођењу локалних избора;
- 2) организује техничку припрему за локалне изборе;
- 3) објављује рокове за вршење изборне радње;
- 4) прописује обрасце за спровођење изборних радњи;
- 5) именује, разрешава и констатује престанак функције члана и заменика члана органа за спровођење избора;
- 6) доноси решење којим проглашава, одбацује или одбија да прогласи изборну листу, као и закључак који налаже подносиоцу изборне листе да отклони недостатке изборне листе;
- 7) доноси решење којим констатује да је повучена проглашена изборна листа;
- 8) доноси решење којим констатује да место кандидата за одборника на изборној листи остаје празно;
- 9) одређује бирачко место;
- 10) обезбеђује изборни материјал за спровођење локалних избора;
- 11) утврђује облик, изглед и боју гласачких листића и контролног листа за проверу исправности гласачке кутије;
- 12) утврђује број гласачких листића који се штампа, као и број резервних гласачких листића;
- 13) одобрава штампање гласачких листића и врши надзор над њиховим штампањем;
- 14) уређује начин примопредаје изборног материјала пре и после гласања;
- 15) даје информације бирачима о томе да ли је у изводу из бирачког списка евидентирано да су гласали на изборима;
- 16) доставља податке о органима надлежним за прикупљање и обраду статистичких података;
- 17) одлучује о приговорима, у складу са Законом;
- 18) утврђује на седници прелиминарне резултате локалних избора за сва бирачка места која су обрађена у року од 24 часа од затварања бирачких места;
- 19) утврђује резултате избора, доноси и објављује укупан извештај о резултатима избора;
- 20) подноси Скупштини извештај о спроведеним изборима;
- 21) обавља и друге послове предвиђене Законом.“

Члан 12.

У члану 115. после 1. става додаје се нови став 2 гласи:

„Лица из става 1. овог члана морају се искључиво обрађати са говорнице, уколико нису створени технички услови за обраћање са места.“

Досадашњи ставови 2,3,4,5,6,и 7 постају ставови 3,4,5,6,7 и 8.

Члан 13.

У члану 139, мења се став 2. и сада гласи
„Ток седнице Скупштине бележи се тонским или видео записом и трајно се чува.“

Члан 14.

У члану 179. став 2. мења се и гласи:
„Одборничка питања морају бити јасно формулисана. Излагање одборника поводом достављених одборничких питања може трајати најдуже 3 минута.“

Члан 15.

Члан 182. мења се и гласи:

„Престанак мандата одборника

Члан 182.

Пре истека времена на које је изабран одборнику престаје мандат:

- 1) када скупштина на конститутивној седници потврди мандате одборника из наредног сазива;
 - 2) ако умре;
 - 3) ако је правоснажном судском одлуком потпуно лишен пословне способности, односно ако је правоснажном судском одлуком којом је делимично лишен пословне способности утврђено да је неспособан да врши изборно право;
 - 4) ако је изгубио држављанство Републике Србије;
 - 5) ако му престане пребивалиште на територији општине Бољевац;
 - 6) ако је правоснажном судском одлуком осуђен на казну затвора у трајању од најмање шест месеци;
 - 7) доношењем одлуке о распуштању скупштине;
 - 8) ако је преузео функцију која је по Уставу и закону неспојива с функцијом одборника;
 - 9) ако поднесе оставку.
- Одборнику мандат престаје када наступи случај који представља разлог за престанак мандата.“

Члан 16.

Члан 183. мења се и гласи:

„Оставка одборника

Члан 183.

Оставка одборника подноси се у писменој форми, а потпис подносиоца мора бити оверен у складу са законом којим се уређује оверавање потписа.

Оставка се лично подноси скупштини у року од три дана од дана овере потписа подносиоца.

Оставка је пуноважна само ако је потпис одборника оверен након што му је потврђен мандат.

Одборник може поднети оставку и усмено на седници скупштине.

Оставка се не може опозвати.

Одборнику мандат престаје оног дана када поднесе оставку.

Члан 17.

Члан 184. мења се и гласи:

„Констатовање да је одборнику престао мандат

Члан 184.

Скупштина доноси одлуку којом констатује да је одборнику престао мандат одмах након што прими обавештење о разлозима за престанак његовог мандата, на седници која је у току, односно на првој наредној седници.

Одлука којом се констатује да је одборнику престао мандат објављује се на веб-презентацији Републичке изборне комисије.“

Члан 18.

После члана 184. додају се нови чланови 184а, 184б, 184в и 184г који гласе:

„Жалба против одлуке о престанку мандата одборника

Члан 184а.

Против одлуке Скупштине којом се констатује да је одборнику престао мандат одборник којем је констатован престанак мандата може поднети жалбу Вишем суду у Зајечару у року од седам дана од дана доношења те одлуке.

Жалба се подноси преко Скупштине, која је дужна да у року од два дана од дана пријема жалбе достави Вишем суду жалбу и све списе тог предмета.

Попуњавање упражњеног одборничког места

Члан 184б

Мандат који престане одборнику пре него што истекне време на које је изабран изборна комисија решењем додељује првом наредном кандидату са исте изборне листе којем није био додељен мандат одборника у року од два дана од дана када је констатовано да је престао мандат.

Ако на изборној листи нема кандидата којима није додељен мандат, упражњено одборничко место се попуњава тако што се мандат додељује првом кандидату с друге изборне листе која има следећи највећи количник за који није био додељен мандат одборника.

Мандат новог одборника почиње да тече од дана када му је скупштина потврдила мандат.

Мандат новог одборника може трајати најдуже до истека времена на које је изабран одборник коме је престао мандат.

Против одлуке Скупштине донете у вези са потврђивањем мандата новог одборника подносилац проглашене изборне листе која је освојила мандате, одборник и кандидат за одборника на изборној листи са које је изабран нови одборник могу поднети жалбу Вишем суду у Зајечару у року од седам дана од дана доношења одлуке.

Жалба се подноси преко Скупштине, која је дужна да у року од два дана од дана пријема жалбе достави Вишем суду жалбу и све списе тог предмета.

Виши суд доноси одлуку по жалби у року од 30 дана од дана пријема жалбе са списима.

Одлука донета у поступку по жалби је правноснажна и против ње се не могу поднети ванредна правна средства предвиђена законом којим се уређује управни спор.

Попуњавање упражњеног одборничког места са
коалиционе изборне листе

Члан 184в

Мандат који одборнику предложеном на коалиционој изборној листи престане пре истека времена на које је изабран додељује се првом следећем кандидату исте политичке странке на тој изборној листи којем није био додељен мандат одборника.

Ако на изборној листи нема кандидата исте политичке странке којем није додељен мандат, упражњено одборничко место се попуњава тако што се мандат додељује првом следећем кандидату са изборне листе којем није био додељен мандат ако коалиционим споразумом није предвиђено да се у таквом случају мандат додељује првом следећем кандидату одређене политичке странке којем није био додељен мандат одборника.

Поновно додељивање мандата одборнику

Члан 184г

Одборник којем је мандат престао пошто је изабран на функцију председника општине, заменика председника општине или члана општинског већа може по престанку те функције поднети захтев да му се поново додели мандат у истом сазиву Скупштине ако постоји упражњено одборничко место које припада његовој изборној листи.“

Члан 19.

Ова Одлука ступа на снагу осмог дана од дана објављивања у "Службеном листу Општине Бољевац".

СКУПШТИНА ОПШТИНЕ БОЉЕВАЦ

Број: 06-232 / 2024-I/5

Бољевац, 29. 11. 2024. године

ПРЕДСЕДНИК

СКУПШТИНЕ ОПШТИНЕ БОЉЕВАЦ

Зоран Јовић, с.р.

О б р а з л о ж е њ е**Законски основ за доношење Одлуке**

Одлука о измени Пословника Скупштине Општине Бољевац се доноси на основу члана 32. Закона о локалној самоуправи ("Службени гласник РС", бр. 129/2007, 83/2014 - др. закон, 101/2016 - др. закон, 47/2018 и 111/2021 - др. закон) и члана 40. Статута Општине Бољевац ("Службени лист Општине Бољевац", бр. 2/2019, 13/2022, 23/2023).

Разлози за доношење Одлуке

Разлог за доношења ове Одлуке је усаглашавање Пословника Скупштине Општине са Законом о локалним

изборима ("Службени гласник РС", бр. 14/2022 и 35/2024).

Финансијска средства потребна за спровођење Одлуке
За спровођење ове Одлуке није потребно издвајати финансијска средства из буџета Општине Бољевац.

8.

На основу члана 63. Закона о јавним предузећима ("Сл. гласник РС", бр. 15/2016 и 88/2019) и члана 40. Статута Општине Бољевац („Сл.лист Општине Бољевац", бр.2/2019, 13/2022 и 23/2023), Скупштина Општине Бољевац на седници одржаној 29. 11. 2024. године, донела је

РЕШЕЊЕ

I

Даје се сагласност на Извештај о степену усклађености планираних и реализованих активности из Програма пословања ЈП "Боговина" Бор, за период од 01. 01. 2024. године до 30. 09. 2024. године, број 01110/2024 од 18. 10. 2024. године.

II

Ову Одлуку објавити у Службеном листу Општине Бољевац.

СКУПШТИНА ОПШТИНЕ БОЉЕВАЦ

Број: 06-232 / 2024-I/6.1
Бољевац, 29. 11. 2024. године

9.

На основу члана 59. Закона о јавним предузећима ("Сл. гласник РС", бр. 15/2016 и 88/2019) и члана 40. Статута Општине Бољевац („Сл.лист Општине Бољевац", бр.2/2019, 13/2022 и 23/2023), Скупштина Општине Бољевац на седници одржаној 29. 11. 2024. године, донела је

РЕШЕЊЕ

I

ДАЈЕ СЕ сагласност на Програм о изменама Програма пословања ЈП "Боговина" Бор на основу другог ребаланса за 2024. годину, број 01109/2024 од 18.10.2024. године.

II

Ову Одлуку објавити у Службеном листу Општине Бољевац.

СКУПШТИНА ОПШТИНЕ БОЉЕВАЦ

Број: 06-232 / 2024-I/6.2
Бољевац, 29. 11. 2024. године

10.

На основу члана 61. Закона о јавним предузећима ("Сл. гласник РС", бр. 15/2016 и 88/2019) и
година XV Број 45

члана 40. Статута Општине Бољевац („Сл.лист Општине Бољевац", бр.2/2019, 13/2022 и 23/2023), Скупштина Општине Бољевац на седници одржаној 29. 11. 2024. године, донела је

РЕШЕЊЕ

I

Даје се сагласност на Програм о изменама Програма коришћења буџетске помоћи - субвенција ЈП "Боговина" Бор на основу другог ребаланса за 2024. годину, број 01108/2024 од 18. 10. 2024. године.

II

Ову Одлуку објавити у Службеном листу Општине Бољевац.

СКУПШТИНА ОПШТИНЕ БОЉЕВАЦ

Број: 06-232 / 2024-I/6.3
Бољевац, 29. 11. 2024. године

11.

На основу члана 61. Закона о јавним предузећима ("Сл. гласник РС", бр. 15/2016 и 88/2019) и члана 40. Статута Општине Бољевац („Сл.лист Општине Бољевац", бр.2/2019, 13/2022 и 23/2023), Скупштина Општине Бољевац на седници одржаној 29. 11. 2024. године, донела је

РЕШЕЊЕ

I

Даје се сагласност на Измену Финансијског плана и кварталних планова извршења по првом ребалансу града Бора за 2024. годину ЈП "Боговина" Бор, број 01145/2024 од 31. 10. 2024. године.

II

Ову Одлуку објавити у Службеном листу Општине Бољевац.

СКУПШТИНА ОПШТИНЕ БОЉЕВАЦ

Број: 06-232 / 2024-I/6.4
Бољевац, 29. 11. 2024. године

12

На основу члана 63. Закона о јавним предузећима ("Сл. гласник РС", бр. 15/2016 и 88/2019) и члана 40. Статута Општине Бољевац („Сл.лист Општине Бољевац", бр.2/2019, 13/2022 и 23/2023), Скупштина Општине Бољевац на седници одржаној 29. 11. 2024. године, донела је

РЕШЕЊЕ

I

Даје се сагласност на Извештај о степену усклађености планираних и реализованих активности из Програма пословања ЈКП Услуга Бољевац, за период од

01. 01. 2024. године до 30. 09. 2024. године, број: 877 од
28. 10. 2024. године.

II

Одлуку објавити у Службеном листу Општине
Бољевац.

СКУПШТИНА ОПШТИНЕ БОЉЕВАЦ

Број: 06-232 / 2024-I/7.1
Бољевац, 29. 11. 2024. године

13.

На основу члана 45 ст. 1. т. 15) Одлуке о усклађивању пословања Јавног комуналног предузећа Услуга Бољевац из Бољевца са Законом о јавним предузећима („Службени лист општине Бољевац бр 22/2016, 8/2018, 2/2023 и 15/2023), члана 28. Закона о комуналним делатностима („Сл. Гласник РС“ бр.88/2011, 104/2016 и 95/2018) и члана 37. Статута ЈКП Услуга Бољевац бр.614/2 од 08.06.2023.год, Надзорни одбор ЈКП Услуга Бољевац је на седници одржаној дана 01.11.2024.год. донео:

**ОДЛУКУ
О ВИСИНИ ЦЕНА КОМУНАЛНИХ УСЛУГА ЈКП
УСЛУГА БОЉЕВАЦ**

Цене одржавања чистоће у граду	Јед.		
		Без ПДВ	Са ПДВ
1 рад НК радника	дин/сат	340,2 2	374,24
2 рад КВ радника	дин/сат	568,3 8	625,21
3 ручно чишћење	дин/м2	1,23	1,36
4 прање улица	дин/м2	2,88	3,16
5 стругање наноса до 5цм	дин/м2	20,38	22,41
6 ручно чишћење поред контејнера	дин/м3	735,4 4	808,99
7 чишћење таложника	дин/ком	568,3 8	625,21
8 уклањање угинулих животиња	дин/ком	568,3 8	625,21
9 чишћење реке	дин/м2	65,65	72,21
10 чишћење решетке	дин/м	1419, 93	1561,93
Цене зеленила	Јед.		
		Без ПДВ	Са ПДВ
1 резивање ружа	дин/ком	18,32	20,15
2 огртање ружа	дин/ком	19,96	21,95
3 окопавање ружа и украсног шибља	дин/ком	15,69	17,26
4 сађење ружа са копањем рупа	дин/ком	85,57	94,13

5 кресање стабала	дин/ком	737,4 7	811,22
6 чишћење младих ластара	дин/ком	57,06	62,77
7 резивање живе ограде	дин/м	63,14	69,45
8 припремање земље за садњу цвећа	дин/м2	24,56	27,01
9 засађивање цвећа	дин/м2	87,60	96,36
10 окопавање цвећа	дин/м2	24,56	27,01
11 обнова оштећ.трав.површ ине	дин/м2	85,57	94,13
12 машинско кош.трав.повр.са одвож.	дин/м2	5,70	6,27
13 ручно кошење трав.повр.са одвож.	дин/м2	7,34	8,07
14 чишћење зелених површ.од смећа	дин/м2	1,51	1,66
15 одржавање реквизита за децу	договор	0,00	0,00
16 поправка клупе	договор	0,00	0,00
17 ђубрење зелених површина	дин/м2	11,20	12,32
18 обележавање стадиона	дин/м	3,45	3,80
19 чишћење трибина	дин/м2	4,50	4,95
20 машинско кошење	дин/сату	851,5 8	936,73
21 заливање цвећа и травњака	дин/м2	4,90	5,38
22 чишћење корова поред ивичњака	дин/м	58,06	63,86

Цене гробљанских услуга	Јед.		
		Без ПДВ	Са ПДВ
1 класична сахрана	дин/пок.	9052, 02	9957,22
2 гробљ.услуге готове гробнице	дин/пок.	2494, 76	2744,25
3 ископ гроба за гробницу	дин/пок.	5645, 50	6210,06
4 есхумација леша из гроба	дин/пок.	2760 0,00	30360,00
5 есхумација леша из гробнице	дин/пок.	2760 0,00	30360,00
6 закуп гроба за 10 година	дин/пок.	5542, 57	6651,08
7 коришћење капеле	дин/пок.	2682, 18	2950,39
8 годишње одржавање гробља	дин/пок	643,3 3	707,66

9	такса за извођ.радова на гробљу	дин/	2051,53	2461,84
10	коришћење пр. за парастос	дин/дан	3477,14	4172,56
11	такса за издавање потврде	дин/км	632,50	759,00

5	трг и угост преко60м2	дин/м2	28,34	31,17
6	киосци	дин/ком	1685,05	1853,56
7	МЗ где су обезбеђени услови	1 члан	121,00	133,10
		2 члана	229,90	252,89
		3 и више	338,80	372,68

Одлагање комуналног отпада на депонији

8	одлагање отпада камионом	по тури	2083,33	2500
9	одлагање отпада трактором	по тури	1250	1500
10	одлагање отпада аутоприколицом или мотокултиватором	по тури	416,67	500

Цене отпадне воде		Јед.		
		Без ПДВ	Са ПДВ	
1	индивидуална домаћинства	дин/м3	23,97	26,37
2	установе	дин/м3	44,81	49,29
3	привреда и остали корисници	дин/м3	44,81	49,29
4	правна лица у нас. Ртањ кор.колектора	дин/м3	198,00	217,80
5	физ.лица у нас.Ртањ кор.колектора	дин/м3	198,00	217,80

ЦЕНОВНИК ЧИШЋЕЊА СТАМБЕНИХ ЗГРАДА

		Јед.		
		Без ПДВ	Са ПДВ	
1	По стану месечно	дин	229,78	275,74

Цене воде		Јед.		
		Без ПДВ	Са ПДВ	
1	за индивидуална домаћинства	дин/м3	58,99	64,89
2	за установе	дин/м3	110,30	121,33
3	за привред.организа ције	дин/м3	110,30	121,33
4	за Мз са сопственим водоводом	дин/м3	39,72	43,69
5	накнада за корисничко место	дин/мес ту	125,00	150
Цене грејања		Јед.		
		Без ПДВ	Са ПДВ	
1	За индивидуална домаћинства	дин/м2	95,77	105,35
2	за привредне орг.и установе	дин/м2	137,25	150,98

Цена извожења и депоновања смећа		Јед.		
		Без ПДВ	Са ПДВ	
1	индивидуална домаћинства	дин/м2	6,03	6,63
2	установе	дин/м2	12,07	13,28
3	привреда и остали корисници	дин/м2	12,07	13,28
4	трг и угост.доб0м2	дин/м2	43,66	48,03

11	пољо-производи	дин/годи ни	4804 4,70	57653,64
12	трговачк и део	дин/годи ни	4804 4,70	57653,64

ЗАКУП ТЕЗГИ НЕ
ВАЖИ ЗА ДАНЕ
ВАШАРА.

**ДНЕВНИ ЗАКУП
ТЕЗГИ ЗА
ПИЈАЧНЕ ДАНЕ
(четвртак и
недеља)**

	ПОЉОПРОИЗВОДИ		Без ПДВ	Са ПДВ
1	коришћење расклад витр	дин/дан у	480,4 5	576,54
2	покривена тезга	дин/дан у	400,3 7	480,45
3	непокривена тезга	дин/дан у	320,3 0	384,35
4	простор	дин/дан у	240,2 2	288,27
5	покривена тезга дом. произвођачи	дин/дан у	160,1 5	192,18
	ТРГОВАЧКИ ДЕО		0,00	0,00
1	покривена тезга	дин/дан у	480,4 5	576,54
2	непокривена тезга	дин/дан у	400,3 7	480,45
3	простор	дин/дан у	320,3 0	384,35
4	продаја робе из камиона	дин/дан у	2402, 24	2882,68

Осталим данима
цена закупа
износи 50% од
цене за пијачне
дане
Страни
држављани
плаћају
двоструко.

**ЗАКУП ТЕЗГИ (резервација са
пијачном таксом)**

МЕСЕЧНИ ЗАКУП

5	месечни закуп дом. произвођача	дин/мес ецу	1601, 49	1921,79
6	коришћење расклад витр	дин/мес ецу	4804, 47	5765,36
7	пољо-производи	дин/мес ецу	4804, 47	5765,36
8	трговачки део	дин/мес ецу	4804, 47	5765,36
9	закуп простора	дин/мес ецу	3202, 98	3843,58
	ГОДИШЊИ ЗАКУП			
10	годишњи закуп дом. произвођача	дин/год ини	2402 2,35	28826,82

	ЦЕНОВНИК ВАШАРСКИХ УСЛУГА		Без ПДВ	Са ПДВ
	Сточни део вашара			
	крупна и ситна стока:	дин/ком		
1	краве, коњи, телад, јунад	дин/ком	262,0 6	314,48
2	овце, свиње, козе	дин/ком	174,7 1	209,65
3	јагњад, прасад, јар ад	дин/ком	174,7 1	209,65
	мерење на сточној ваги:			
1	краве, коњи, телад, јунад	дин/ком	174,7 1	209,65
2	овце, свиње, козе	дин/ком	104,8 2	125,79
3	јагњад, прасад, јар ад	дин/ком	104,8 2	125,79
	улаз у вашар			
1	камиони	дин/ком	1747, 08	2096,50
	предњи део			
1	казанџије, произв оди од прућа, мли 2м			
	бурад, конопчари, производи од лим 2м	дин	1747, 08	2096,50

2	сода вода и мекице 2м	дин	1397,66	1677,19
3	ћевапџинице 2м	дин	2271,20	2725,44
4	кафане	дин/м2	209,65	251,57
5	споменици	дин/м2	1222,96	1467,55

ЗАНАТЛИЈЕ

1	плацеви	дин/м2	1222,96	1467,55
2	прод.намештаја и произ.од прућа из ками	дин/дан у	2620,62	3144,74
3	продаја са хаубе возила	дин/дан у	1222,96	1467,55
4	продаја са слободне површине	дин/м	873,54	1048,25
5	сода вода и мекице	дин/дан у	1397,66	1677,19
6	ћевапџинице	дин/дан у	2271,20	2725,44
7	кафане	дин/дан у	1747,08	20964,96
8	рингишпил и друге заб игре код Суда	дин/дан у	1747,08	20964,96
9	рингишпил и др заб.игре на тениском	дин/дан у	1747,08	20964,96
10	рингишпил и друге заб.игре пре и после вашара 30% од пуне цене	дин/дан у	1747,08	20964,96
	ЗЕЛЕНА ПИЈАЦА			
11	продаја са слободне површине	дин/м2	873,54	1048,25
12	продаја са хаубе возила	дин	1222,96	1467,55
13	продаја са монтажних тезги до 2 м2	дин	1397,66	1677,19
14	продаја са монтажних тезги преко 2 м	дин	1397,66	1677,19
15	коришћење тезге	дин	1397,66	1677,19
16	Коришћење расхлад.витрине по м	дин	1747,08	2096,50

ЦЕНЕ ВОДОВОДНИХ И КАНАЛИЗАЦИОН ИХ УСЛУГА			Без ПДВ	са ПДВ
1	издавање услова за пројект.- физичка л	дин	1700,65	2040,79
2	издавање услова за пројектовање правна лица	дин	3131,97	3758,36
	Сагласност на прикључење- домаћинства	дин		
3	излазак стручних лица на лице места		2395,15	2874,18
4	прорачун утицаја новог на старе потроша	дин	2195,07	2634,09
5	обрада техничких података	дин	1435,17	1722,19
6	обрада административних података	дин	1229,32	1475,17
7	радови на припреми за самоприкључење	дин	961,91	1154,29
8	такса за прикључак од ½"	дин	2947,29	3536,74
9	такса за прикључак од ¾"	дин	4911,49	5893,78
10	такса за инвестициона одржавања	дин	9561,36	11473,64
11	УКУПНО ½"	дин	2072,525	24870,30
12	УКУПНО ¾"	дин	2269,141	27229,69
	Сагласност на прикључење- привреда			
13	прикључак од ½"	дин	3989,031	47868,38
14	прикључак од ¾"	дин	3989,031	47868,38
15	прикључак од 1"	дин	3989,031	47868,38
16	прикључак од 5/4"	дин	5197,188	62366,26
17	прикључак од 6/4"	дин	6382,452	76589,43
18	прикључак од 2"	дин	1116,9289	134031,47
19	сагласност на прикључак- установе	дин	3399,190	40790,27
20	потврде за	дин	1106,	1327,43

	вод(канал)мрежу-застамб.односе		20	
21	потврда за легализацију	дин	1392,83	1671,40
22	рад мајстора на прикљ(плаћа се на дан прик	дин	3541,75	4250,10
23	прикључак н агрејање-правна лица	дин	24532,50	29439,00
24	физичка лица	дин	18391,67	22070,01
25	ручно чишћење:главна фекална канал	дин	6604,45	7925,34
26	судоперска канализација	дин	4132,35	4958,82
27	прикључак на блиндирани вентил	дин	2108,34	2530,01
28	прикључак за искључење на главној траси	дин	6957,50	8349,00
29	пријем водомера за физичка лица	дин	543,95	652,74
30	пријем водомера за правна лица	дин	1087,90	1305,48
31	уградња водомера за физичка лица	дин	1054,16	1265,00
32	уградња водомера за правна лица	дин	2108,34	2530,00
33	баждарење водомера 3/4"	дин	3067,20	3374,17
34	баждарење водомера 1/2"	дин	2921,69	3213,86
35	контролно читање водомера по неоправданом захтеву корисника	дин	421,66	506,00
36	канализ.прикључак-самодопринос	дин	5060,00	6072,00
37	канализ.прикључак-без самодопринос	дин	25300,00	30360,00
38	канализ.прикључак-правна лица	дин	50600,00	60720,00
39	канализ.прикључак на неасфалтираном	дин	12650,00	15180,00
40	канализ.прикључак на асфалтираном путу	дин	18975,00	22770,00
41	прикључак од Ø100	дин	170559,41	204671,30
42	прикључак од Ø110	дин	193228,69	231874,43

РАД МАШИНА			Без ПДВ	Са ПДВ
1	ровокопач-превоз ван града	дин/км	215,30	258,36
2	рад ровокопача ЈЦБ	дин/сату	5875,66	7050,79
3	аутофекалка(домаћинства)	дин/тура	2075,70	2283,28
4	аутофекалка (установе)	дин/тура	4153,27	4568,59
5	аутофекалка (привреда)	динпоту	6206,90	6827,58
6	аутофекалка (ван града) -превоз	дин/км	215,30	258,36
7	"Тома Винковић"	дин/сату	3209,26	3851,11
8	булдозер	дин/сату	7366,20	8839,44
9	цистерна за воду физичка лица 8м³	дин/тура	3131,98	3758,37
10	цистерна за воду правна лица 8м³	дин/тура	4166,7	5000,00
11	цистерна за воду физичка лица 4м³	дин/тура	2916,69	3500,00
12	Цистерна за воду правна лица 4м³		3750,03	4500,00
13	превоз воде ван града	дин/км	215,30	258,36
14	компресор	дин/км	3509,21	4211,06
15	пумпа за избацивање воде	дин/сату	2018,68	2422,41
16	машина за отп.фекалне канал.	дин/сату	6056,00	6661,61
17	трактор са приколицом	дин/сату	2771,30	3325,57
18	рад смећара на изв.смећа из конт.по МЗ 8%	дин/км	240,22	264,25
19	рад трактора "САМЕ"	дин/сату	2530,00	3036,00
20	Рад косачица,тримера и моторне тестере	дин/сату	1341,66	1610,00
21	Рад МИНИ БАГЕРА			
	кашиком за ископ или чекићем	дин/сату	3833,33	4600,00
	машински ископ рова до 0,6м дубине у земљи III категорије	дин/метру	143,75	172,50

	машински ископ рова од 0,76м до 1,2м дубине у земљи III катеорије	дин/мет ру	210,4 5	253,00
	машинско ископавање до 1м дубине у земљи V и VI катеорије	дин/мет ру	277,9 1	333,50
22	Рад комбиноване машине CASE	дин/сату	4600, 00	5520,00
23	Уклањање и одвоз некомуналног и кабастог отпада (шут, намештај, гра ње и сл.) трактором	по тури	2491, 66	2990,00
24	Уклањање и одвоз некомуналног и кабастог отпада (шут, намештај, гра ње и сл.) камионом	по тури	4983, 33	5980,00
25	Рад машине за сечење асфалта	дин/мет ру	575,0 0	690,00
26	цистерна за воду 8м³	ауто дан	1150 0,00	13800,00
27	цистерна за воду 4м³	ауто дан	1066 6,67	12800,00
28	Рад грејдера	дин/сату	7360, 00	8832,00
29	Рад ваљка	дин/сату	5175, 00	6210,00
30	Рад мулчара са покретном конзолом	дин/сату	4600, 00	5520,00
31	Рад мулчара	дин/сату	3450, 00	4140,00
32	Трактор ISEKI са предњом и задњом вучом	дин/сату	4697, 90	5637,48

**ЦЕНОВНИКЗА
ПРУЖАЊЕ
УСЛУГА ПРЕВОЗА
У ТРАНСПОРТНОЈ
ДАЉИНИ ПО
ТОНИ**

			Без ПДВ	Са ПДВ
1	1 км	тона	483,0 0	579,60
2	до 5 км	тона	483,0 0	579,60
3	6 до 10 км	тона	621,0 0	745,20

4	11 до 15 км	тона	759,0 0	910,80
5	16 до 20 км	тона	897,0 0	1076,40
6	21 до 25 км	тона	1173, 00	1407,60
7	26 до 30 км	тона	1311, 00	1573,20
8	31 до 40 км	тона	1449, 00	1738,80
9	41 до 45 км	тона	1587, 00	1904,40
10	46 до 50 км	тона	1725, 00	2070,00
11	51 до 70 км	тона	1863, 00	2235,60
12	71 до 90 км	тона	2001, 00	2401,20
13	преко 91 км	тона	2377, 05	2852,46

			Без ПДВ	Са ПДВ
1	КАМИОНИ	дин/сату	6575, 78	7890,94

**ЦЕНА
КОРИШЋЕЊА
МИНИБУСА**

			Без ПДВ	Са ПДВ
1	Релација до 50 км	дин/тур и	9768, 10	11721,72
2	Релација од 51- 100 км	дин/тур и	1426 0,00	17112,00
3	Релација преко 100 км	дин/км	142,6 0	171,12

ЦЕНА ПАРКИНГА

у трајању од 60 минута, за сваки започети сат				
			Без ПДВ	Са ПДВ
1	I зона	дин/сату	38,33	46,00
2	II зона	дин/сату	28,75	34,50
3	III зона	дин/цел одкарта	172,5 0	207,00

			Без ПДВ	Са ПДВ
1	Месечна карта за	дин/мес	287,5	345,00

	кориснике станова I и II зоне	ец	0	
2	Годишња карта за кориснике станова I и II зоне дин/год.		1916, 66	2300,00
Паркинг карта за теретна возила паркирана на посебно предвиђеним местима				
			Без ПДВ	Са ПДВ
1	Паркирање по сату	дин/сат	76,66	92,00
2	Дневна карта	дин/дан	287,5 0	345,00
3	Месечна карта	дин/мес ец	2875, 00	3450,00
4	Годишња карта	дин/год.	1150 0,00	13800,00
			Без ПДВ	Са ПДВ
1	Јединствена паркинг карта	дин	958,3 3	1150,00

- Одлуку о висини цена комуналних услуга ЈКП Услуга Бољевац доставити Скупштини Општине Бољевац на сагласност.
- Ова одлука ступа на снагу по добијању сагласности Скупштине општине Бољевац, осмог дана од дана објављивања у „Службеном листу општине Бољевац, а примењиваће се од 01.01.2025. године;
- Почетком примене ове ОДЛУКЕ О ВИСИНИ ЦЕНА КОМУНАЛНИХ УСЛУГА бр. 908/2 од 01.11.2024. године, Надзорног одбора ЈКП Услуга Бољевац, престаје да важи Одлука о висини цена комуналних услуга бр. 288/3 од 14.04.2022.године, бр.702/2 од 29.09.2022.године, бр.216/2од 08.02.2023.године и бр.280/2 од 27.02.2023.године,

ОДЛУКУ ДОСТАВИТИ:

- Скупштини општине Бољевац и
- архиви ЈКП Услуга Бољевац

Број:908/2
ПРЕДСЕДНИК НАДЗОРНОГ ОДБОРА
01.11.2024.год.
Нели Ђорђевић, с.р.

На основу члана 69. став 1. тачка 3) Закона о јавним предузећима („Сл. гласник РС“, бр. 15/2016 и 88/2019), члана 28. став 2. Закона о комуналним

делатностима ("Сл. гласник РС", бр. 88/2011, 104/2016 и 95/2018), члана 40. став 1. тачка 9) Статута Општине Бољевац („Службени лист Општине Бољевац“ бр. 2/2019, 13/2022 и 23/2023), поступајући по захтеву ЈКП Услуга Бољевац бр. 909 од 01.11.2024. године, заведен код Општине Бољевац под бр. 401-920/2024-I од 01.11.2024. године, а у складу са чланом 11. став 1. тачка б) Статута ЈКП Услуга Бољевац број: 614/2 од 08.06.2023. године, Скупштина Општине Бољевац на седници одржаној 29. 11. 2024. године, доноси

РЕШЕЊЕ**о давању сагласности на Одлуку о висини
цена комуналних услуга ЈКП Услуга Бољевац****I**

ДАЈЕ СЕ сагласност на Одлуку о висини цена комуналних услуга ЈКП Услуга Бољевац, број: 908/2 од 01.11. 2024. године.

II

Ово решење објавити у „Службеном листу Општине Бољевац“.

СКУПШТИНА ОПШТИНЕ БОЉЕВАЦ

Број: 06-232 / 2024-I/7.2
Бољевац, 29. 11. 2024. године

14.

На основу члана 6. ст. 5. до 7. и члана 7а. Закона о порезима на имовину ("Сл. гласник РС", бр. 26/2001, "Сл. лист СРЈ", бр. 42/2002 - одлука СУС и "Сл. гласник РС", бр. 80/2002, 80/2002 - др. закон, 135/2004, 61/2007, 5/2009, 101/2010, 24/2011, 78/2011, 57/2012 - одлука УС, 47/2013, 68/2014 - др. закон, 95/2018, 99/2018 - одлука УС, 86/2019, 144/2020, 118/2021, 138/2022 и 92/2023) и члана 40. Статута Општине Бољевац, („Службени лист Општине Бољевац“ 2/2019, 13/2022, 23/2023), Скупштина Општине Бољевац на седници одржаној дана 29. 11. 2024. године, доноси

**ОДЛУКУ
О УТВРЂИВАЊУ ПРОСЕЧНИХ ЦЕНА КВАДРАТНОГ
МЕТРА ОДГОВАРАЈУЋИХ
НЕПОКРЕТНОСТИ ЗА УТВРЂИВАЊЕ ПОРЕЗА НА
ИМОВИНУ ЗА 2025. ГОДИНУ
НА ТЕРИТОРИЈИ ОПШТИНЕ БОЉЕВАЦ**

Члан 1.

Овом Одлуком утврђују се просечне цене квадратног метра одговарајућих непокретности за утврђивање пореза на имовину за 2025. годину на територији општине Бољевац.

Члан 2.

На територији општине Бољевац одређено је 5 зона за утврђивање пореза на имовину, у зависности од

комуналне опремљености и опремљености јавним објектима, саобраћајној повезаности са централним деловима општине Бољевац, односно са радним зонама и другим садржајима у насељу и то: зона 1, зона 2, зона 3, зона 4 и зона 5.

Утврђује се да је зона 1 најопремљенија зона на територији општине Бољевац.

Просечне цене квадратног метра непокретности за утврђивање пореза на имовину за 2025. годину на територији општине Бољевац износе:

Групе непокретности	Назив зоне				
	Зона 1	Зона 2	Зона 3	Зона 4	Зона 5
1. Грађевинско земљиште	280	210	439	29,33	21,40
2. Пољопривредно земљиште	-	-	-	29,33	21,40
3. Шумско земљиште	-	-	-	15,16	23,81
4. Друго земљиште	-	-	-	17,60	12,84
5. Станови	41.677	39.970	17.120	13.000	13.000
6. Куће за становање	42.550	34.000	24.000	14.000	14.000
7. Пословне зграде и други (надземни и подземни грађевински објекти који служе за обављање делатности)	61.200	48.900	36.700	24.500	24.500
8. Гараже и помоћни објекти	15.000	13.980	9.300	6.000	6.000

Члан 3.

Ова одлука ступа на снагу осмог дана од дана објављивања у „Службеном листу Општине Бољевац“, а примењиваће се од 1. јануара 2025. године.

СКУПШТИНА ОПШТИНЕ БОЉЕВАЦ

Број:06-232 / 2024-I/8
Бољевац, 29. 11. 2024. године

ПРЕДСЕДНИК
СКУПШТИНЕ ОПШТИНЕ БОЉЕВАЦ
Јовић Зоран, с.р.

О Б Р А З Л О Ж Е Њ Е

1. Законски основ за доношење Одлуке

Законски основ за доношење Одлуке о утврђивању просечних цена квадратног метра одговарајућих непокретности за утврђивање пореза на имовину за 2025. годину на територији општине Бољевац садржан је у члану 6. став 5. Закона о порезима на имовину ("Сл. гласник РС", бр. 26/2001, "Сл. лист СРЈ", бр. 42/2002 - одлука СУС и "Сл. гласник РС", бр. 80/2002,

80/2002 - др. закон, 135/2004, 61/2007, 5/2009, 101/2010, 24/2011, 78/2011, 57/2012 - одлука УС, 47/2013, 68/2014 - др. закон, 95/2018, 99/2018 - одлука УС, 86/2019, 144/2020, 118/2021, 138/2022 и 92/2023).

2. Разлози за доношење одлуке

У складу са Законом о порезима на имовину цена непокретности утврђује се на основу цена остварених у промету одговарајућих непокретности по зонама у периоду од 01.10.2023. до 30.09.2024. године која претходи години за коју се утврђује порез на имовину.

У случају да није било најмање три промета одговарајућих непокретности по зонама у овом периоду, као и да није било ни просечних цена у граничним зонама у којима је било најмање три промета које припадају истој јединици локалне самоуправе основица за порез на имовину за годину за коју се утврђује порез на имовину једнака је основици за порез на имовину за претходну годину.

Како је у периоду од 01.10.2023. до 30.09.2024. године било најмање три промета на бази уговора јавног бележника за следеће непокретности: станови у првој другој и трећој зони, пољопривредно земљиште у четвртој и петој зони, шумско земљиште у четвртој и петој зони, гараже и помоћни објекти у другој зони, утврђена је цена на бази промета тих непокретности у посматраном периоду, а за остале непокретности (станови у четвртој и петој зони, куће за становање у свим зонама, пословне зграде и други грађевински објекти који служе за обављање делатности у свим зонама, гараже и помоћни објекти у првој, трећој, четвртој и петој зони, као и грађевинско земљиште у првој, другој и трећој зони) утврђена је цена као и за 2024. годину чиме се постиже иста основица пореза на имовину, што је и предвиђено Законом о порезу на имовину. Цена за грађевинско земљиште за четврту и пету зону утврђена је на нивоу цена за пољопривредно земљиште из четврте и пете зоне, јер је из базе Катастра непокретности утврђено да се не ради о грађевинском земљишту већ о земљишту које се користи и чија је намена пољопривредна делатност (њиве, ливаде, воћњаци и слично).

Што се тиче цене другог земљишта није било промета ни у четвртој ни петој зони, тако да се цена утврђује применом просечне цене пољопривредног земљишта у тој зони умањене за 40%.

15

У складу са чланом 100. став 1. тачка 3. Закона о планирању и изградњи („Сл. гласник РС“, бр. 72/2009, 81/2009 - испр., 64/2010 - одлука УС, 24/2011, 121/2012, 42/2013 - одлука УС, 50/2013 - одлука УС, 98/2013 - одлука УС, 132/2014, 145/2014, 83/2018, 31/2019, 37/2019 - др. закон, 9/2020, 52/2021 и 62/2023), члана 61. ст. 1. тачка 3., члана 63. и члана 66. став 1. Одлуке о грађевинском земљишту Одлуке о грађевинском земљишту („Службени лист Општине Бољевац“, бр. 8/24) и члана 40. Статута Општине Бољевац („Службени лист општине Бољевац бр. 2/2019, 13/2022 и 23/2023), на предлог Комисије за грађевинско земљиште у својини Општине Бољевац, Скупштина Општине Бољевац на седници одржаној дана 29. 11. 2024. године доноси

Р Е Ш Е Њ Е

о отуђењу сувласничког удела грађевинског земљишта из јавне својине Општине Бољевац непосредном погодбом

I

ОТУЂУЈЕ СЕ Младеновић Јелени из Пирота, ул. Књажевачка бр. 47, сувласнички удео грађевинског земљишта из јавне својине Општине Бољевац непосредном погодбом и то сувласнички удео 55/185 грађевинског земљишта кп. бр. 6975/1, потес Село, број дела 1, грађевинско земљиште изван грађевинског подручја, земљиште под зградом и другим објектом, укупне површине 185m², уписане у Лист непокретности бр. 557, КО Рујиште, по цени од 4.814,15 динара.

Отуђење сувласничког удела грађевинског земљишта из јавне својине Општине Бољевац, врши се на основу правноснажног Решења бр. 351-413/2022-III-02 од 18.04.2024. године, којим је одређено да је грађевинско земљиште испод објекта земљиште за редовну употребу истог.

По коначности овог решења приступиће се закључењу уговора између Младеновић Јелене из Пирота, ул. Књажевачка бр. 47 и Општине Бољевац у року од 30 дана од дана достављања Решења.

Овлашћује се председник Општине Бољевац да испред Општине Бољевац закључи уговор о купопродаји.

Целокупан износ купопродајне цене, Младеновић Јелена из Пирота, ул. Књажевачка бр. 47, дужна је да уплати у року од 15 дана од дана закључења и овере уговора код јавног бележника, на жиро рачун Општине Бољевац бр. 840-841151843-84 по моделу 97 20026, сврха уплате: примања од продаје земљишта у корист нивоа општина.

Ово решење објавити у Службеном листу Општине Бољевац.

О б р а з л о ж е њ е

Општинској управи Општине Бољевац, дана 05.07.2023.године, поднет је захтев од стране Младеновић Јелене из Пирота, ради откупа удела грађевинског земљишта у јавној својини Општине Бољевац, на парцели 6975/1 КО Рујиште, у површини од 55m², у циљу решавања имовинско правних односа за потребе озакоњења објекта изграђеног на наведеној парцели.

Поступајући по захтеву, надлежно Одељење прибавило је процену тржишне вредности предметне непокретности од стране Пореске управе – Сектора за издвојене активности – Одсек за контролу Зајечар бр. 116-464-08-00068/2023-0000-1 од 21.08.2023. године и која износи 87,53 динара по m², односно за површину од 55m² која се отуђује 4.814,15 динара.

Даљим поступањем утврђено је да је покренут поступак озакоњења изграђеног објекта без одобрења за градњу, површине 185m², инвеститора Младеновић (Радосав) Јелене а који је изграђен на парцели кп. бр.6975/1, КО Рујиште и да је Решењем бр. 351-413/2022-III-02 од 18.04.2024. године, прекинут поступак озакоњења стамбеног објекта, објекта бр. 1, изграђеног на кп. бр. 6975/1 КО Рујиште до решавања имовинско правних односа и истим је одређено земљиште за редовну употребу наведеног објекта у површини од 185m² од чега је удео од 55/185 у јавној својини Општине

Бољевац а удео од 130/185 приватна својина инвеститора односно Младеновић Јелене.

Сходно наведеном а у складу са чл. 62. Одлуке о грађевинском земљишту („Службени лист Општине Бољевац“, бр. 8/24), на основу упућеног Обавештења о висини тржишне вредности грађевинског земљишта бр. 464-30/2023-II од 15.05.2024. године, Младеновић Јелена из Пирота доставила је писмену Изјаву о прихватању утврђене цене грађевинског земљишта од стране Пореске управе – Сектора за одвојене активности – Одсек за контролу Зајечар бр. 116-464-08-00068/2023-0000-1 од 21.08.2023. године, оверену од стране Јавног бележника Петровић Ђорђа из Пирота, ул. Српских владара 118 под бројем УОП – III:553-2024 дана 17.05.2024. године, након чега је Општинско веће Општине Бољевац донело Одлуку о покретању поступка отуђења сувласничког удела грађевинског земљишта из јавне својине Општине Бољевац непосредном погодбом бр. 06-154/2024-II/2 од 27.08.2024. године.

Комисија за грађевинско земљиште је у складу са Одлуком о покретању поступка отуђења сувласничког удела грађевинског земљишта из јавне својине Општине Бољевац непосредном погодбом, одржала састанак дана 11.10.2024. године о чијем раду је сачињен записник са предлогом да Скупштина општине Бољевац донесе Решење о отуђењу сувласничког удела грађевинског земљишта из јавне својине Општине Бољевац непосредном погодбом и то сувласничког удела 55/185 грађевинског земљишта, кп. бр. 6975/1, потес Село, број дела 1, грађевинско земљиште изван грађевинског подручја, земљиште под зградом и другим објектом, укупне површине 185m², јавна својина Општине Бољевац, уписане у Лист непокретности бр. 557, КО Рујиште, Младеновић Јелени из Пирота, а на основу правноснажног Решења бр. 351-413/2022-III-02 од 18.04.2024. године, којим је одређено да је грађевинско земљиште испод објекта земљиште за редовну употребу исто, по тржишној вредности утврђеној од стране Пореске управе – Сектора за одвојене активности – Одсек за контролу Зајечар бр. 116-464-08-00068/2023-0000-1 од 21.08.2023. године у износу од 4.814,15 динара по m².

Правни основ за доношење предметног решења садржан је у члану 100. став 1. тачка 3. Закона о планирању и изградњи („Сл. гласник РС“, бр. 72/2009, 81/2009 - испр., 64/2010 – одлука УС, 24/2011, 121/2012, 42/2013 - одлука УС, 50/2013 - одлука УС, 98/2013 - одлука УС, 132/2014, 145/2014, 83/2018, 31/2019, 37/2019 – др. закон, 9/2020, 52/2021 и 62/2023), којим је прописано да се грађевинско земљиште у јавној својини може отуђити или дати у закуп непосредном погодбом у случају формирања грађевинске парцеле у складу са одредбама овог закона и члану 66. ст. 1. Одлуке о грађевинском земљишту („Сл. лист Општине Бољевац“, бр. 8/2024) којим је прописано да се отуђење грађевинског земљишта власнику објекта за који је поднет захтев за легализацију односно озакоњење за који је надлежна организациона јединица Општинске управе утврдила да постоји могућност легализације односно озакоњења врши непосредном погодбом по тржишним условима у складу са Законом о планирању и изградњи и овом одлуком а на основу правноснажног решења о утврђивњу земљишта за редовну употребу објекта и формирању грађевинске парцеле или на основу правноснажног решења којим је одређено да је

грађевинско земљиште испод објекта земљиште за редовну употребу објекта, сходно одредбама закона којим је уређена област одређивања земљишта за редовну употребу објекта у посебним случајевима.

У складу са чл. 29. ст. 1. Закона о јавној својини („Сл. гласник РС“, бр. 72/2011, 88/2013, 105/2014, 104/2016 – др. закон, 108/2016, 113/2017, 95/2018 и 153/2020) утврђена је тржишна вредност непокретности од стране Пореске управе – Сектора за издвојене активности – Одсек за контролу Зајечар бр. 116-464-08-00068/2023-0000-1 од 21.08.2023. године.

Чланом 61. ст. 1. тачка. 3. Одлуке о грађевинском земљишту прописано је да се грађевинско земљиште може отуђити непосредном погодбом у случају формирања грађевинске парцеле у складу са одредбом закона којом је уређена област одређивања, односно утврђивања земљишта за редовну употребу објекта.

Чланом 63. исте Одлуке прописано је да решење о отуђењу грађевинског земљишта путем непосредне погодбе доноси Скупштина Општине Бољевац.

На основу наведеног и члана 100. став 1. тачка 3. Закона о планирању и изградњи и члана 61. ст. 1. тачка 3., члана 63. и члана 66. став 1. Одлуке о грађевинском земљишту одлучено је као у диспозитиву овог решења.

ПОУКА О ПРАВНОМ СРЕДСТВУ: Против овог Решења може се покренути управни спор пред надлежним судом у року од 30 дана од дана достављања Решења.

Решење доставити:

- Младеновић Јелени из Пирота, ул. Књажевачка бр. 47,
- Општинском правобранилаштву Општине Бољевац и
- архиви.

СКУПШТИНА ОПШТИНЕ БОЉЕВАЦ

Број: 06-232 / 2024-I/9
Бољевац, 29. 11. 2024. године

16.

На основу члана 68. и члана 100. став 1. тачка 2. Закона о планирању и изградњи („Службени гласник РС“, бр. 72/2009, 81/2009 - испр., 64/2010 - одлука УС, 24/2011, 121/2012, 42/2013 - одлука УС, 50/2013 - одлука УС, 98/2013 - одлука УС, 132/2014, 145/2014, 83/2018, 31/2019, 37/2019 - др. закон, 9/2020, 52/2021 и 62/2023), члана 61. став 1. тачка 2., 62., 63., 68. и 70. Одлуке о грађевинском земљишту („Службени лист Општине Бољевац“, бр. 8/2024) и члана и члана 40. Статута Општине Бољевац („Службени лист Општине Бољевац бр. 2/2019, 13/2022 и 23/2023), Скупштина Општине Бољевац на седници одржаној дана 29. 11. 2024. године доноси

Р Е Ш Е Њ Е

о отуђењу грађевинског земљишта из јавне својине
Општине Бољевац
непосредном погодбом

Члан 1

Отуђује се грађевинско земљиште из јавне својине

Општине Бољевац непосредном погодбом, власнику катастарских парцела бр. 2998, 2982/1 и 3002 КО Бољевац, ФПМ Агромеханика ДОО Бољевац, ул. Ђорђа Симеоновића бр. 25, МБ: 17448749 ПИБ: 102184352, ради исправке границе суседних катастарских парцела и то:

- кп. бр. 4877/2 КО Бољевац, број дела 3, градско грађевинско земљиште, по култури остало вештачки створено неполодно земљиште, потес Тимочки батаљон, уписана у Лист непокретности бр. 243, јавна својина Општине Бољевац, укупне површине 593m²,
- кп. бр. 2983/1 КО Бољевац, број дела 2, градско грађевинско земљиште, по култури остало вештачки створено неполодно земљиште, потес Тимочки батаљон, уписана у Лист непокретности бр. 243, јавна својина Општине Бољевац, укупне површине 145m²,
- кп. бр. 3011/2 КО Бољевац, број дела 2, градско грађевинско земљиште, по култури остало вештачки створено неполодно земљиште, потес Тимочки батаљон, уписана у Лист непокретности бр. 243, јавна својина Општине Бољевац, укупне површине 282m², по тржишној купопродајној цени у износу од 714.000,00 динара.

Непокретност из члана 1. став 1. тачка 1. овог Решења отуђује се из јавне својине Општине Бољевац непосредном погодбом са забележбом, односно теретом на парцели у Г листу, врста терета – делови зграде се налазе и на катастарским парцелама.

Члан 2

Разлог за отуђење непокретности из члана 1. овог Решења путем непосредне погодбе садржани су у чињеници да су испуњени прописани услови из члана 68. Закона о планирању и изградњи („Службени гласник РС“, бр. 72/2009, 81/2009 - испр., 64/2010 - одлука УС, 24/2011, 121/2012, 42/2013 - одлука УС, 50/2013 - одлука УС, 98/2013 - одлука УС, 132/2014, 145/2014, 83/2018, 31/2019, 37/2019 - др. закон, 9/2020, 52/2021 и 62/2023) а то су: да је укупна површина наведених парцела која су предмет отуђења мања од минимума који је важећим планом прописан за грађевинске парцеле у том потесу, да је њихова укуна површина мања од површине парцеле којој се припајају и да је прибављена сагласност Општинског правобранилаштва, као и да су предметне парцеле у обухвату Плана детаљне регулације комплекса ФПМ АГРОМЕХАНИКА А.Д. Бољевац („Сл. лист општине Бољевац“, бр. 18/12) усвојеног на седници Скупштине Општине Бољевац дана 13.12.2012. године чија је израда била неопходна ради утврђивања и дефинисања урбанистичких критеријума, смерница решења и нормативи за нову градњу, уређење и заштиту подручја како унутар комплекса тако и његове околине и решили имовинско правни односи и извршила компензација водног, пољопривредног и грађевинског земљишта.

Члан 3

Тржишна вредност грађевинског земљишта из члана 1. овог Решења утврђена је на основу процене судског вештака за област грађевинарства Гордана Миленковића из Зајечара, Вештачењем бр. 1/23, 2/23 и

3/23 од 22.01.2023. године и која укупно износи 714.000,00 динара, односно 700,00 динара по m².

Члан 4

На основу овог Решења приступиће се закључењу уговора о отуђењу грађевинског земљишта из члана 1. овог Решења између Општине Бољевац и ФПМ Агромеханика ДОО Бољевац, ул. Ђорђа Симеоновића бр. 25, МБ: 17448749 ПИБ: 102184352, у року од 30 дана од дана достављања Решења, у противном ово Решење престаје да важи.

Овлашћује се председник Општине Бољевац да испред Општине Бољевац закључи уговор о купопродаји.

Целокупан износ купопродајне цене, ФПМ Агромеханика ДОО Бољевац, ул. Ђорђа Симеоновића бр. 25, МБ: 17448749 ПИБ: 102184352, дужна је да уплати у року од 15 (петнаест) дана од дана закључења уговора, на жиро рачун Општине Бољевац бр. 840-841151843-84 по моделу 97 20026, сврха уплате: примања од продаје земљишта у корист нивоа општина.

Члан 5

Ово Решење објавити у Службеном листу Општине Бољевац.

О б р а з л о ж е њ е

ФПМ Агромеханика ДОО Бољевац, је дана 20.10.2023. године, поднело захтеве за исправку границе парцела и то:

- Исправку границе кп. бр. 2998 КО Бољевац која се исправља са кп. бр. 4877/2 КО Бољевац, захтев заведен под бројем 350-131/2023-III-02;
- Исправку границе кп. бр. 2982/1 КО Бољевац која се исправља са кп. бр. 2983/1 КО Бољевац, захтев заведен под бројем 350-132/2023-III-02;
- Исправку границе кп. бр. 3002 КО Бољевац која се исправља са кп. бр. 3011/2 КО Бољевац, захтев заведен под бројем 350-133/2023-III-02, и уз захтев приложило доказ о уплати таксе и Вештачења судског вештака за област грађевинарства бр. 1/23, 2/23 и 3/23 од 22.01.2023. године.

ФПМ Агромеханика ДОО Бољевац је власник кп. бр. 2998 КО Бољевац укупне површине 1102m² уписане у лист непокретности бр. 1698, кп. бр. 2982/1 КО Бољевац укупне површине 1173m², уписане у лист непокретности бр. 683 и кп. бр. 3002 КО Бољевац укупне површине 6403m², уписане у лист непокретности бр. 683.

Поступајући по поднетом захтеву, Одељење за урбанизам, обједињену процедуру, извршења и имовинско правне послове је дана 26.10.2023. године, прибавило Услове бр. 350-131/2023-III-02, бр. 350-132/2023-III-02 и бр. 350-133/2023-III-02, за исправку границе суседних катастарских парцела, за сваки захтев понаособ и у истима је наведено да предметне парцеле, односно кп. бр. 4877/2, 2983/1 и 3011/2 КО Бољевац, које би се припојиле суседним парцелама, односно кп. бр. 2998, 2982/1 и 3002 КО Бољевац, не испуњавају услове за грађевинску парцелу у планираној намени као и да је површина парцела мања од површине парцела којој би се

припојиле, да су предметне парцеле у обухвату Плана детаљне регулације комплекса ФПМ АГРОМЕХАНИКА А.Д. Бољевац („Сл. лист општине Бољевац“, бр. 18/12) усвојеног на седници Скупштине Општине Бољевац дана 13.12.2012. године, и да исте улазе у састав планиране грађевинске парцеле ГП1 у блоку А.

Како је увидом у Националну инфраструктуру геопросторних података, утврђено да је на предметним катастарским парцелама, кп. бр. 4877/2 и кп. бр. 3011/2 саграђен објекат видљив након 2015. године, обележен под ИД бројем 70489001122, од стране Одељења за инспекцијске послове и послове комуналне милиције Општине Бољевац, прибављена је и информација о поступку који се води поводом наведеног објекта на наведеним парцелама заједно са фотокопијом фотокопије предмета на основу које је утврђено да је за предметни објекат донето Решење бр. 354-9/2023-III-03 од 10.04.2023. године, којим се налаже да се исти уклони, на које је уложена жалба и коју је Министарство грађевинарства саобраћаја и инфраструктуре Нишавски управни округ одбило Решењем бр. 920-363-35-62/2023-10 од 26.06.2023. године као неосновану а против ког је тужбом пред Управним судом Србије, покренут управни спор од стране ФПМ Агромеханике.

Обзиром да је Одлуком о грађевинском земљишту („Службени лист општине Бољевац“, бр. 8/2024) прописано да се поступци прибављања и располагања грађевинског земљишта у својини Општине Бољевац започети по прописима који су важили пре ступања на снагу ове одлуке окончавају по одредбама ове одлуке, подносилац захтева је накнадно доставио Елаборат геодетских радова за спајање катастарских парцела бр. 952-150-76907/2024 од 20.09.2024. године са Пројектом геодетског обележавања грађевинских парцела 1 и 2 на катастарским парцелама: 2982/1, 2983/1, 2998, 4877/2, 3002 и 3011/2 КО Бољевац од Септембра 2024. године, након чега је захтев са свом документацијом достављен Општинском правобранилаштву Општине Бољевац ради изјашњења о основаности захтева и давању сагласности за исправку границе предметних парцела, што је Општинско правобранилаштво и учинило, односно актима бр. 350-72/2024-IV, 350-73/2024-IV, 350-71/2024-IV од 09.10.2024. године, Општинско правобранилаштво је дало сагласност за исправку границе предметних парцела уз образложење да постојање тужбе пред Управним судом поднете поводом Решења бр. 920-363-35-62/2023-10 од 26.06.2023. године Министарства грађевинарства, саобраћаја и инфраструктуре – Нишавски управни округ, не представља претходно правно питање јер се њиме не задире у имовинско право сопственика суседних парцела чије се спајање тражи, те није од утицаја на управни поступак који се води пред органима Општине.

По прибављеној сагласности Општинског правобраниоца, а на основу Обавештења о висини тржишне вредности грађевинског земљишта бр. 350-131, 132, 133/2023-III-02, ФПМ Агромеханика ДОО Бољевац, доставила је потписану и печатирану писмену Изјаву бр. 4211 од 14.10.2024. године, о сагласности са укупно утврђеном ценом грађевинског земљишта и о прихватању плаћања укупне тржишне цене у року од 15 дана од дана закључења уговора о отуђењу грађевинског земљишта непосредном погодбом, након чега је Одлуком Општинског већа Општине Бољевац дана 14.11.2024. године, покренут поступак отуђења предметних парцела

из јавне својине Општине Бољевац непосредном погодбом бр. 06-228/2024-II/1.

Комисија за грађевинско земљиште је у складу са Одлуком Општинског већа Општине Бољевац одржала састанак 15.11.2024. године са почетком у 10,00 часова, о чему је сачинила Записник и у истом констатовала да су испуњени услови прописани чланом 68. Закона о планирању и изградњи („Службени гласник РС“, бр. 72/2009, 81/2009 - испр., 64/2010 - одлука УС, 24/2011, 121/2012, 42/2013 - одлука УС, 50/2013 - одлука УС, 98/2013 - одлука УС, 132/2014, 145/2014, 83/2018, 31/2019, 37/2019 - др. закон, 9/2020, 52/2021 и 62/2023) те је предложила да Скупштина општине Бољевац донесе Решење о отуђењу грађевинског земљишта из јавне својине Општине Бољевац непосредном погодбом ради исправке границе суседних катастарских парцела и то:

- кп. бр. 4877/2 КО Бољевац, број дела 3, градско грађевинско земљиште, по култури остало вештачки створено неполодно земљиште, потес Тимочки батаљон, уписана у Лист непокретности бр. 243, јавна својина Општине Бољевац, укупне површине 593m²,
- кп. бр. 2983/1 КО Бољевац, број дела 2, градско грађевинско земљиште, по култури остало вештачки створено неполодно земљиште, потес Тимочки батаљон, уписана у Лист непокретности бр. 243, јавна својина Општине Бољевац, укупне површине 145m²,
- кп. бр. 3011/2 КО Бољевац, број дела 2, градско грађевинско земљиште, по култури остало вештачки створено неполодно земљиште, потес Тимочки батаљон, уписана у Лист непокретности бр. 243, јавна својина Општине Бољевац, укупне површине 282m², у корист ФПМ Агромеханика ДОО Бољевац, МБ: 17448749. ПИБ: 102184352, власнику катастарских парцела бр. 2998, 2982/1 и 3002 КО Бољевац, по тржишној вредности утврђеној од стране судског вештака за област грађевинарства Гордан Миленковић из Зајечара, Вештачењем бр. 1/23, 2/23 и 3/23 од 22.01.2023. године и која укупно износи 714.000,00 динара, односно 700,00 динара по m².

Правни основ за доношење овог Решења садржан је у члану 68. Закона о планирању (‘Сл. гласник РС’, бр. 72/2009, 81/2009 - испр., 64/2010 - одлука УС, 24/2011, 121/2012, 42/2013 - одлука УС, 50/2013 - одлука УС, 98/2013 - одлука УС, 132/2014, 145/2014, 83/2018, 31/2019, 37/2019 - др. закон, 9/2020, 52/2021 и 62/2023) који између осталог прописује: „Пре израде елабората геодетских радова, власник катастарске парцеле решава имовинско правне односе. Уколико је суседна катастарска парцела у јавној својини, сагласност за исправку границе даје надлежни правобранилац. Приликом исправке границе суседних парцела мора се поштовати правило да катастарска парцела у јавној својини која се припаја суседној парцели не испуњава услове за посебну грађевинску парцелу, као и да је мање површине од парцеле којој се припаја.“

Члан 100. ст. 1. тачка 2. истог Закона између осталог прописује: „Грађевинско земљиште у јавној својини се може отуђити или дати у закуп непосредном

погодбом у случају: 2) исправке граница суседних катастарских парцела“.

Члан 61. став 1. тачка 2. Одлуке о грађевинском земљишту између осталог прописује: „Грађевинско земљиште може се отуђити непосредном погодбом у случају: 2. Исправке границе суседних катастарских парцела“.

Чланом 29. Закона о јавној својини и чланом 12. Одлуке о грађевинском земљишту између осталог прописује: „непокретне ствари прибављају се у јавну својину и отуђују из јавне својине полазећи од тржишне вредности непокретности, коју је проценио порески или други надлежни орган или лиценцирани проценитељ, у поступку јавног надметања, односно прикупљањем писмених понуда, ако законом није другачије одређено. Овако утврђена тржишна вредност важи две године.“

Чланом 62. Одлуке о грађевинском земљишту између осталог прописано је: „да је подносилац иницијативе дужан да у року од 8 дана од дана пријема обавештења о тржишној цени грађевинског земљишта да писмену изјаву да је сагласан са истом и да прихвата услове плаћања цене у прописаном року и да ће се у случају неизјашњења или неприхватања цене у прописаном року сматрати да је одустао од поднете иницијативе“.

Члан 63. исте Одлуке између осталог прописује: „Решење о отуђењу грађевинског земљишта путем непосредне погодбе доноси Скупштина Општине Бољевац“.

Чланом 68. исте Одлуке прописано је да се: „отуђење грађевинског земљишта ради исправке граница суседних катастарских парцела врши се у случају када је на суседној катастарској парцели уписано право својине, дугорочни закуп стечен у складу са ранијим прописима ако се ради о спајању суседних катастарских парцела као и образовању већег броја грађевинских парцела према планираној или постојећој изграђености односно планираној или постојећој намени грађевинских парцела.“

Чланом 70. исте Одлуке између осталог прописано је: „да се захтев са свом документацијом доставља Правобранилаштву ради изјашњења о основаности захтева.“

На основу свега наведеног, члана 68. и 100. Закона о планирању и изградњи и члана 61., 63., 68. и 70. Одлуке о грађевинском земљишту одлучено је као у диспозитиву ове Одлуке.

ПОУКА О ПРАВНОМ СРЕДСТВУ: Против овог Решења може се покренути управни спор пред надлежним судом у року од 30 дана од дана достављања Решења.

Решење доставити:

- ФПМ Агромеханика ДОО Бољевац, ул. Ђорђа Симеоновића бр. 25,
- Општинском правобранилаштву Општине Бољевац и
- архиви.

СКУПШТИНА ОПШТИНЕ БОЉЕВАЦ

Број: 06-232 / 2024-I/10
Бољевац, 29. 11. 2024. године

17.

На основу члана 99. Закона о планирању и изградњи („Службени гласник РС“, бр. 72/2009, 81/2009 - испр., 64/2010 - одлука УС, 24/2011, 121/2012, 42/2013 - одлука УС, 50/2013 - одлука УС, 98/2013 - одлука УС, 132/2014, 145/2014, 83/2018, 31/2019, 37/2019 - др. закон, 9/2020, 52/2021 и 62/2023), члана 17., 25. и члана 53. Одлуке о грађевинском земљишту („Службени лист Општине Бољевац“, бр. 8/2024), члана 40. Статута Општине Бољевац (“Службени лист Општине Бољевац”, бр. 2/2019, 13/2022 и 23/2023), а на предлог Комисије за грађевинско земљиште у својини Општине Бољевац, Скупштина Општине Бољевац, на седници одржаној 29. 11. 2024. године, донела је

РЕШЕЊЕ

о отуђењу грађевинског земљишта у јавној својини
Општине Бољевац

ОТУЂУЈЕ СЕ Марковић Топлици из Насеља Ртањ бб, Бољевац, пријава заведена под бр. 464-25/2024-III-01 од 23.10.2024. године, кп. бр. 407/1, потес Варош, грађевинско земљиште ван граница ГТЗ, остало вештачки створено неплодно земљиште, број дела 1, укупне површине 0.16.01ha, на којој је уписана јавна својина Општине Бољевац, у Лист непокретности бр. 6 К.О. Бољевац, по купопродајној цени у износу од 739.662,00 динара.

По коначности ове одлуке приступиће се закључењу уговора између Марковић Топлице из Насеља Ртањ бб, Бољевац и Општине Бољевац у року од 30 дана од дана достављања Решења.

Овлашћује се председник Општине Бољевац да испред Општине Бољевац закључи уговор о купопродаји.

Висина уплаћеног депозита износи 20% почетне купопродајне цене, односно 134.484,00 динара, уплаћен на депозитни рачун Општине Бољевац.

Целокупан износ купопродајне цене, умањене за износ уплаћеног депозита, Марковић Топлица из Насеља Ртањ бб, Бољевац, дужан је да уплати у року од 15 дана од дана достављања овог Решења, на жиро рачун Општине Бољевац бр. 840-841151843-84 по моделу 97 20026, сврха уплате: примања од продаје земљишта у корист нивоа општина.

Ово решење објавити у Службеном листу Општине Бољевац.

Образложење

Општинско веће Општине Бољевац донело је Одлуку о покретању поступка за отуђење грађевинског земљишта јавним оглашавањем у јавној својини Општине Бољевац јавним надметањем, бр. 06-200/2024-III/3 од 30.09.2024. године.

Комисија за грађевинско земљиште у својини Општине Бољевац, објавила је Оглас бр. 06-200/2024-III/3 у дневном листу Политика дана 04.10.2024. године, на сајту Општине Бољевац и на огласној табли Општине Бољевац и заказала јавно надметање за 07.11.2024. године у 12,00 часова.

Јавно надметање је одржано 07.11.2024. године, са почетком у 12,00 часова, у Малој сали Општине Бољевац, и спровела га је Комисија у следећем саставу:

- Ана Опачић, председник Комисије,
- Жељка Бложић, заменик члана,
- Наташа Грбовић, заменик члана,
- Миодраг Трифуновић, члан.

На расписани Јавни оглас за отуђење грађевинског земљишта у јавној својини општине Бољевац број 06-200/2024-III/3 до рока за подношење пријава 4.11.2024. године, односно до дана одржавања јавног надметања пристигла је 1 (једна) пријава, Марковић Топлице из насеља Ртањ бб, пријава заведена под бројем 464-25/2024-III-01 од 23.10.2024. године.

Неблаговремених пријава није било.

Комисија је констатовала да је пријава Марковић Топлице из Насеља Ртањ, заведена под бројем 464-25/2024-III-01 од 23.10.2024. године, благовремена, потпуна и да садржи сву документацију предвиђену јавним огласом.

Јавном надметању присуствовао је Марковић Топлица из насеља Ртањ, нема улица бб.

Почетна купопродајна цена износила је 672.420,00 динара а лицитациони корак износио је 10% почетне купопродајне цене, односно 67.242,00 динара.

Чланом 43. Одлуке о грађевинском земљишту („Службени лист Општине Бољевац“, бр. 8/2024) прописано је да ако је само једно лице стекло статус учесника на јавном надметању, председавајући га позива да прихвати почетни износ цене подизањем картице а уколико учесник не прихвати почетни

износ цене грађевинског земљишта подизањем картице, јавно надметање се сматра неуспелим а учесник губи право на повраћај депозита. Ако учесник прихвати почетну цену отуђења грађевинског земљишта, председавајући га пита да ли је увећава за први лицитациони корак, на шта се учесник изјашњава подизањем лицитационе картице. Уколико учесник прихвати почетни износ и увећа је за први лицитациони корак подизањем картице, јавно надметање се сматра успелим.

Сходно претходно цитираној одредби, у постуку јавног надметања, присутни понуђач је у првом позиву прихватио почетни износ цене у износу од 672.420,00 динара а у другом позиву прихватио повећање почетног износа цене за први лицитациони корак у износу од 67.242,00 динара, те се јавно надметање сматрало успелим.

По закљученом јавном надметању, Комисија је констатовала да је најповољнији понуђач за отуђење грађевинског земљишта у јавној својини Општине Бољевац, кп. бр. 407/1, потес Варош, грађевинско земљиште ван граница ГТЗ, остало вештачки створено неплодно земљиште, бр. дела 1, укупне површине 0.16.01ha, на којој је уписана јавна својина Општине Бољевац, у Лист непокретности број 6 КО Бољевац, Марковић Топлица из насеља Ртањ, нема улица бб, пријава заведена под бројем 464-25/2024-III-01 од 23.10.2024. године, по излицитираној цени од 739.662,00 динара.

Чланом 17. став 1. тачка 1. Одлуке о грађевинском земљишту, прописано је да Скупштина Општине, по спроведеном поступку који је регулисан овом одлуком, доноси одлуку о располагању

грађевинским земљиштем у случају прибављања и отуђења грађевинског земљишта у поступку јавног оглашавања.

Чланом 25. исте Одлуке је између осталог прописано да Скупштина општине на предлог Комисије доноси решење о отуђењу грађевинског земљишта најповољнијем понуђачу.

Чланом 53. исте Одлуке прописано је да по окончању јавног надметања Комисија сачињава записник о спроведеном поступку са предлогом да се најповољнијем учеснику јавног надметања отуђи предметно грађевинско земљиште; да записник из става 1. овог члана, као и нацрт решења о отуђењу организациона јединица општинске управе надлежна за имовинско правне послове за потребе Комисије доставља органу надлежном за одлучивање о располагању грађевинским земљиштем и да на основу спроведеног поступка орган надлежан за одлучивање о располагању грађевинским земљиштем доноси коначно решење о отуђењу грађевинског земљишта најповољнијем учеснику јавног надметања.

На основу наведеног и члана 17., 25. и 53. Одлуке о грађевинском земљишту и предлога Комисије за грађевинско земљиште у својини Општине Бољевац одлучено је као у диспозитиву овог решења.

ПОУКА О ПРАВНОМ СРЕДСТВУ: Против овог Решења странка може да покрене управни спор пред надлежним судом у року од 30 дана од дана достављања решења.

Одлуку доставити:

- Марковић Топлици из Насеља Ртањ бб, Бољевац,
- Општинском правобранилаштву Општине Бољевац,
- архиви.

СКУПШТИНА ОПШТИНЕ БОЉЕВАЦ

Број: 06-232 / 2024-I/11
Бољевац, 29. 11. 2024. године

18.

На основу члана 35. став 8. Закона о планирању и изградњи („Службени гласник РС”, бр.72/09, 81/09 - исправка, 64/10 - одлука УС, 24/11, 121/12, 42/13 - одлука УС, 50/13 - одлука УС, 98/13 - одлука УС, 132/14, 145/14, 83/18, 31/19, 37/19 - др. закон, 9/20, 52/21 и 62/23) и члана 40. Статута Општине Бољевац („Службени лист Општине Бољевац”, бр. 2/19, 13/22 и 23/23), Скупштина Општине Бољевац, на седници одржаној 29. 11. 2024. године, донела је

О Д Л У К У

О УСВАЈАЊУ ПЛАНА ДЕТАЉНЕ РЕГУЛАЦИЈЕ ЗА КОМПЛЕКС ШКОЛСКОГ ДВОРИШТА ОСНОВНЕ ШКОЛЕ „ЂУРА ЈАКШИЋ” У СУМРАКОВЦУ

Члан 1.

Усваја се План детаљне регулације за комплекс школског дворишта основне школе „Ђура Јакшић” у Сумраковцу (у даљем тексту: План).

Члан 2.

Граница Плана обухвата подручје школе и њеног непосредног окружења.

Унутар граница Плана улазе катастарске парцеле бр.4620, 4621, 4650, 4651, 4653/1, 4653/2, 4655, 4656, 4657, 4666 и делови катастарских парцела бр.4640, 4645, 4647, 4648, 4649 (некатегорисани пут), 4652, 4658 (некатегорисани пут), 4665, 4667/1, 4667/2 и 8124/4 (некатегорисани пут), све у катастарској општини Сумраковац.

Обухват Плана је укупне површине 0,81ha, тачније 8.106м².

Члан 3.

Циљ израде и доношења Плана је утврђивање урбанистичких критеријума, смерница, решења и норматива за организацију, рационално уређење и коришћење простора у обухвату Плана у складу са смерницама из планова вишег реда и условима имаоца јавних овлашћења.

Како су границом Плана обухваћене и парцеле у приватној својини, израђеним Планом омогућава се и решавање имовинско-правних односа на предметном простору.

Члан 4.

План детаљне регулације за комплекс школског дворишта основне школе „Ђура Јакшић” у Сумраковцу, израђен од стране привредног друштва ПЛАН УРБАН ДОО НИШКА БАЊА, заједно са привредним друштвом ЈУГИНУС ДОО БЕОГРАД, усваја се у следећем садржају:

ТЕКСТУАЛНИ ДЕО ПЛАНА

1. Општи део
 - 1.1. Повод и циљ за израду Плана
 - 1.2. Обухват Плана
 - 1.3. Правни и плански основ
 - 1.4. Подлоге и пратећа документација
 - 1.5. Извод из планског документа вишег реда
2. Постојеће стање
 - 2.1. Обухват и постојеће коришћење земљишта
 - 2.2. Природна својства терена
 - 2.3. Стање животне средине
3. Правила уређења и грађења
 - 3.1. Циљеви уређења и изградње на подручју Плана
 - 3.2. Просторне карактеристике предложеног решења
 - 3.3. Планиране намене и начин коришћења земљишта
 - 3.4. Попис грађевинских парцела и делова парцела за површине јавне намене
 - 3.5. Услови и мере заштите и уређења простора
 - 3.5.1. Услови и мере заштите животне средине
 - 3.5.2. Услови и мере за заштиту природних вредности и предела
 - 3.5.3. Услови и мере за заштиту културних добара
 - 3.5.4. Услови и мере заштите од елементарних и других већих непогода и услови од интереса за одбрану земље

- 3.6. Инжењерско-геолошки услови
 - 3.7. Мере за енергетску ефикасност изградње
 - 3.8. Правила уређења и грађења за површине јавних намена
 - 3.8.1. Основна школа - школски комплекс
 - 3.8.2. Саобраћајне површине
 - 3.8.3. Снабдевање водом и канализациона мрежа
 - 3.8.4. Електроенергетска инфраструктура
 - 3.8.5. Телекомуникациона мрежа
 - 3.9. Правила уређења и грађења за површине осталих намена
4. Смернице за спровођење Плана

ГРАФИЧКИ ДЕО ПЛАНА

1. Подлога са границом Плана
2. Планирана намена површина
3. Саобраћај, регулација и нивелација
4. План парцелације површина јавне намене
5. Синхрон план инсталација

ДОКУМЕНТАЦИОНИ ДЕО ПЛАНА

- Одлука о изради Плана
- Рани јавни увид
- Услови имаоца јавних овлашћења
- Извештај о обављеној стручној контроли нацрта Плана
- Извештај о обављеном јавном увиду у нацрт Плана
- Одлука о усвајању Плана

Члан 5.

Текстуални део Плана, од поглавља „1. Општи део” до поглавља „4. Смернице за спровођење Плана”, је саставни део ове Одлуке.

План детаљне регулације за комплекс школског дворишта основне школе „Ђура Јакшић” у Сумраковцу биће евидентиран у Централном регистру планских докумената и доступан у електронском облику, путем интернета, без накнаде.

План у аналогном облику биће доступан у архиви Одељења за урбанизам, обједињену процедуру, извршења и имовинско правне послове Општинске управе општине Бољевац, улица Краља Александра бр.24, Бољевац.

Члан 6.

О спровођењу ове Одлуке стараће се Одељење за урбанизам, обједињену процедуру, извршења и имовинско правне послове Општинске управе општине Бољевац.

Члан 7.

Ова Одлука ступа на снагу осмог дана од дана објављивања у „Службеном листу општине Бољевац”.

ОБРАЗЛОЖЕЊЕ

Изради Плана детаљне регулације за комплекс школског дворишта основне школе „Ђура Јакшић” у Сумраковцу приступило се на основу Одлуке о изради Плана детаљне регулације за комплекс школског дворишта основне школе „Ђура Јакшић” у Сумраковцу („Службени лист општине Бољевац”, бр.30/22). У поступку доношења Одлуке о изради Плана исходовано

је Решење стручне службе за послове заштите животне средине, Општинске управе општине Бољевац, број 501-69/2022-III-02 од 20.10.2022.године, у складу са којим се није приступило изради Извештаја о стратешкој процени утицаја Плана на животну средину.

На основу спроведеног отвореног поступка јавне набавке бр.14/2023 закључен је Уговор о јавној набавци израде Плана, број 404-149/2023-III-01/10 од 18.07.2023.године, између наручилаца Општинске управе општине Бољевац и понуђача ПЛАН УРБАН ДОО НИШКА БАЊА.

Носилац израде Плана је Одељење за урбанизам, обједињену процедуру, извршења и имовинско правне послове Општинске управе општине Бољевац.

Обрађивач Плана је привредно друштво ПЛАН УРБАН ДОО НИШКА БАЊА, Булевар Светог цара Константина бр.103, заједно са привредним друштвом ЈУГИНУС ДОО БЕОГРАД, Андрићев венац бр.2/2.

Плански основ за израду Плана детаљне регулације за комплекс школског дворишта основне школе „Ђура Јакшић” у Сумраковцу је просторни план општине Бољевац („Службени лист општине Бољевац”, бр.15/3/11), а правни основ одређен је Законом о планирању и изградњи („Службени гласник РС”, бр.72/09, 81/09 - исправка, 64/10 - одлука УС, 24/11, 121/12, 42/13 - одлука УС, 50/13 - одлука УС, 98/13 - одлука УС, 132/14, 145/14, 83/18, 31/19, 37/19 - др. закон, 9/20, 52/21 и 62/23), Правилником о садржини, начину и поступку израде докумената просторног и урбанистичког планирања („Службени гласник РС”, бр.32/19) и Одлуком о изради Плана детаљне регулације за комплекс школског дворишта основне школе „Ђура Јакшић” у Сумраковцу („Службени лист општине Бољевац”, бр.30/22).

Рани јавни увид Плана одржан је у трајању од 15 дана, у периоду од 16. до 31. октобра 2023.године. Материјал за рани јавни увид био је доступан заинтересованој јавности у просторијама органа јединице локалне самоуправе надлежног за послове просторног планирања и урбанизма као и на званичној интернет страници општине Бољевац.

Комисија за планове општине Бољевац усвојила је Извештај о обављеном раном јавном увиду Плана бр.06-136/2023-I на XIX седници одржаној 7. новембра 2023.године.

Стручну контролу Нацрта Плана Комисија за планове општине Бољевац обавила је на XXII седници одржаној 23. фебруара 2024.године и усвојила Извештај о обављеној стручној контроли Плана бр.06-11/2024-I/2 са закључком да се Нацрт Плана упућује на јавни увид од 30 дана, у свему у складу са позитивним законским прописима.

Јавни увид у Нацрт Плана трајао је 31 дан, у периоду од 12. марта до 12. априла 2024.године. Нацрт Плана био је доступан заинтересованој јавности у просторијама органа јединице локалне самоуправе надлежног за послове просторног планирања и урбанизма, тачније канцеларији бр. 5 зграде Општинске управе општине Бољевац, као и на званичној интернет страници општине Бољевац. У току трајања јавног увида у Нацрт Плана Одељење за урбанизам, обједињену процедуру, извршења и имовинско правне послове Општинске управе општине Бољевац у сарадњи са обрађивачем Плана организовало је јавну презентацију

Нацрта Плана одржану 02. априла 2024.године у великој сали зграде Општинске управе општине Бољевац.

По обављеном јавном увиду у Нацрт Плана, 19. априла 2024.године одржана је XXIII седница Комисије за планове општине Бољевац у малој сали зграде Општинске управе општине Бољевац коју су чинили јавни и затворени део седнице. Након констатовања, од стране Комисије за планове, да у току трајања јавног увида у Нацрт Плана није било пристиглих примедби нити сугестија од стране правних и физичких лица прешло се са јавног на затворени део седнице и усвајање Извештаја о обављеном јавном увиду у Нацрт Плана бр.06-52/2024-I/2 са закључком да је Нацрт Плана концептуално и садржајно у складу са одредбама Закона о планирању и изградњи („Службени гласник РС”, бр.72/09, 81/09 - исправка, 64/10 - одлука УС, 24/11, 121/12, 42/13 - одлука УС, 50/13 - одлука УС, 98/13 - одлука УС, 132/14, 145/14, 83/18, 31/19, 37/19 - др. закон, 9/20, 52/21 и 62/23), Правилником о садржини, начину и поступку израде докумената просторног и урбанистичког планирања („Службени гласник РС”, бр.32/19) и Одлуком о изради Плана детаљне регулације за комплекс школског дворишта основне школе „Ђура Јакшић” у Сумраковцу („Службени лист општине Бољевац”, бр.30/22) и да се исти упућује у процедуру доношења.

Одредбом члана 135. Статута општине Бољевац („Службени лист општине Бољевац”, бр.2/19, 13/22 и 23/23) прописано је да се општи акти органа Општине објављују у „Службеном листу општине Бољевац” и да ступају на снагу осмог дана од дана објављивања.

Имајући у виду напред наведено Општинско веће општине Бољевац предлаже Скупштини општине Бољевац да, у смислу одредаба члана 40. став 1. тачка 5. Статута општине Бољевац („Службени лист општине Бољевац”, бр.2/19, 13/22 и 23/23), усвоји ову Одлуку као у Предлогу.

СКУПШТИНА ОПШТИНЕ БОЉЕВАЦ

Број 06-232 / 2024-I/12
У Бољевцу, 29. 11. 2024.године

19.

На основу члана 41. став 1. тачка 5) Закона о смањењу ризика од катастрофа и управљању ванредним ситуацијама ("Службени гласник Републике Србије", бр. 87/2018), Уредбе о саставу, начину и организацији рада штабова за ванредне ситуације ("Службени гласник Републике Србије", бр. 27/2020) и члана 40. Статута Општине Бољевац ("Службени лист Општине Бољевац", бр. 2/2019, 13/2022 и 23/2023), Скупштина Општине Бољевац на седници одржаној 29. 11. 2024. године, донела је

РЕШЕЊЕ

О ИЗМЕНИ РЕШЕЊА О ОБРАЗОВАЊУ ОПШТИНСКОГ ШТАБА ЗА ВАНРЕДНЕ СИТУАЦИЈЕ НА ТЕРИТОРИЈИ ОПШТИНЕ БОЉЕВАЦ

1. **Мења се** члан 5. Решења о образовању Општинског штаба за ванредне ситуације на територији општине Бољевац („Сл. лист

Општине Бољевац“, бр. 28/2024), који сада гласи:

„У Општински штаб именују се:

- 1) **командант:** - Слађан Ђимиш, председник општине Бољевац,

заменик команданта: - Драган Радосављевић, заменик председника општине Бољевац;
- 2) **начелник:** - Никола Миленковић, припадник Одељења за ванредне ситуације у Зајечару;
- 3) **чланови:**
 - (1) Зоран Јовић, председник Скупштине општине Бољевац,
 - (2) Александра Драгојевић Ђорђевић, начелница Општинске управе општине Бољевац,
 - (3) Нели Ђорђевић, руководилац Одељења за урбанизам, обједињену процедуру и извршења, имовинско правне послове и послове јавних набавки,
 - (4) Александар Траиловић, руководилац Одељења за локални економски развој, привреду, пољопривреду, ванредне ситуације и одбрану,
 - (5) др Владимир Стојиљковић, начелник опште медицине у Дому здравља у Бољевцу,
 - (6) Борислав Јолцић, директор ЈП "Србијашуме" - ШГ "Тимочке шуме" Бољевац,
 - (7) Звонимир Жикић, начелник Полицијске станице у Бољевцу,
 - (8) Ивана Рајковић, в.д. директора у Центру за социјални рад "Бољевац",
 - (9) Драгица Ковачевић, секретар ОО Црвеног крста Бољевац,
 - (10) Миљан Голубовић, в.д. директора ЈКП „Услуга“ Бољевац,
 - (11) Александар Јеремић, секретар ОШ „9. српска бригада“ Бољевац,
 - (12) Костић Едуард, ветеринар, власник ветеринарске амбуланте „МАСТЕРВЕТ“ Бољевац,
 - (13) Бобан Марјановић, поручник бојног брода из Тимочке бригаде Војске Србије и

- (14) Јеленко Тодоровић, припадник Горске служба спасавања Бољевац;
- (15) Топлица Радојичић, командир Подручне ватрогасне спасилачке јединице Бољевац;
- (16) Марко Богдановић, административно-технички секретар Јавне установе „Установа за спорт“ Бољевац.

Послове секретара Општинског штаба за ванредне ситуације обављаће Иван Лазаревић, запослен у Општинској управи Бољевац на пословима ванредних ситуација и противпожарне заштите.

Члан штаба за ванредне ситуације је дужан да се одазове и учествује у обуци.“

2. У свему осталом Решење о образовању Општинског штаба за ванредне ситуације на територији општине Бољевац („Сл. лист Општине Бољевац“, бр. 28/2024), остаје непромењено.
3. Ово Решење ступа на снагу даном доношења, а објавиће се у „Службеном листу Општине Бољевац“.

СКУПШТИНА ОПШТИНЕ БОЉЕВАЦ

Број:06-232 / 2024-I/13
Бољевац, 29. 11. 2024. године

ПРЕДСЕДНИК
СКУПШТИНЕ ОПШТИНЕ БОЉЕВАЦ
Зоран Јовић, с.р.

Образложење

Правни основ

Чланом 41. став 1. тачка 5) истог Закона, прописано је да се за праћење активности на смањењу ризика од катастрофа и координацију и руковођење у ванредним ситуацијама образују штабови за ванредне ситуације и то за територију општине- општински штаб за ванредне ситуације који образује надлежни орган општине.

Чланом 42. истог Закона прописано је да начелници штабова за ванредне ситуације су представници Надлежне службе.

Члан 7. став 6. Уредбе о саставу, начину и организацији рада штабова за ванредне ситуације ("Службени гласник Републике Србије", бр. 27/2020), прописује чланове Општинског штаба, кога чине:

1) представници органа општине у чијем делокругу су послови из области: одбране; информисања; инспекције; комуналних делатности; стамбених послова; здравства; пољопривреде, водопривреде, шумарства; рада; социјалне политике; заштите животне средине; образовања; урбанизма; грађевинарства; саобраћаја; геологије, рударства и енергетике и други у складу са прописаном општинске управе и организационе јединице Надлежне службе;

2) руководиоци јавних предузећа, привредних друштва, представници Министарства унутрашњих послова, представник Војске Србије, Црвеног крста Србије, удружења грађана, других правних лица и установа и други у складу са предлогом општинске управе и организационе јединице надлежне службе за територију општине.

Разлог за доношење

Како је дошло до промене директора ЈП „Србија шуме“ ШГ „Тимочке шуме“ Бољевац јавила се потреба за изменом члана те се уместо Зорана Величковића именује Борислав Јолчић. Министарство унутрашњих послова Републике Србије, Сектор за ванредне ситуације, Одељење за ванредне ситуације у Зајечару, Одсек за управљање ризиком и цивилну заштиту у допису 07.11.2. Број 217.26-197/2024 од 27.09.2024. године, наводи да је потребно за начелнике штабова за ванредне ситуације поставити припаднике Одељења за ванредне ситуације и то за Општину Бољевац- Николу Миленковића.

С обзиром на наведено за начелника Општинског штаба за ванредне ситуације општине Бољевац именује се Никола Миленковић, припадник Одељења за ванредне ситуације у Зајечару, а за чланове Топлица Радојичић- командир Подручне ватрогасне спасилачке јединице Бољевац и Марко Богдановић административно-технички секретар Јавне установе „Установа за спорт“ Бољевац.

20.

На основу члана 20. Одлуке о грађевинском земљишту („Службени лист Општине Бољевац“, бр. 8/2024) и члана 40. Статута Општине Бољевац ("Службени лист Општине Бољевац", бр. 2/2019, 13/2022 и 23/2023), Скупштина Општине Бољевац на седници одржаној 29. 11. 2024. године доноси

РЕШЕЊЕ

о измени Решења о образовању Комисије за грађевинско земљиште

I. У Решењу о образовању Комисије за грађевинско земљиште („Службени лист Општине Бољевац“, бр. 8/2024) у члану III, ставу 2. тачка 2. мења се и гласи:

„2. Наташа Грбовић, шеф Одсека за примену обједињене процедуре и заштиту животне средине у Општинској управи Општине Бољевац за заменика:

Андрија Дончев, запослен у Општинској управи Општине Бољевац,“

II. Решење објавити у „Службеном листу Општине Бољевац“.

Образложење

Правни основ за доношење овог решења садржан је у члану 20. Одлуке о грађевинском земљишту којим је прописано да поступак јавног надметања/прикупљања писаних понуда спроводи Комисија за грађевинско земљиште; да Комисију образује решењем Скупштина општине на мандатни период од 4 године; да комисију чине председник и 3 члана који имају своје заменике; да поступак јавног надметања, односно отварања писаних

пону да, спроводи Комисија, најкасније у року од 8 дана од дана окончања јавног оглашавања и да по спроведеном поступку Комисија је у обавези да састави записник са предлогом да се у корист најповољнијег понуђача донесе решење о отуђењу грађевинског земљишта који се заједно са предлогом решења о отуђењу доставља органу надлежном за доношење решења о располагању грађевинским земљиштем.

Разлог за измену овог решења је промена члана и заменика члана Комисије за грађевинско земљиште.

ПОУКА О ПРАВНОМ СРЕДСТВУ: Против овог решења може се покренути управни спор пред Управним судом у року од 30 дана од дана достављања истог.

СКУПШТИНА ОПШТИНЕ БОЉЕВАЦ

Број: 06-232 / 2024-I/14
Бољевац, 29. 11. 2024. године

21.

На основу члана 11. став 4. Закона о финансијској подршци породице са децом ("Сл. гласник РС", бр. 113/2017, 50/2018 46/2021 – одлука УС, 51/2021 – одлука УС, 53/2021 – одлука УС, 66/2021, 130/2021, 43/2023 – одлука УС, 62/2023, 11/2024 – одлука УС и 79/2024) и члана 40. Статута Општине Бољевац ("Сл. лист Општина Бољевац", бр. 2/2019, 13/2022 и 23/2023), Скупштина Општине Бољевац на седници одржаној 29. 11. 2024. године, донела је

ОДЛУКУ

о измени Одлуке о признавању права на једнократну новчану помоћ за новорођено дете

Члан 1.

Мења се члан 3. Одлуке о признавању права на једнократну новчану помоћ за новорођено дете ("Сл. лист општине Бољевац", бр. 34/2019), који сада гласи:

„Једнократна новчана помоћ из члана 1. ове одлуке исплаћује се у износу од 20.000,00 динара.“

Члан 2.

У члану 4. Одлуке о признавању права на једнократну новчану помоћ за новорођено дете ("Сл. лист општине Бољевац", бр. 34/2019), став 1. мења се и гласи:

„Право на једнократну новчану помоћ може се остварити за дете рођено почев од 01. јануара 2025. године“.

Члан 3.

У члану 7. Одлуке о признавању права на једнократну новчану помоћ за новорођено дете ("Сл. лист општине Бољевац", бр. 34/2019), став 2. мења се и гласи:

„Исплату права по овој одлуци вршиће Општинска управа Општине Бољевац“.

Члан 4.

У свему осталом Одлука о признавању права на једнократну новчану помоћ за новорођено дете ("Сл. лист

општине Бољевац", бр. 34/2019), остаје непромењена.

Члан 5.

Ова одлука ступа на снагу осмог дана од дана објављивања у „Службеном листу општине Бољевац“, а примењиваће се почев од 01. јануара 2025. године.

СКУПШТИНА ОПШТИНЕ БОЉЕВАЦ

Број: 06-232 / 2024-I/15
Бољевац, 29. 11. 2024. године

ПРЕДСЕДНИК
СКУПШТИНЕ ОПШТИНЕ БОЉЕВАЦ
Зоран Јовић, с.р.

О б р а з л о ж е њ е

Правни основ за доношење ове Одлуке садржан је у члану 11. став 4. Закона о финансијској подршци породици са децом ("Сл. гласник РС", бр. 113/2017, 50/2018 46/2021 – одлука УС, 51/2021 – одлука УС, 53/2021 – одлука УС, 66/2021, 130/2021, 43/2023 – одлука УС, 62/2023, 11/2024 – одлука УС и 79/2024), којим је прописано да АП Војводина, општина, односно град могу, ако су обезбедили средства, да утврде и друга права, већи обим права од права утврђених овим Законом и повољније услове за за њихово остваривање.

Разлог за доношење Одлуке је обезбеђивање додатне финансијске помоћи, а у циљу повећања наталитета и као вид социјалне заштите и помоћи, на територији општине Бољевац.

22.

На основу члана 11. став 4. Закона о финансијској подршци породици са децом ("Сл. гласник РС", бр. 113/2017, 50/2018 46/2021 – одлука УС, 51/2021 – одлука УС, 53/2021 – одлука УС, 66/2021, 130/2021, 43/2023 – одлука УС, 62/2023, 11/2024 – одлука УС и 79/2024) и члана 40. Статута Општине Бољевац ("Сл. лист Општине Бољевац", бр. 2/2019, 13/2022 и 23/2023), Скупштина Општине Бољевац на седници одржаној 29. 11. 2024. године донела је

ОДЛУКУ

О ИЗМЕНИ ОДЛУКЕ О ФИНАНСИЈСКОЈ ПОМОЋИ НЕЗАПОСЛЕНИМ ПОРОДИЉАМА ДО НАВРШЕНЕ ПРВЕ ГОДИНЕ ЖИВОТА ДЕТЕТА

Члан 1.

У члану 10. Одлуке о финансијској помоћи незапосленим породиљама до навршене прве године живота детета ("Сл. лист општине Бољевац", бр. 23/2023), мења се став 1. који сада гласи:

„Право на новчану помоћ утврђује се у износу од 15.000,00 динара нето на месечном нивоу, од момента рођења детета до навршене прве године живота детета за децу рођену од 01. јануара 2025. године.“

Члан 2.

У свему осталом Одлука о финансијској помоћи незапосленим породиљама до навршене прве године живота детета ("Сл. лист општине Бољевац", бр. 23/2023), остаје непромењена.

Члан 3.

Ова одлука ступа на снагу осмог дана од дана објављивања у „Службеном листу општина Бољевац“, а примењиваће се почев од 01. јануара 2025. године.

СКУПШТИНА ОПШТИНЕ БОЉЕВАЦ

Број: 06-232 / 2024-I/16
Бољевац, 29. 11. 2024. године

ПРЕДСЕДНИК
СКУПШТИНЕ ОПШТИНЕ БОЉЕВАЦ
Зоран Јовић, с.р.

Образложење

Правни основ за доношење ове Одлуке садржан је у члану 11. став 4. Закона о финансијској подршци породици са децом ("Сл. гласник РС", бр. 113/2017, 50/2018 46/2021 – одлука УС, 51/2021 – одлука УС, 53/2021 – одлука УС, 66/2021, 130/2021, 43/2023 – одлука УС, 62/2023, 11/2024 – одлука УС и 79/2024), којим је прописано да АП Војводина, општина, односно град могу, ако су обезбедили средства, да утврде и друга права, већи обим права од права утврђених овим Законом и повољније услове за за њихово остваривање.

Разлог за доношење Одлуке је обезбеђивање додатне финансијске помоћи, а у циљу повећања natalитета и као вид социјалне заштите и помоћи, на територији општине Бољевац.

23.

На основу члана 18. Закона о младима („Службени гласник РС“, број 50/11) и члана 40. став 1. тачка 10) Статута Општине Бољевац (“Службени лист Општине Бољевац“, број 2/2019, 13/2022 и 23/2023), Скупштина Општине Бољевац на седници одржаној дана 29. 11. 2024. године, доноси

ОДЛУКУ
О ОСНИВАЊУ КАНЦЕЛАРИЈЕ ЗА МЛАДЕ**Члан 1.**

Овом Одлуком оснива се Канцеларија за младе општине Бољевац (у даљем тексту Канцеларија за младе).

Канцеларија за младе оснива се у оквиру Општинске управе општине Бољевац - Одељење за локални економски развој, привреду, пољопривреду, ванредне ситуације и одбрану.

Седиште Канцеларије за младе је у Бољевцу, у улици Краља Александра бр. 24.

Члан 2.

Средства за оснивање и почетак рада Канцеларије за младе обезбеђују се у буџету општине Бољевац.

Канцеларија за младе се финансира из буџета општине Бољевац, као и из других извора у складу са Законом.

Члан 3.

Циљеви Канцеларије за младе су:

- стварање услова у локалној средини за квалитетнији живот младих и њихово активно учешће у савременим токовима развоја друштва;
- промоција и афирмација младих и њихово активно укључивање у друштво;
- пружање подршке иницијативама и пројектима младих и проналажење начина за њихово финансирање;
- промовисање спорта и здравих стилова живота;
- укључивање младих у културни и спортски живот општине;
- неформално образовање младих;
- информисање младих о питањима од значаја за младе;
- пружање могућности за квалитетно провођење слободног времена;
- едуковање младих о проблемима и изазовим одрастања;
- промовисање вредности толеранције, поштовања људских права и равноправности;
- подстицање, развијање, препознавање и вредновање изузетних постигнућа младих;
- подржавање активне сарадње општине, школа, невладиних организација и спортских клубова;
- промовисање и вредновање волонтерског рада.

Члан 4.

Задачи Канцеларије за младе су:

- припрема и израда Локалног акционог плана за младе;
- давање мишљења на нацрте аката које доноси Скупштина општине о питањима значајним за младе;
- израда програма и пројеката које ће креирати и реализовати у зависности од потреба младих у општини/граду;
- организовање креативних радионица из различитих области;
- организовање различитих врста обука младих ради њиховог већег укључивања у неформално образовање;
- проналажење нових могућности финансирања програма за младе;
- промовисање волонтерског рада;
- иницира и обавља друге послове од интереса за младе, у складу са Националном стратегијом за младе Републике Србије;

Члан 5.

Услови за избор лица које ће радити у Канцеларији за младе дефинисаће се Правилником о организацији и систематизацији радних места у Општинској управи Општине Бољевац, Општинском правобранилаштву Општине Бољевац и Заједничкој јединици за интерну ревизију Општина Бољевац и Сокобања.

Члан 6.

Одлука о организацији Општинске управе општине Бољевац, ускладиће се са овом Одлуком у року од 30 дана од дана ступања на снагу ове Одлуке.

Члан 7.

Ова Одлука ступа на снагу осмог дана од дана објављивања у "Службеном листу општине Бољевац.

Члан 8.

Доношењем Ове Одлуке престаје да важи Одлука о образовању канцеларије за младе број („Сл. лист Општине Бољевац, бр. 5/2011).

СКУПШТИНА ОПШТИНЕ БОЉЕВАЦ

Број: 06-232 / 2024-1/17

Бољевац, 29. 11. 2024. године

ПРЕДСЕДНИК
СКУПШТИНЕ ОПШТИНЕ БОЉЕВАЦ
Зоран Јовић, с.р.

Образложење

Правни основ за доношење ове Одлуке садржан је у одредбама члана 18. Закона о младима („Службени гласник РС“, број 50/11), који прописује да ради обезбеђивања услова за активно укључивање младих у живот и рад друштвене заједнице, оснаживања младих, пружања подршке организовању различитих друштвених активности младих, учењу и креативном испољавању потреба младих, јединица локалне самоуправе може, у оквиру својих овлашћења, потреба и могућности, основати канцеларију за младе.

Канцеларија за младе финансира се из буџета јединице локалне самоуправе, као и из других извора, у складу са законом, а активности из става 1. овог члана реализују се у складу са Стратегијом и локалним акционим плановима за младе.

Чланом 40. став 1. тачка 10) Статута општине Бољевац („Службени лист општине Бољевац“, број 2/2019,13/2022 и 23/2023), прописано је да Скупштина Општине, у складу са законом оснива установе и организације у области, предшколског образовања и васпитања, основног образовања и културе од значаја за општину и за припаднике свих националних заједница, социјалне заштите, примарне здравствене заштите, физичке културе, спорта, омладине, дечје заштите и туризма, прати и обезбеђује њихово функционисање.

24.

На основу члана 12. Закона о управљању миграцијама ("Службени гласник РС", бр. 107/2012) и члана 40. Статута Општине Бољевац ("Службени лист Општине Бољевац", бр. 2/2019, 13/2022 и 23/2023), Скупштина Општине Бољевац на седници одржаној 29. 11. 2024. године, донела је

РЕШЕЊЕ О ОБРАЗОВАЊУ ЛОКАЛНОГ САВЕТА ЗА МИГРАЦИЈЕ ОПШТИНЕ БОЉЕВАЦ

Члан 1.

Образује се Локални савет за миграције општине Бољевац (у даљем тексту: Савет) у саставу:

1. Слађан Ђимиш, председник Општине Бољевац, председник Савета,
2. Драган Радосављевић, заменик председника Општине Бољевац, заменик председника Савета,
3. Ивана Рајковић, в.д. директор Центара за социјални рад "Бољевац" у Бољевцу, члан,
4. Звонимир Жикић, начелник Полицијске станице у Бољевцу, члан,
5. Нада Илић, запослена у Националној служби за запошљавање, филијала Зајечар, испостава у Бољевцу, члан,
6. Дејан Костадиновић, помоћник председника Општине Бољевац члан и
7. Драгица Ковачевић Краснић, секретар Општинске организације Црвеног крста у Бољевцу, члан.

Члан 2.

Савет обавља следеће послове:

- праћење стања и извештавање Комесаријата за избеглице и миграције о миграцијама на територији општине Бољевац;
- предлагање програма, мера и планова активности које треба предузети ради ефикасног управљања миграцијама на територији општине Бољевац;
- друге послове у области управљања миграцијама, у складу са законом.

На захтев Комесаријата за избеглице и миграције, Савет доставља извештај о предузетим мерама и другим питањима из области управљања миграцијама на територији општине Бољевац.

Члан 3.

Председник, заменик председника и чланови Савета именују се на мандатни период од пет година.

Члан 4.

Стручне и административно-техничке послове за потребе Савета обавља Општинска управа Општине Бољевац.

Члан 5.

Доношењем овог решења престаје да важи Одлука о образовању општинског савета за миграције ("Службени лист општине Бољевац", бр. 41/2021).

Члан 6.

Решење ступа на снагу осмог дана од дана објављивања у "Службеном листу Општине Бољевац".

Образложење

Правни основ за доношење Решења о образовању Локалног савета за миграције општине Бољевац, садржан је у члану 12. став 1. Закона о управљању миграцијама („Службени гласник РС“, број 107/2012), којим је прописано да надлежни орган јединице локалне самоуправе образује локални савет за миграције, ради обављања саветодавних послова у вези са управљањем миграцијама на територији јединице локалне самоуправе.

Предметним решењем мења се Одлука о образовању општинског савета за миграције ("Службени лист општине Бољевац", бр. 41/2021) из разлога што је у међувремену дошло до персоналних промена представника извршног органа Општине Бољевац и представника службе за запошљавање, сходно члану 12. став 3. и 4. Закона о управљању миграцијама.

На основу свега изнетог предлаже се доношење решења као у диспозитиву.

УПУСТВО О ПРАВНОМ СРЕДСТВУ: Против овог решења може се покренути управни спор подношењем тужбе Управном суду у Београду у року од 30 дана од дана пријема решења.

СКУПШТИНЕ ОПШТИНЕ БОЉЕВАЦ

Број: 06-232 / 2024-I/18
Бољевац, 29. 11. 2024. године

ПРЕДСЕДНИК
СКУПШТИНЕ ОПШТИНЕ БОЉЕВАЦ
Зоран Јовић, с.р.

25.

На основу члана 32. став 1. тачка 9. Закона о локалној самоуправи ("Сл. гласник РС", бр. 129/2007, 83/2014 - др. закон, 101/2016 - др. закон, 47/2018 и 111/2021 - др. закон), члана 24. став 3. Закона о јавним предузећима („Службени гласник РС“, бр. 15/2016 и 88/2019) и члана 40. став 1. тачка 11. Статута Општине Бољевац ("Службени лист Општине Бољевац", бр. 2/2019, 13/2022, 23/2023), Скупштина Општине Бољевац на седници одржаној 29. 11. 2024. године, донела је

Р Е Ш Е Њ Е

**о именовану директора Јавног комуналног предузећа
Услуга Бољевац**

1. Миљан Голубовић, специјалиста струковни манаџер саобраћаја, именује се за директора Јавног комуналног предузећа Услуга Бољевац, на мандатни период од четири године.
2. Именовани директор је дужан да ступи на функцију у року од осам дана од дана објављивања Решења о именовану у „Службеном гласнику Републике Србије“.
3. Ово Решење је коначно.
4. Ово Решење објавити у „Службеном гласнику Републике Србије“, „Службеном листу Општине Бољевац“ и на интернет страници Општине Бољевац.
5. Ступањем на функцију директора престаје мандат вршиоца дужности директора ЈКП Услуга Бољевац.

О б р а з л о ж е њ е

Скупштина Општине Бољевац на седници одржаној 05.09.2024. године донела је Одлуку о спровођењу јавног конкурса за избор директора Јавног комуналног предузећа Услуга Бољевац, број: 06-155/2024-I/7.1 од 05.09.2024. године, којом је покренут поступак за избор директора Јавног комуналног предузећа Услуга Бољевац. Оглас о јавном конкурс за избор директора Јавног комуналног предузећа Услуга Бољевац објављен је у "Службеном гласнику Републике Србије" бр. 76/2024 дана 13.09.2024. године, "Службеном листу Општине Бољевац, у дневном листу Политика и на интернет страници Општине Бољевац.

Рок за подношење пријава био је 30 дана од дана објављивања овог јавног конкурса у „Службеном гласнику Републике Србије“, односно до 13.10.2024. године.

Огласом о јавном конкурс за избор директора и докази који се достављају уз пријаву, као и да ће се стручна оспособљеност, знања и вештине кандидата оцењивати у изборном поступку увидом у доказе који су приложени уз пријаву и усменим разговором са кандидатима који испуњавају услове утврђене конкурсом, односно на други одговарајући начин сходно потребама рада јавног комуналног предузећа, у складу са Законом којим се уређује правни положај јавних предузећа и Уредбом о мерилима за именовање директора јавног предузећа („Службени гласник РС“, бр. 65/2016) и Одлуком о начину и поступку избора и именовања директора јавних предузећа чији је оснивач Општина Бољевац(Службени лист Општине Бољевац бр. 30/22).

На расписани Оглас о јавном конкурс за избор директора Јавног комуналног предузећа Услуга Бољевац пристигла је једна благовремена пријава Миљана Голубовића, из Бољевца, ул. Светосавска 2/14, пријава заведена под бр. 111-25/2024-I од 09.10.2024. године.

На седници одржаној 21.10.2024. године, Комисија је увидом у достављену документацију кандидата Миљана Голубовића, утврдила да је иста благовремена, да је документација потпуна и разумљива, да садржи све потребне податке за пријаву на Јавни конкурс и да су приложени сви докази о испуњености услова за учешће на конкурс.

На основу достављене документације пријављеног кандидата, Комисија је спровела изборни поступак, извршила проверу стручне оспособљености, знања и вештина кандидата према Уредби о мерилима за именовање директора јавног комуналног предузећа Услуга Бољевац и Одлуци о начину и поступку избора и именовања директора јавних предузећа чији је оснивач Општина Бољевац. Кандидат је оцењеном просечном оценом 2.4. Комисија је сачинила Ранг листу кандидата бр. 06-155/2024-I/7.1 од 08.11.2024. године.

Сагласно члану 41. став 3. Закона о јавним предузећима, Општинско веће Општине Бољевац је припремило акт о именовану кандидата са ранг листе и доставило га на усвајање Скупштини Општине Бољевац, сагласно члану 40. став 1. тачка 11. Статута Општине Бољевац.

Чланом 24. Закона о јавним предузећима („Службени гласник РС“, бр. 15/2016 и 88/2019) прописано је да директора јавног предузећа чији је

оснивач јединица локалне самоуправе именује орган одређен статутом јединице локалне самоуправе, на период од четири године, на основу спроведеног јавног конкурса.

Решење о именовану директора је коначно, сходно одредби члана 41. став 4. Закона о јавним предузећима.

УПУТСТВО О ПРАВНОМ СРЕДСТВУ: Против овог решења може се покренути управни спор подношењем тужбе надлежном суду у року од 30 дана од дана достављања овог Решења.

СКУПШТИНА ОПШТИНЕ БОЉЕВАЦ

Број: 06-232 / 2024-I/19
Бољевац, 29. 11. 2024. године

ПРЕДСЕДНИК
СКУПШТИНЕ ОПШТИНЕ БОЉЕВАЦ
Зоран Јовић, с.р.

26.

На основу члана 32. став 1. тачка 9. Закона о локалној самоуправи ("Службени гласник РС" бр. 129/2007, 83/2014-други закон, 101/2016-други закон, 47/2018 и 111/2021- др. закон), члана 40. став 1. тачка 12) Статута Општине Бољевац ("Службени лист Општине Бољевац", бр. 2/2019, 13/2022 и 23/2023), Скупштина Општине Бољевац на седници одржаној дана 29. 11. 2024. године, доноси

РЕШЕЊЕ

о престанку мандата директора Туристичке организације Општине Бољевац

- Драгану Милојевићу из Бољевца, дипломираном професору физичке културе, престаје мандат директора Туристичке организације Општине Бољевац дана 29. новембра 2024. године, пре истека мандата на који је именован због подношења оставке.
- Ово Решење објавити у „Службеном листу Општине Бољевац“.

Образложење

Правни основ за доношење овог решења садржан је у члану 32. став 1. тачка 9. Закона о локалној самоуправи ("Службени гласник РС" бр. 129/2007, 83/2014-други закон, 101/2016-други закон, 47/2018 и 111/2021- др. закон), којим је прописано да Скупштина општине, у складу са законом, именује и разрешава управни и надзорни одбор, именује и разрешава директоре јавних предузећа, установа, организација служби, чији је оснивач и даје сагласност на њихове статуте у складу са законом.

Чланом 40. став 1. тачка 12) Статута Општине Бољевац ("Службени лист Општине Бољевац", бр. 2/2019, 13/2022 и 23/2023), прописано је да Скупштина Општине, у складу са законом именује и разрешава управни одбор, надзорни одбор и директора установе, организације и службе чији је оснивач и даје сагласност на њихове статуте у складу са законом.

Решењем Скупштине Општине Бољевац број: 06-13/2021-I/12.2 од 29.01.2021. године, Драган Милојевић, дипломирани професор физичке културе из Бољевца, именован је за директора Туристичке организације Општине Бољевац на мандатни период од четири године.

Имајући у виду наведене одредбе Закона, као и чињеницу да је Драган Милојевић из Бољевца дана 03.10.2024 године, Скупштини Општине Бољевац у писаној форми поднео оставку на функцију директора Туристичке организације Општине Бољевац, заведену на писарници Општинске управе Општине Бољевац бр. 06-210/2024-I, донето је решење као у диспозитиву.

УПУТСТВО О ПРАВНОМ СРЕДСТВУ: Ово

Решење је коначно и против истог се може покренути управни спор у року од 30 дана од дана достављања Решења.

СКУПШТИНА ОПШТИНЕ БОЉЕВАЦ

Број: 06-232 / 2024-I/20.1
Бољевац, 29. 11. 2024. године

27

На основу члана 32. став 1. тачка 9) Закона о локалној самоуправи ("Службени гласник РС", бр. 129/2007, 83/2014 - др. закон, 101/2016 - др. закон и 47/2018, члана 75. Закона о запосленима у јавним службама ("Службени гласник РС", бр. 113/2017, 95/2018 и 86/2019), члана 40. став 1. тачка 12) Статута Општине Бољевац ("Службени лист Општине Бољевац", бр. 2/2019, 13/2022 и 23/2023), Скупштина Општине Бољевац на седници одржаној дана 29. 11. 2024. године, доноси

РЕШЕЊЕ

О ИМЕНОВАЊУ ВРШИОЦА ДУЖНОСТИ ДИРЕКТОРА ТУРИСТИЧКЕ ОРГАНИЗАЦИЈЕ ОПШТИНЕ БОЉЕВАЦ

Члан 1.

Дејан Гавриловић из Бољевца, дипломирани инжењер машинства, именује се за вршиоца дужности директора Туристичке организације Општине Бољевац до именовања директора по спроведеном конкурс, а најдуже до годину дана, почев од 30. новембра 2024. године.

Члан 2.

Ово Решење објавити у „Службеном листу Општине Бољевац“.

Образложење

Правни основ за доношење Решења о именовану вршиоца дужности Туристичке организације Општине Бољевац садржан је у одредбама члана 32. став 1. тачка 9) Закона о локалној самоуправи, којим је прописано да Скупштина општине у складу са законом именује и разрешава управни и надзорни одбор, именује и разрешава директоре јавних предузећа, установа, организација и служби, чији је оснивач и даје сагласност на њихове статуте, у складу са законом.

Члан 75. Закона о запосленима у јавним службама прописује да ако након спроведеног конкурса није

извршено именовање директора или ако директор престане да обавља дужност пре истека времена на које је именован, до именовања директора у складу са чланом 74. овог закона, надлежни орган може именовати вршиоца дужности директора без спровођења конкурсног поступка а најдуже на годину дана, осим ако законом којим се уређује рад јавне службе није одређен други период.

Вршилац дужности мора да испуњава услове који су законом, другим прописом, односно Правилником одређени за директора, као и да вршилац дужности директора има иста права, обавезе и одговорности као директор јавне службе.

Чланом 40. став 1. тачка 12) Статута Општине Бољевац ("Службени лист Општине Бољевац", бр. 2/2019, 13/2022 и 23/2023), прописано је да Скупштина Општине, у складу са законом именује и разрешава управни одбор, надзорни одбор и директора установе, организације и службе чији је оснивач и даје сагласност на њихове статуте у складу са законом.

Дејан Гавриловић из Бољевца, дипломирани инжењер машинства, испуњава услове за именовање вршиоца дужности директора Туристичке организације Општине Бољевац утврђене чланом 42. став 1. Закона о туризму ("Службени гласник РС", бр. 17/2019).

На основу напред наведеног, Скупштина Општине Бољевац одлучила је као у диспозитиву решења.

УПУТСТВО О ПРАВНОМ СРЕДСТВУ: Ово Решење је коначно и против истог се може покренути управни спор у року од 30 дана од дана достављања Решења.

СКУПШТИНА ОПШТИНЕ БОЉЕВАЦ

Број: 06-232 / 2024-I/20.2
Бољевац, 29. 11. 2024. године

ПРЕДСЕДНИК
СКУПШТИНЕ ОПШТИНЕ БОЉЕВАЦ
Зоран Јовић, с.р.

28.

На основу члана 3. и 4. Одлуке о оснивању Савета за младе („Службени лист Општине Бољевац“, бр. 2/09), члана 40. Статута Општине Бољевац („Службени лист Општине Бољевац“, бр. 2/2019, 13/2022, 23/2022), члана 82. Пословника Скупштине Општине Бољевац („Службени лист Општине Бољевац“, бр. 5/2019), Скупштина Општине Бољевац на седници одржаној 29. 11. 2024. године, донела је

РЕШЕЊЕ
о избору чланова Савета за младе

Члан 1.

За чланове Савета за младе, на период од четири године, бирају се:

1. Анђела Јована Бранковић из Оснића, за председника Савета,
2. Андрија Благојевић из Бољевца,
3. Сабрина Илић из Бољевца,
4. Павле Кукић из Бољевца,
5. Маја Машовић из Бољевца.

Члан 2.

Делокруг рада Савета за младе прописан је чланом 2. Одлуке о оснивању Савета за младе („Службени лист Општине Бољевац“, бр. 2/09).

Члан 3.

Доношењем овог Решења престаје да важи Одлука о избору чланова Савета за младе „Службени лист Општине Бољевац“, бр. 58/2020).

Члан 4.

Ово Решење објавити у „Службеном листу Општине Бољевац“.

Образложење

Правни основ за доношење овог решења садржан је у члановима 3. и 4. Одлуке о оснивању Савета за младе („Службени лист Општине Бољевац“, бр. 2/09) којим је прописано да Савет за младе има 5. чланова, да председник и чланови Савета за младе бирају се на период од четири године, а да по истеку мандата могу бити поново изабрани; да председника и чланове Савета за младе бира Скупштина општине на предлог председника Општине, председника Скупштине општине, одборничких група, месних заједница, удружења грађана, омладинских организација и удружења, школа и других јавних служби.

Чланом 5. Одлуке прописано је да Скупштина општине бира чланове Савета за младе из састава грађана, стручњака, представника удружења, представника школа и других јавних служби водећи рачуна о равноправности полова и заступљености припадника националних мањина у мешовитим срединама.

Чланом 6. Одлуке прописано је да најмање половину чланова Савета за младе чине млади узраста од 15 до 30 година који су активностима и поступцима значајно афирмисали позитивну улогу и значај младих у локалној заједници, односно који су добитници школске, факултетске, научне односно друге награде од значаја за различите области интересовања младих.

На основу свега наведеног и достављених предлога овлашћених предлагача, донето је решење као у диспозитиву.

ПОУКА О ПРАВНОМ СРЕДСТВУ: Против овог решења може се покренути управни спор пред Управним судом у року од 30 дана од дана достављања истог.

СКУПШТИНА ОПШТИНЕ БОЉЕВАЦ

Број: 06-232 / 2024-I/21
Бољевац, 29. 11. 2024. године

ПРЕДСЕДНИК
СКУПШТИНЕ ОПШТИНЕ БОЉЕВАЦ
Зоран Јовић, с.р.

29.

На основу члана 36. Закона о локалној самоуправи ("Службени гласник РС", бр. 129/2007, 83/2014 - др. закон, 101/2016 - др. закон, 47/2018 и 111/2021 - др.

закон), чланова 44. и 45. Статута Општине Бољевац ("Службени лист Општине Бољевац", бр. 2/2019, 13/2022, 23/2023) и чланова 62, 63. 75. и 77. Пословника Скупштине Општине Бољевац ("Службени лист Општине Бољевац", бр. 5/2019 и 13/2022), Скупштина Општине Бољевац на седници одржаној 29. 11. 2024. године, донела је

**РЕШЕЊЕ О ИЗМЕНИ РЕШЕЊА
О ИЗБОРУ ЧЛАНОВА САВЕТА ЗА БУЏЕТ И
ФИНАНСИЈЕ**

I

У члану I, ставу првом Решења о избору чланова Савета за буџет и финансије мења се тачка 2, тако што се за члана савета уместо „Тамаре Илић из Подгорца“ именује „Мирјана Церовановић из насеља Ртањ.“

II

Решење објавити у Службеном листу Општине Бољевац.

Образложење

Правни основ за доношење овог решења садржан је у одредбама члана 36. Закона о локалној самоуправи и члана 44. Статута општине Бољевац којима је прописано да Скупштина општине оснива стална радна тела за разматрање питања из њене надлежности и да радна тела дају мишљења на предлоге прописа и одлука које доноси Скупштина општине и обављају друге послове утврђене Статутом и Пословником Скупштине општине.

Чланом 62. Пословника Скупштине Општине Бољевац прописано је да за разматрање појединих питања из надлежности Скупштине, давање мишљења на предлоге прописа и одлука које доноси Скупштина и вршење других послова у складу са Статутом и овим Пословником, образују се стална радна тела Скупштине, да стално радно тело прати стање у области за коју је образовано, извештава Скупштину о томе и Скупштини предлаже мере за побољшање стања у области за коју је основано и да се чланови сталних радних тела бирају из реда одборника и грађана, на мандатни период за који су изабрани и одборници Скупштине.

Чланом 63. Пословника Скупштине Општине Бољевац прописано је да чланове сталних радних тела Скупштине предлажу одборничке групе сразмерно броју одборника које имају у Скупштини, да одборник може бити члан највише 2 стална радна тела Скупштине, да чланови Општинског већа не могу бити чланови радних тела Скупштине, да поред одборника, чланови сталних радних тела Скупштине морају бити и грађани, стручњаци за поједине области, с тим да њихов број мора бити мањи од броја чланова који су одборници и да чланове сталних радних тела из реда грађана - стручњаке за поједине области, одборничким групама могу предлагати месне заједнице, јавне службе, као и удружења грађана основана у области за коју се радно тело образује.

Дана 4.11.2024. године, Тамара Илић поднела је оставку на место члана Савета за буџет и финансије, заведена код Општине Бољевац под бројем 06-221/2024-I.

Одборничка група Српска напредна странка Бољевац, доставила је предлог за именовање Мирјане Церовановић за члана Савета за буџет и финансије, предлог заведен

код Општине Бољевац под бројем 06-223/2024-I од 4.11.2024. године.

На основу свега наведеног одлучено је као у диспозитиву овог решења.

ПОУКА О ПРАВНОМ СРЕДСТВУ: Против овог решења може се покренути управни спор пред Управним судом у року од 30 дана од дана достављања истог.

СКУПШТИНА ОПШТИНЕ БОЉЕВАЦ

Број:06-232 / 2024-I/22

Бољевац, 29. 11. 2024. године

**ПРЕДСЕДНИК
СКУПШТИНЕ ОПШТИНЕ БОЉЕВАЦ**

Зоран Јовић, с.р.

30.

На основу члана 45. и 46. и 48а. Закона о култури Закона о култури ("Сл. гласник РС", бр. 72/2009, 13/2016, 30/2016 - испр., 6/2020, 47/2021, 78/2021 и 76/2023), члана 16. Одлуке о усклађивању Одлуке о оснивању Културно-образовног центра у Бољевцу са одредбама Закона о култури ("Службени лист општине Бољевац", бр. 3/2011, 29/2017 и 11/2023) и члана 40. Статута општине Бољевац ("Службени лист Општине Бољевац", бр. 2/2019, 13/2022 и 23/2023), Скупштина Општине Бољевац на седници одржаној 29. 11. 2024. године, донела је

РЕШЕЊЕ

о престанку дужности и именовању чланова Надзорног одбора Културно образовног центра Бољевац

I

Престаје дужност члановима Надзорног одбора Културно образовног центра Бољевац, дана 29.11.2024. године, због истека мандата:

- Ђорђу Радовановићу, испред Општине Бољевац,
- Филипу Пауњеловићу, испред Општине Бољевац и
- Небојши Јанковићу, испред запослених.

II

Именују се за чланове Надзорног одбора Културно образовног центра Бољевац, на мандатни период од четири године, почев од 30.11.2024. године:

- Филип Пауњеловић, испред Општине Бољевац, за председника одбора,
- Дијана Благојевић, испред Општине Бољевац, за члана и
- Златомир Живковић, испред запослених, за члана.

III

Ово решење објавити у Службеном листу Општине Бољевац. Ово решење ступа на снагу даном доношења.

Образложење

Правни основ за доношење овог решења прописан је чланом 45. Закона о култури у коме је наведено да у установи се образује надзорни одбор, да надзорни одбор обавља надзор над пословањем установе, да надзорни одбор има три члана; да чланове надзорног одбора именује и разрешава оснивач и да председника надзорног одбора именује оснивач из реда чланова надзорног одбора.

Чланом 40. став 1. тачка 12) Статута Општине Бољевац прописано је да Скупштина општине у складу са законом именује и разрешава управни и надзорни одбор и директора установе, организације и службе чији је оснивач.

Чланом 48а. став 1. Закона о култури прописано је да дужност члана надзорног одбора установе престаје истеком мандата и разрешењем.

Решењем о разрешењу и именовању чланова Надзорног одбора Културно образовног центра Бољевац број 06-153/2020-И/17.2 од 30.11.2020. године, чланови Надзорног одбора Културно образовног центра Бољевац именовани су на мандатни период од четири године.

На основу свега наведеног, одлучено је као у диспозитиву овог решења.

ПОУКА О ПРАВНОМ ЛЕКУ: Против овог решења може се покренути спор пред Управним судом у Београду у року од 30 дана од достављања решења.

СКУПШТИНА ОПШТИНЕ БОЉЕВАЦ

Број: 06-232 / 2024-И/23.1
Бољевац, 29. 11. 2024. године

ПРЕДСЕДНИК
СКУПШТИНЕ ОПШТИНЕ БОЉЕВАЦ
Зоран Јовић, с.р.

31.

На основу члана 41,42 и 44а. Закона о култури ("Сл. гласник РС", бр. 72/2009, 13/2016, 30/2016 - испр., 6/2020, 47/2021, 78/2021 и 76/2023), члана 14. Одлуке о усклађивању Одлуке о оснивању Културно-образовног центра у Бољевцу са одредбама Закона о култури ("Службени лист општине Бољевац", бр. 3/2011, 29/2017 и 11/2023), и члана 40. Статута општине Бољевац ("Службени лист Општине Бољевац", бр. 2/2019, 13/2022 и 23/2023), Скупштина Општине Бољевац на седници одржаној 29. 11. 2024. године, донела је

Р Е Ш Е Њ Е

о престанку дужности и именовању чланова Управног одбора Културно образовног центра Бољевац

I

Престаје дужност члановима Управног одбора Културно образовног центра Бољевац, дана 29.11.2024. године, због истека мандата:

- Милошу Длбокићу, испред Општине Бољевац, председник,
- Слађани Мишић, испред Општине Бољевац, члан,
- Јосипу Веселиновићу, испред Општине Бољевац, члан,
- Драгани Драготић, испред запослених, члан и
- Биљки Петровић, испред запослених, члан.

II

Именују се за чланове Управног одбора Културно образовног центра Бољевац, на мандатни период од четири године, почев од 30.11.2024. године:

- Драган Табаковић, испред Општине Бољевац, за председника,
- Игор Лупшић, испред Општине Бољевац, за члана,
- Миљана Иванов, испред Општине Бољевац, за члана,
- Бојана Босиоковић, испред запослених, за члана и
- Небојша Јанковић, испред запослених, за члана.

III

Ово решење објавити у Службеном листу општине Бољевац.

Образложење

Правни основ за доношење овог решења прописан је чланом 41. Закона о култури у коме је наведено да установом управља управни одбор, да управни одбор установе има пет чланова, да чланове управног одбора именује и разрешава оснивач из реда истакнутих стручњака и познавалаца културне делатности и да председника управног одбора именује оснивач из реда чланова управног одбора.

Чланом 40. став 1. тачка 12) Статута Општине Бољевац прописано је да Скупштина општине у складу са законом именује и разрешава управни и надзорни одбор и директора установе, организације и службе чији је оснивач.

Чланом 44а. став 1. Закона о култури прописано је да дужност члана управног одбора установе престаје истеком мандата и разрешењем.

Решењем о разрешењу и именовању чланова Управног одбора Културно образовног центра Бољевац број 06-153/2020-И/17.1 од 30.11.2020. године, чланови Управног одбора Културно образовног центра Бољевац именовани су на мандатни период од четири године.

На основу свега наведеног, одлучено је као у диспозитиву овог решења.

ПОУКА О ПРАВНОМ ЛЕКУ: Против овог решења може се покренути спор пред Управним судом у Београду у року од 30 дана од достављања решења.

СКУПШТИНА ОПШТИНЕ БОЉЕВАЦ

Број: 06-232 / 2024-И/23.2
Бољевац, 29. 11. 2024. године

ПРЕДСЕДНИК
СКУПШТИНЕ ОПШТИНЕ БОЉЕВАЦ
Зоран Јовић, с.р.

32.

На основу члана 123. Закона о социјалној заштити („Сл. гласник РС“ број 24/11 и 117/2022 – одлука УС), члана 32. став 1. тачка 9. Закона о локалној самоуправи ("Службени гласник РС", бр. 129/07, 83/14-др.закон, 101/16-др.закон и 47/18 и 111/2021 – др. закон), члана 22. Закона о јавним службама ("Сл. гласник РС", бр. 42/91, 71/94, 79/2005 - др. закон, 81/2005 - испр. др. закона, 83/2005 - испр. др. закона и 83/2014 - др. закон), члана 9. Одлуке о оснивању Центра за социјални рад "Бољевац"

(„Службени лист Општине Бољевац, Бор...“, бр. 26/92, 11/03) и члана 40. Статута Општине Бољевац („Службени лист Општине Бољевац“, бр. 2/2019, 13/2022 и 23/2023), Скупштина Општине Бољевац на седници одржаној 29. 11. 2024. године, донела је

РЕШЕЊЕ

о разрешењу и именовану чланова Управног одбора Центра за социјални рад „Бољевац“

I

Разрешавају се дужности чланови Управног одбора Центра за социјални рад „Бољевац“, дана 29.11.2024. године, због истека мандата овог одбора:

- Александар Јеремић, испред Општине Бољевац,
- Милена Алексић, испред Општине Бољевац,
- Слађан Велкановић, испред Општине Бољевац,
 - Биљана Живковић, испред запослених,
 - Славица Јогрић, испред запослених.

II

За чланове Управног одбора Центра за социјални рад „Бољевац“, на мандатни период од четири године, почев од 30.11.2024. године, именују се:

- Никола Зец, испред Општине Бољевац,
- Милена Алексић, испред Општине Бољевац,
- Евица Журкић, испред Општине Бољевац,
 - Соња Марковић, испред запослених,
 - Славица Јогрић, испред запослених.

III

Ово решење објавити у Службеном листу општине Бољевац.

Образложење

Правни основ за доношење овог решења прописан је чланом 123. став 2. и 4. Закона о социјалној заштити у коме је наведено да Управни одбор центра за социјални рад има пет чланова и чине га два представника по предлогу запослених и три представника оснивача и да чланове управног и чланове надзорног одбора центра за социјални рад именује оснивач, на четири године. Чланом 40. став 1. тачка 12) Статута Општине Бољевац прописано је да Скупштина општине у складу са законом именује и разрешава управни и надзорни одбор и директора установе, организације и службе чији је оснивач.

На основу свега наведеног, одлучено је као у диспозитиву овог решења.

ПОУКА О ПРАВНОМ ЛЕКУ: Против овог решења може се покренути спор пред Управним судом у Београду у року од 30 дана од достављања решења.

СКУПШТИНА ОПШТИНЕ БОЉЕВАЦ

Број: 06-232 / 2024-I/23.3
Бољевац, 29. 11. 2024. године

ПРЕДСЕДНИК
СКУПШТИНЕ ОПШТИНЕ БОЉЕВАЦ
Зоран Јовић, с.р.

33.

На основу члана 123. Закона о социјалној заштити („Сл. гласник РС“ број 24/11), члана 32. став 1. тачка 9. Закона о локалној самоуправи (" Службени гласник РС", бр. 129/07, 83/14-др.закон, 101/16-др.закон и 47/18), члана 22. Закона о јавним службама ("Сл. гласник РС", бр. 42/91, 71/94, 79/2005 - др. закон, 81/2005 - испр. др. закона, 83/2005 - испр. др. закона и 83/2014 - др. закон), члана 9. Одлуке о оснивању Центра за социјални рад "Бољевац" („Сл.лист општине Бољевац, Бор...“, бр. 26/92, 11/03) и члана 40. Статута Општине Бољевац („Службени лист Општине Бољевац“, бр. 2/2019, 13/2022 и 23/2023), Скупштина Општине Бољевац на седници одржаној 29. 11. 2024. године, донела је

РЕШЕЊЕ

о разрешењу и именовану чланова Надзорног одбора Центра за социјални рад „Бољевац“

I

Разрешавају се дужности чланови Надзорног одбора Центра за социјални рад „Бољевац“, због истека мандата, дана 29.11.2024. године:

- др Ивана Милутиновић испред Општине Бољевац,
- Ивица Мишић, испред Општине Бољевац,
- Невена Урошевић, испред запослених.

II

У Надзорни одбор Центра за социјални рад „Бољевац“, на мандатни период од четири године, почев од 30.11.2024. године, именују се:

- др Ивана Милутиновић, испред Општине Бољевац,
- Драган Милисављевић, испред Општине Бољевац,
- Невена Урошевић, испред запослених.

III

Ово решење објавити у Службеном листу општине Бољевац. Ово решење ступа на снагу даном доношења.

Образложење

Правни основ за доношење овог решења прописан је чланом 123. став 3. и 4. Закона о социјалној заштити у коме је наведено да надзорни одбор центра за социјални рад има три члана и чине га два представника оснивача и један представник по предлогу запослених и да чланове управног и чланове надзорног одбора центра за социјални рад именује оснивач, на четири године. Чланом 40. став 1. тачка 12) Статута Општине Бољевац прописано је да Скупштина општине у складу са законом именује и разрешава управни и надзорни одбор и директора установе, организације и службе чији је оснивач.

На основу свега наведеног, одлучено је као у диспозитиву овог решења.

ПОУКА О ПРАВНОМ ЛЕКУ: Против овог решења може се покренути спор пред Управним судом у Београду у року од 30 дана од достављања решења.

СКУПШТИНА ОПШТИНЕ БОЉЕВАЦ

Број: 06-232 / 2024-I/23.4
Бољевац, 29.11. 2024. године

ПРЕДСЕДНИК
СКУПШТИНЕ ОПШТИНЕ БОЉЕВАЦ
Зоран Јовић, с.р.

34.

На основу члана 40. Статута Општине Бољевац („Службени лист Општине Бољевац”, бр. 2/2019, 13/2022 и 23/2023) и члана 20. Одлуке о усклађивању Одлуке о оснивању туристичке организације Општине Бољевац са Законом о туризму („Службени лист Општине Бољевац”, бр. 33/2016), Скупштина Општине Бољевац на седници одржаној 29. 11. 2024. године, донела је

РЕШЕЊЕ

о разрешењу и именовану чланова Управног одбора
Туристичке организације Општине Бољевац

I

Разрешавају се дужности чланови Управног одбора
Туристичке организације Општине Бољевац дана
29.11.2024. године, због подношења оставке:

- Марина Васић из Бољевца и
- Јована Живковић из Бољевца.

II

За члана Управног одбора Туристичке организације
Општине Бољевац уместо Јоване Живковић именује се
Олга Стојиљковић из Бољевца.

III

Ово решење објавити у Службеном листу Општине
Бољевац.

Образложење

Правни основ за доношење овог решења прописан је
чланом 20. Одлуке о усклађивању Одлуке о оснивању
туристичке организације Општине Бољевац са Законом о
туризму у коме је наведено да чланове Управног и
Надзорног одбора и директора именује и разрешава
Скупштина општине Бољевац.

Чланом 40. став 1. тачка 12) Статута Општине
Бољевац прописано је да Скупштина општине у складу са
законом именује и разрешава управни и надзорни одбор и
директора установе, организације и службе чији је
оснивач.

Дана 4.11.2024. године, Марина Васић поднела је
оставку на дужност члана Управног одбора Туристичке
организације Општине Бољевац, заведена код Општине
Бољевац под бр. 06-222/2024-I, због престанка радног
односа у Туристичкој организацији Општине Бољевац.

Дана 4.11.2024. године, Јована Живковић поднела је
оставку на дужност члана Управног одбора Туристичке
организације Општине Бољевац из личних разлога,
заведена код Општине Бољевац под бр. 06-220/2024-I.

На основу свега наведеног, одлучено је као у
диспозитиву овог решења.

ПОУКА О ПРАВНОМ ЛЕКУ: Против овог решења
може се покренути спор пред Управним судом у Београду
у року од 30 дана од достављања решења.

СКУПШТИНА ОПШТИНЕ БОЉЕВАЦ

Број: 06-232 / 2024-I/23.5
Бољевац, 29. 11. 2024. године

ПРЕДСЕДНИК
СКУПШТИНЕ ОПШТИНЕ БОЉЕВАЦ
Зоран Јовић, с.р.

35.

На основу члана 26. став 1. тачка 11) и члана 49. Одлуке о
месним заједницама на територији општине Бољевац
("Службени лист општине Бољевац", бр. 5/2019 и
35/2023), Изборна комисија за спровођење избора за
чланове савета месних заједница на седници одржаној
дана 12.10.2024. године утврдила је:

ИЗВЕШТАЈ

о укупним резултатима избора за чланове савета
месне заједнице Ртањ, одржаних 06.10.2024. године

I

Одлуком о расписивању избора за чланове савета
месне заједнице Ртањ („Службени лист општине
Бољевац“, број 33/2024) расписани су избори за чланове
Савета месне заједнице Ртањ, заказани за 06.10.2024.
године.

Избори за чланове савета месне заједнице **Ртањ**
одржани су 06. октобра 2024. године.

Изборе су спровели органи за спровођење избора и то
Изборна комисија за спровођење избора за чланове
савета месних заједница и бирачки одбор, у складу са
Одлуком о месним заједницама на територији општине
Бољевац ("Службени лист општине Бољевац", бр. 5/2019
и 35/2023).

На изборима за чланове савета месне заједнице
Ртањ укупно је било 6 проглашених кандидата и то:

Ред. број	Име и презиме
1.	Силвестар Церовановић
2.	Драгиша Шајић
3.	Звездан Илић
4.	Анита Гајшек
5.	Топлица Петровић
6.	Стефан Барбареску

Коначан број бирача, уписаних у делу јединственог
бирачког списка за подручје месне заједнице Ртањ је био
79 бирача, у складу са Одлуком о објављивању укупног
броја бирача, бр. 013-44/2024-I/26 од 01.10.2024. године.

Укупни резултати избора за Савет месне заједнице су:

1. Бирачко место број 1, Месна заједница, Ртањ:

- Укупан број бирача уписаних у извод из бирачког списка: 79
- Укупан број бирача који су гласали на бирачким местима: 34
- Укупан број примљених гласачких листића: 79
- Укупан број неважећих гласачких: /
- Укупан број важећих гласачких листића: 34

Број гласова датих за сваког кандидата:

Р. бр.	Име и презиме кандидата	Број освојених гласова
1.	СИЛВЕСТАР ЦЕРОВАНОВИЋ	27
2.	ЗВЕЗДАН ИЛИЋ	27
3.	ТОПЛИЦА ПЕТРОВИЋ	23
4.	АНИТА ГАЈШЕК	19
5.	СТЕФАН БАРБАРЕСКУ	17
6.	ДРАГИША ШАЈИЋ	15

II

За спровођење избора Комисија је, сагласно овлашћењима из Одлуке о месним заједницама на територији општине Бољевац ("Службени лист општине Бољевац", бр. 5/2019 и 33/2023), донела све прописе и образце и у сарадњи са Општинском управом општине Бољевац организовала техничке припреме на спровођењу избора.

Сагласно члану 52. Одлуке о месним заједницама на територији општине Бољевац ("Службени лист општине Бољевац", бр. 5/2019 и 33/2023) средства за спровођење избора обезбеђена су у буџету општине Бољевац.

Гласачки листићи штампани су и распоређени у броју који одговара броју уписаних бирача у извод из бирачког списка, а исти су штампани у згради Општинске управе у просторијама Скупштине општине Бољевац, ул. Краља Александра бр 24, где је штампан и остали изборни материјал: Извод из бирачког списка, Збирна изборна листа, Решења о образовању бирачког одбора, Решење о одређивању бирачког места, Образца евиденције о присутности и Извода из Упутства за спровођење избора за чланове савета месних заједница, Записник о раду бирачке комисије, Записници о примопредаји изборног материјала пре и после гласања, Потврде за гласање ван бирачког места.

Штампање је обављено уз присуство чланова Комисије док проглашених кандидата заинтересованих за праћење штампања и поделу материјала није било.

Ниједан бирач, нити кандидат за члана Савета месне заједнице, није поднео приговор Изборној комисији због неправилности у поступку кандидовања, спровођења избора, утврђивања и објављивања резултата избора.

Полазећи од свега наведеног Комисија утврђује да су избори савета месне заједнице Ртањ обављени у свему у складу са важећим актима.

III

Овај Извештај објавити у Службеном листу општине Бољевац и доставити Скупштини општине Бољевац.

Број: 013-44/2024-I/37

У Бољевцу, 12.10.2024. године

ИЗБОРНА КОМИСИЈА ЗА СПРОВОЂЕЊЕ ИЗБОРА ЗА ЧЛАНОВЕ САВЕТА МЕСНИХ ЗАЈЕДНИЦА

ПРЕДСЕДНИК КОМИСИЈЕ

Александра Драгојевић Ђорђевић, с.р.

36

На основу члана 26. став 1. тачка 11) Одлуке о месним заједницама на територији општине Бољевац ("Службени лист општине Бољевац", бр. 5/2019 и 35/2023), члана 40. Статута Општине Бољевац („Службени лист Општине Бољевац“, бр. 2/2019, 13/2022 и 23/2023), Скупштина Општине Бољевац на седници одржаној 29. 11. 2024. године, донела је

О Д Л У К У

I

Усваја се Извештај Изборне комисије за спровођење избора за чланове савета месне заједнице о укупним резултатима избора за чланове Савета месне заједнице Ртањ бр. 013-44/2024-I/37 од 12.10.2024. године, одржаних 06.10.2024. године.

II

Ову одлуку објавити у Службеном листу Општине Бољевац.

Образложење

Правни основ за доношење ове Одлуке садржан је у члану 26. став 1. тачка 11) Одлуке о месним заједницама на територији општине Бољевац у коме је наведено да Изборна комисија приликом спровођења избора за чланове Савета месне заједнице подноси извештај Скупштини општине о спроведеним изборима за чланове савета месних заједница.

СКУПШТИНА ОПШТИНЕ БОЉЕВАЦ

Број: 06-232 / 2024-I/24.1

Бољевац, 29. 11. 2024. године

ПРЕДСЕДНИК

СКУПШТИНЕ ОПШТИНЕ БОЉЕВАЦ

Зоран Јовић, с.р.

37.

На основу члана 26. став 1. тачка 11) и члана 49. Одлуке о месним заједницама на територији општине Бољевац ("Службени лист општине Бољевац", бр. 5/2019 и 35/2023), Изборна комисија за спровођење избора за

чланове савета месних заједница на седници одржаној дана 12.10.2024. године утврдила је:

ИЗВЕШТАЈ

о укупним резултатима избора за чланове савета месне заједнице Јабланица, одржаних 06.10.2024. године

I

Одлуком о расписивању избора за чланове савета месне заједнице Јабланица („Службени лист општине Бољевац“, број 33/2024) расписани су избори за чланове Савета месне заједнице Јабланица, заказани за 06.10.2024. године.

Избори за чланове савета месне заједнице Јабланица одржани су 06. октобра 2024. године.

Изборе су спровели органи за спровођење избора и то Изборна комисија за спровођење избора за чланове савета месних заједница и бирачки одбор, у складу са Одлуком о месним заједницама на територији општине Бољевац („Службени лист општине Бољевац“, бр. 5/2019 и 35/2023).

На изборима за чланове савета месне заједнице Јабланица укупно је било 5 проглашених кандидата и то:

Ред. број	Име и презиме
1.	Слободан Стевић
2.	Драган Динић
3.	Дејан Петровић
4.	Зоран Божиновић
5.	Марио Тинтор

Кончан број бирача, уписаних у делу јединственог бирачког списка за подручје месне заједнице Јабланица је био 203 бирача, у складу са Одлуком о објављивању укупног броја бирача, бр. 013-43/2024-I/25 од 01.10.2024. године.

Укупни резултати избора за Савет месне заједнице су:

- Бирачко место број 1, Дом културе, Јабланица:
 - Укупан број бирача уписаних у извод из бирачког списка: 203
 - Укупан број бирача који су гласали на бирачким местима: 97
 - Укупан број примљених гласачких листића: 203
 - Укупан број неважећих гласачких: 4
 - Укупан број важећих гласачких листића: 93

Број гласова датих за сваког кандидата:

Р. бр.	Име и презиме кандидата	Број освојених гласова
1.	СЛОБОДАН СТЕВИЋ	73
2.	ДЕЈАН ПЕТРОВИЋ	67
3.	ДРАГАН ДИНИЋ	57
4.	ЗОРАН БОЖИНОВИЋ	51
5.	МАРИО ТИНТОР	50

II

За спровођење избора Комисија је, сагласно овлашћењима из Одлуке о месним заједницама на територији општине Бољевац („Службени лист општине Бољевац“, бр. 5/2019 и 33/2023), донела све прописе и обрасце и у сарадњи са Општинском управом општине Бољевац организовала техничке припреме на спровођењу избора.

Сагласно члану 52. Одлуке о месним заједницама на територији општине Бољевац („Службени лист општине Бољевац“, бр. 5/2019 и 33/2023) средства за спровођење избора обезбеђена су у буџету општине Бољевац.

Гласачки листићи штампани су и распоређени у броју који одговара броју уписаних бирача у извод из бирачког списка, а исти су штампани у згради Општинске управе у просторијама Скупштине општине Бољевац, ул. Краља Александра бр 24, где је штампан и остали изборни материјал: Извод из бирачког списка, Збирна изборна листа, Решења о образовању бирачког одбора, Решење о одређивању бирачког места, Образца евиденције о присутности и Извода из Упутства за спровођење избора за чланове савета месних заједница, Записник о раду бирачке комисије, Записници о примопредаји изборног материјала пре и после гласања, Потврде за гласање ван бирачког места.

Штампање је обављено уз присуство чланова Комисије док проглашених кандидата заинтересованих за праћење штампања и поделу материјала није било.

Ниједан бирач, нити кандидат за члана Савета месне заједнице, није поднео приговор Изборној комисији због неправилности у поступку кандидовања, спровођења избора, утврђивања и објављивања резултата избора.

Полазећи од свега наведеног Комисија утврђује да су избори савета месне заједнице Јабланица обављени у свему у складу са важећим актима.

III

Овај Извештај објавити у Службеном листу општине Бољевац и доставити Скупштини општине Бољевац.

Број: 013-43/2024-I/37
У Бољевцу, 12.10.2024. године

ИЗБОРНА КОМИСИЈА ЗА СПРОВОЂЕЊЕ ИЗБОРА ЗА ЧЛАНОВЕ САВЕТА МЕСНИХ ЗАЈЕДНИЦА

ПРЕДСЕДНИК КОМИСИЈЕ

Александра Драгојевић Ђорђевић, с.р.

38.

На основу члана 26. став 1. тачка 11) Одлуке о месним заједницама на територији општине Бољевац („Службени лист општине Бољевац“, бр. 5/2019 и

35/2023), члана 40. Статута Општине Бољевац („Службени лист Општине Бољевац“, бр. 2/2019, 13/2022 и 23/2023), Скупштина Општине Бољевац на седници одржаној 29. 11. 2024. године, донела је

Образложење

О Д Л У К У

I

Усваја се Извештај Изборне комисије за спровођење избора за чланове савета месне заједнице о укупним резултатима избора за чланове Савета месне заједнице Јабланица бр. 013-43/2024-I/37 од 12.10.2024. године, одржаних 06.10.2024. године.

II

Ову одлуку објавити у Службеном листу Општине Бољевац.

39

ПЛАН ДЕТАЉНЕ РЕГУЛАЦИЈЕ ЗА КОМПЛЕКС ШКОЛСКОГ ДВОРИШТА ОСНОВНЕ ШКОЛЕ „ЂУРА ЈАКШИЋ“ У СУМРАКОВЦУ**ТЕКСТУАЛНИ ДЕО****1.0. ОПШТИ ДЕО****1.1. ПОВОД И ЦИЉ ЗА ИЗРАДУ ПЛАНА**

Изради Плана се приступа на основу Одлуке о изради Плана детаљне регулације за комплекс школског дворишта Основне школе „Ђура Јакшић“ у Сумраковцу („Службени лист општине Бољевац“ бр./22 од 14.11.2022. године).

Основни циљ израде Плана је утврђивање урбанистичких критеријума, смерница, решења и норматива за организацију, рационално уређење и коришћење простора у обухвату Плана у складу са смерницама из планова вишег реда и условима надлежних институција.

Повод за израду Плана представља иницијатива Основне школе „Ђура Јакшић“ за формирање школског комплекса на земљишту јавне намене.

Имајући у виду да је Просторним Планом општине Бољевац („Службени лист општине Бољевац“, број 15/3/11) дефинисано да се за промену намене из пољопривредног и шумског земљишта у грађевинско неопходна израда Плана детаљне регулације, приступило се изради овог плана.

Како су прелиминарном границом Плана обухваћене и парцеле у приватној својини, Планом детаљне регулације ће бити омогућено и решавање имовинско-правних односа на предметној локацији.

1.2. ОБУХВАТ ПЛАНА

Граница Плана детаљне регулације за комплекс школског дворишта Основне школе „Ђура Јакшић“ у Сумраковцу обухвата подручје око школе у насљеном месту Сумраковац у општини Бољевац.

Унутар граница Плана улазе катастарске парцеле бр.4620, 4621, 4650, 4651, 4653/1, 4653/2, 4655, 4656, 4657, 4666 и делови катастарских парцела бр.4640, 4645, 4647, 4648, 4649 (некатегорисани пут), 4652, 4658 (некатегорисани пут), 4665, 4667/1, 4667/2 и 8124/4 (некатегорисани пут), све у катастарској општини Сумраковац.

У случају неусаглашености пописа катастарских парцела у текстуалном прилогу и бројева катастарских парцела у графичком прилогу, меродавни су подаци са графичког прилога.

Укупна површина предложеног обухвата плана износи 8106 m².

Приликом формирања границе обухвата Плана водило се рачуна да површина планирана за формирање школског комплекса као и парцеле које су у залеђу имају приступ на јавну саобраћајну површину.

У случају неусаглашености пописа катастарских парцела у текстуалном прилогу и бројева катастарских парцела у графичком прилогу, меродавни су подаци са графичког прилога број 1: Подлога са границом Плана, у Р=1:1000.

1.3. ПРАВНИ И ПЛАНСКИ ОСНОВ

Правни основ за израду Плана је:

- Закон о планирању и изградњи ("Сл. гласник РС", бр. 72/2009, 81/2009 – исправка, 64/2010-оУС, 24/2011, 121/2012, 42/2013-оУС, 50/2013-оУС, 98/2013-оУС, 132/2014, 145/2014, 83/2018, 31/2019 и 37/2019 – др. закон, 9/2020 52/21 и 62/23), чланови 27. и 46.;
- Правилник о садржини, начину и поступку израде докумената просторног и урбанистичког планирања ("Службени гласник РС" бр. 32/2019);
- Одлука о изради Плана детаљне регулације за комплекс школског дворишта Основне Школе „ЂУРА ЈАКШИЋ“ у Сумраковцу („Службени лист општине Бољевац“ бр. 8/22 од 01.04.2022. године);
- Други законски и подзаконски акти који регулишу услове уређења, грађења и заштите у оквиру обухвата Плана

Плански основ за израду Плана су:

- „Просторни План општине Бољевац („Службени лист општине Бољевац“, број 15/3/11)

1.4. ПОДЛОГЕ И ПРАТЕЋА ДОКУМЕНТАЦИЈА

За потребе израде овог ПДР-а коришћене су следеће подлоге и пратећа документација:

- Дигитални катастарски план – добијен од стране Инвеститора
- Оверен Катастарско топографски план – израђен од стране Обрађивача плана

1.5. ИЗВОД ИЗ ПЛАНСКОГ ДОКУМЕНТА ВИШЕГ РЕДА

1.5.1. „ПРОСТОРНИ ПЛАН ОПШТИНЕ БОЉЕВАЦ („Службени лист општине Бољевац“, број 15/3/11)

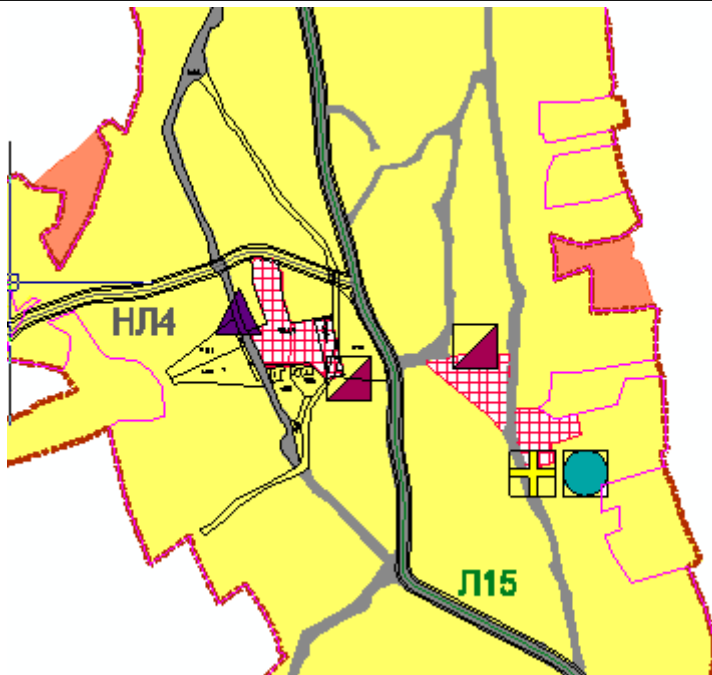

1.1 ПОЉОПРИВРЕДНО ЗЕМЉИШТЕ

Пољопривредно земљиште као ресурс је од прворазредног значаја за општину а његов развојни значај зависиће, пре свега, од развоја сточарске производње, изградње објеката за прераду пољопривредних производа, промене структуре производње (повећање површина под воћарским и повртарским културама, лековитим биљем и др.), примене агротехничких мера и повећање површина под системима за наводњавање

2. ЗАШТИТА, УРЕЂЕЊЕ, КОРИШЋЕЊЕ И РАЗВОЈ ПРИРОДНИХ СИСТЕМА И РЕСУРСА

Основно стратешко опредељење ка одрживом управљању природним ресурсима у општини Бољевац је обезбеђење повољних техничко-технолошких, финансијских и еколошких решења за њихово коришћење, управљање и заштиту.

Најзначајнији природни ресурси у општини Бољевац за развој локалне привреде представљају:

Поред пољопривреде, на територији општине Бољевац постоје услови за развијање метало-прерађивачке индустрије, текстилне индустрије, рударства и енергетике, дрвне индустрије, али и туризма / еко-туризма.

3. ПРОСТОРНИ РАЗВОЈ, ДИСТРИБУЦИЈА СТАНОВНИШТВА, МРЕЖЕ НАСЕЉА И ЈАВНИХ СЛУЖБИ

3.2. МРЕЖА ЦЕНТАРА И НАСЕЉА

Насеља са специфичним функцијама

Специфичност ових насеља је у једној или више развојно планираних функција, односно потенцијалних капацитета за развој специфичне понуде. Та специфичност се огледа превасходно у туристичким капацитетима и понудама, планираним привредним капацитетима, инфраструктурним објектима и природним посебностима.

У ову групу насеља спадају Ртањ, Мирово, Боговина и Боговина насеље.

Насеља са специфичним функцијама морају у знатној мери да буду уређена на савременијим основама него што је то данас. Овде се не мисли само на адекватну комуналну опремљеност и инфраструктуру (савремени водовод и канализација, телефонска мрежа, асфалтиране улице и сл.) и на постојање јавних функција, већ и на адекватно уређење и одржавање објеката и слободних неизграђених површина. Контролом коришћења грађевинског земљишта као и контролом заштите животне средине, природних и културних вредности подстицати очување и стварање аутентичних амбијенталних целина, културолошких вредности и туристичко рекреативних понуда.

УСЛОВИ ЗА УРЕЂЕЊЕ И ИЗГРАДЊУ ПОВРШИНА И ОБЈЕКТА ЈАВНЕ НАМЕНЕ И МРЕЖЕ САОБРАЋАЈНЕ И ДРУГЕ ИНФРАСТРУКТУРЕ

ПОВРШИНЕ И ОБЈЕКТИ ЈАВНЕ НАМЕНЕ

- За доградњу објекта јавне намене као и за изградњу нових, обавезна је израда урбанистичког пројекта. У случају фазне изградње урбанистички пројекат се ради за целину комплекса са јасно назначеним фазама изградње које се могу реализовати на начин да свака фаза може да функционише самостално али и као део целине
- Тип објекта ће свакако зависити од његове функције, али он мора бити прилагођен условима локације, спратности до П+2+Пк
- Комплекс мора бити уређен у складу са функцијом објекта и његовим окружењем
- Максимални индекс искоришћености код објекта јавне намене не треба да буде већи од 25%, а индекс изграђености максимално 1,0
- Минимална површина парцеле за изградњу објекта јавних намена је 400 m²
- Постојећи објекти задржавају постојећу грађевинску линију а за нове објекте минимално растојање грађевинске од регулационе линије износи 5,0 m
- Најмања удаљеност јавних објекта и служби од објекта на суседним парцелама износи минимално пола висине од суседног објекта, али не мање од 5,0 m.
- Растојање основног габарита и линије суседне грађевинске парцеле износи, на делу бочног дворишта претежно северне оријентације, минимално 3,5 m а на делу бочног дворишта претежно јужне оријентације, минимално 4,0 m
- На парцелама се дозвољава, у свим сегментима, фазна изградња
- Паркирање и гаражирање возила се обезбеђује на сопственој грађевинској парцели, изван површине јавног пута
- Обавезно је на парцели обезбедити минимално 20% зеленила а остатак слободне површине уредити у складу са основном наменом објекта (паркирање, пешачке и слободне површине, спортска игралишта и терени, и сл.)
- Уколико су поједине функције ових делатности у објектима градитељског наслеђа или амбијенталних целина, оне морају задовољавати услове надлежне службе
- заштите
- У оквиру зона становања могу бити и образовање, дечија и социјална заштита, здравство, култура, информисање, спорт и рекреација
- Специјализоване школе или спортски клубови могу бити пратеће намене у оквиру спортских и рекреативних центара али и осталих намена
- Код спортских објекта дозвољава се рушење дотрајалих објекта, изградња нових објекта, надградња, реконструкција, адаптација, употпуњавање потребним спортским садржајима - отвореним или затвореним спортским објектима
- На локацијама предвиђеним за спортске комплексе или објекте не дозвољава се привремена изградња објекта друге намене која није у функцији спорта. До привођења коначној намени на локацијама за спорт и рекреацију могу се привремено уређивати и градити само спортска игралишта и објекти
- Дозвољени су изградња, реконструкција, адаптација и поправка дечјих и спортско-рекреативних игралишта
Потребно је предвидети заштиту од буке око отворених спортских терена
- Водити рачуна о безбедном коришћењу свих објекта, посебно отворених игралишта као што је ограђивање према саобраћајницама и др.
- Забрањена је, у комплексима јавних објекта, изградња других објекта који би могли да угрозе животну средину и основну намену

САОБРАЋАЈНА ИНФРАСТРУКТУРА

За територију општине Бољевац Просторним планом утврђују се правила грађења и уређења у коридорима јавних путева.

За изградњу нових капацитета мора се изградити одговарајући урбанистички план.

Појас регулације јавног пута

Појас регулације саобраћајних система утврђених планом, обухвата крајње тачке земљишног појаса са обе стране. У пракси то је изломљена линија која одваја јавно од осталог земљишта. У појасу регулације налазе се сви елементи горњег и доњег строја саобраћајнице који непосредно служе за обављање саобраћаја односно функционисање саобраћајнице.

Просторним планом утврђује се ширина појаса регулације за:

Правила за изградњу и реконструкцију саобраћајне мреже у грађевинском подручју

- регулациона линија утврђује се у односу на осовинску линију (осовину јавног пута),
- или на граничну линију и обележава за све постојеће и планиране саобраћајнице;
- растојање између регулационих линија (ширина појаса регулације) утврђује се у зависности од функције и ранга саобраћајнице, односно инфраструктуре, као
- хоризонтална, надземна и подземна регулација, а најмања дозвољена ширина
- појаса регулације по врстама улица је: стамбене 7.5-8.0 м, сабирне 9-10.0 м, саобраћајнице у сеоским насељима 9.0-10,0м, колски пролази 6.0-5,0м, приватни пролази-2,5м, противпожарни пролаз-3,50м;
- регулациона линија се обележава аналитичко геодетски за све планиране саобраћајнице у насељу;
- регулациона линија и осовина саобраћајнице јавног пута су основни елементи за утврђивање саобраћајне мреже;
- регулациона линија и осовина нових саобраћајница утврђују се у односу на постојећу регулацију и парцелацију, постојеће трасе саобраћајница и
- функционалност саобраћајне мреже;
- нивелација саобраћајница и других јавних површина одређује се прорачуном падова и попречних и подужних профила појаса регулације. Утврђене аналитичке координате (коте нивелете) карактеристичних тачака у плану нивелације представљају основ за утврђивање нивелета регулационих линија као и основ за постављање улаза у објекат или уређење осталог простора ван појаса регулације;
- саобраћајнице изводити са савременим коловозним застором на адекватном доњем построју, тампону и оивичити ивичњацима;
- у профилу улице, поред саобраћајне функције, обезбедити простор за пролазак инфраструктурне мреже;
- приликом планирања нових или реконструкција постојећих улица тежити да се обезбеди улично зеленило (дрвореди, травњаци и слично);
- пешачке површине (стазе и тротоари) обавезно физички издвојити у посебне површине заштићене од моторног саобраћаја (изузев код интегрисаних улица);
- ширина тротоара за кретање пешака мин. 1,5м; за инвалидна лица на пешачким прелазима предвидети изградњу рампе нагиба 1:20 (изузетно 1:12) минималне ширине 1,80 м;
- код изградње надвожњака потребно је оставити светли профил од мин. 4,5м;
- попречне профиле и коловозне конструкције свих саобраћајница димензионисати према меродавном саобраћајном оптерећењу;
- радијус закривљења на раскрсницама је мин. 7,5м (изузетно 6,5)
- паркирање на јавној површини уз коловоз је могуће и изводи се као управно (једно паркинг место је димензија 2,5(2,3)х5,0м са коловозом ширине мин 5,5(6,5)м),
- паралелно (2,0х6,0м коловоз мин 3,5м) или косо (2,3х5,0м , коловоз мин 4,5м)

2. ПОСТОЈЕЋЕ СТАЊЕ**2.1. ОБУХВАТ И ПОСТОЈЕЋЕ КОРИШЋЕЊЕ ЗЕМЉИШТА**

Простор који је предмет планске разраде се налази у ужем центру насеља Сумраковац у у грађевинском подручју.

У постојећем стању, површина за изграђена школским објектима али без одговарујеће планске документације. Овим планом ће се комплекс школе заокружити као јединствена парцела како и функционише.

2.2. ПРИРОДНА СВОЈСТВА ТЕРЕНА

Топографија терена је равна до благо заталасана, са генералним падом у правцу југозапада и запада, ка потоку. Оквирна кота терена у обухвату плана је од 207-211 m н.м.

На терену нема појава нестабилности и других геомеханичких процеса који би представљали ограничење за реализацију планираних објеката.

2.3. СТАЊЕ ЖИВОТНЕ СРЕДИНЕ

На простору предметног Плана стање животне средине је уобичајено за руралу зону са породичним, и пољопривредним становањем као и објектима услуга.

Стање ваздуха је релативно задовољавајуће. Међутим, имајући у виду положај локације, умерен моторни саобраћај по ободним саобраћајницама, као и појачане емисије продуката сагоревања из индивидуалних ложишта и котларница у насељу, на овом простору је, посебно у зимском периоду, могућа појава повећане концентрације чађи, угљендиоксида, сумпордиоксида, азотних оксида, угљоводоника и др. полутаната типичних за урбану средину.

Са аспекта заштите природе, Планско подручје се не налази унутар заштићеног подручја, на њему нема заштићених природних добара за које је спроведен или покренут поступак заштите и није у обухвату еколошке мреже.

На основу Решења стручне службе за послове заштите животне средине, Општинске управе Општине Бољевац, број-----. године, за предметни План, не приступа се изради Извештаја о стратешкој процени утицаја Плана на животну средину.

3.0. ПРАВИЛА УРЕЂЕЊА И ГРАЂЕЊА

3.1. ЦИЉЕВИ УРЕЂЕЊА И ИЗГРАДЊЕ НА ПОДРУЧЈУ ПЛАНА

Основни циљ израде Плана је утврђивање јавног земљишта за потребе школе, одређивање урбанистичких критеријума, смерница, решења и норматива за организацију, рационално уређење и коришћење простора у обухвату Плана у складу са смерницама из планова вишег реда и условима надлежних институција.

Основни принципи на којима се заснива предложени концепт уређења су:

- реализација основних поставки из плана вишег реда,
 - провера просторних могућности за реализацију планираних садржаја;
 - дефинисање правила и услова за нову изградњу у складу са решењем за уређење планиране површине,
 - усклађивање планираних интервенција са условима ЈКП-а и надлежних институција,
 - обезбеђење потребних саобраћајних веза и реализација нових саобраћајних површина.
- обезбеђење услова заштите животне средине

3.2. ПРОСТОРНЕ КАРАКТЕРИСТИКЕ ПРЕДЛОЖЕНОГ РЕШЕЊА

Предложена организација овог простора заснована је на усклађивању са планом вишег реда и потребама корисника простора.

Предложена намена дата је на графичком прилогу бр.2: Планирана намена површина у размери Р 1:1000, док је регулационо решење планираног приступа, у границама предметног плана, дато на графичком прилогу бр.3: Планирани саобраћај, регулација и нивелација у размери Р 1:500.

3.3. ПЛАНИРАНЕ НАМЕНЕ И НАЧИН КОРИШЋЕЊА ЗЕМЉИШТА

На основу концепта решења уређења простора, дефинисане су површине у предложеним границама плана: јавне саобраћајне површине, водно земљиште, јавно земљиште школе и остало земљиште – становање, а њихова структура у погледу начина коришења приказана је у табели која следи:

Табела 1: Структура и биланс постојећих намена на територији Плана

Намена	Површина (m ²)	Процентуална заступљеност (%)
Земљиште јавне намене		
Саобраћајне површине	1517	19%
Школски комплекс	5039	62%
Земљиште остале намене		
Становање	1463	18%
Пешачка стаза	87	1%
Укупно	8106	100

3.4. ПОПИС ГРАЂЕВИНСКИХ ПАРЦЕЛА И ДЕЛОВА ПАРЦЕЛА ЗА ПОВРШИНЕ ЈАВНЕ НАМЕНЕ

Саставни део правила уређења је и попис катастарских парцела и делова катастарских парцела које су планиране за површине јавне намене.

Табела 2: Парцеле јавних намена

Ознака грађ. парцеле	Намена	Састоји се од катастарских парцела		Катастарска општина	Површина (m ²)
		целе катастарске парцеле	делови катастарских парцела		
С1	Саобраћајница		4653/1, 4649, 4640, 4650, 4667/1, 4652, 4648, 4647, 4645	Сумраковац	1288,0
С2	Саобраћајница	-	4657, 4640, 4620	Сумраковац	139,5
ШК	Школски комплекс	4621, 4653/2, 4655, 4656,	4653/1, 4620, 4657, 4640, 4666, 4665	Сумраковац	

У случају неслагања наведених бројева катастарских парцела и катастарских парцела датих у графичком прилогу, важи парцелација дата у графичком прилогу број 4: План парцелације површина јавне намене у Р 1: 1000.

3.5. УСЛОВИ И МЕРЕ ЗАШТИТЕ И УРЕЂЕЊА ПРОСТОРА

Реализација планираног развоја у складу са циљевима заштите животне средине оствариће се применом принципа смањења негативног утицаја на животну средину, као основног модела који

интегрално разматра утицај планских решења на природне и створене вредности. Концепција развоја у области заштите животне средине заснива се на унапређењу постојећег стања основних медијума животне средине, што ће се остварити изградњом недостајућих инфраструктурних објеката и система у функцији заштите животне средине, поштовањем стандарда и норматива законске регулативе, формирањем базе података о локалним загађивачима и успостављању еколошки одговорног понашања свих правних и физичких лица чије активности могу у извесној мери допринети деградацији животне средине.

3.5.1. Услови и мере заштите животне средине

Реализацијом планских решења и функционисањем планираних намена и објеката не сме си нарушити чистоћа и квалитет ваздуха, вода и земљишта на Пласком подручју и околини.

С обзиром да заштита животне средине подразумева поштовање свих општих мера заштите животне средине и природе и прописа утврђених законском регулативом, на основу анализираних стања животне средине у планском подручју и његовој околини и на основу процењених могућих негативних утицаја, дефинишу мере заштите.

Мере заштите имају за циљ да утицаје на животну средину у оквиру планског подручја сведу у оквиру граница прихватљивости, а са циљем спречавања угрожавања животне средине и здравља људи.

Услови и мере заштите ваздуха

Саобраћај и кретање возила, због издувних гасова, представљају једног од загађивача ваздуха и животне средине. Међутим, на планском подручју, због капацитета самог паркиралишта, не очекује се значајно погоршање квалитета ваздуха. Другим речима планиране површине могу допринети незнатном нарушавању основних вредности квалитета ваздуха, а побољшање његовог квалитета оствариће се спровођењем следећих мера на територији Плана и непосредном окружењу, а у складу са Законом о заштити ваздуха („Сл. гласник РС“, бр. 36/09, 10/13 и 26/21-др.закон):

- успостављањем редовне контроле мерења, тј. мониторинга (једном у току године) основних загађујућих материја, према одредбама Правилника о граничним вредностима, методама мерења имисије, критеријумима за успостављање мерних места и евиденцији података („Сл. гласник РС“, бр. 54/92, 30/99 и 19/06) на градском подручју у складу са планом мониторинга и мерних места на ширем подручју,
- коришћење расположивих видова обновљиве енергије за загревање / хлађење објеката, као што је соларна енергија и сл. (у контактном подручју),
- очувањем зелених површина унутар стамбених блокова породичног становања њихово повезивање у целину,
- формирањем система јавног зеленила и његовим одржавањем,
- формирањем дрвореда дуж постојећих и планираних саобраћајница где год постоје просторне могућности за то, а при избору садног материјала водити рачуна да изабране врсте не изазивају алергијске реакције, да су отпорне на услове животне средине и да су прилагодљиве условима станишта (клима, педологија и др.), односно да су аутохтоне врсте,
- озелењавањем планираних паркинг површина у зонама комерцијалних делатности, садњом дрворедних садница високих лишћара;
- приликом пројектовања и извођења озелењавања уз поток забрањена је примена инвазивних врста,
- приликом грађевинских радова на изградњи објеката током летњих месеци посебну пажњу усмерити ка смањењу запрашености честицама грађевинског отпада местимичним заливањем површина на којима је депонован грађевински шут и остали отпад;

Услови и мере заштите вода

- обезбедити прикупљање и ефикасно пречишћавање свих комуналних вода, односно достизање и одржавање пројектованог квалитета ефлуента који задовољава критеријуме прописане за испуштање у реципијент – канализациону мрежу Бољевца;
- избор материјала за изградњу канализације извршити у складу са обавезом да се спречи свака могућност неконтролисаног изливања отпадних вода у околни простор, што подразумева адекватну отпорност цевовода и прикључака на све механичке, климатске и хемијске утицаје, укључујући и компоненту обезбеђења одговарајуће флексибилности, имајући у виду услове геолошке средине у подлози цевовода;
- санацију свих неконтролисаних излива отпадних вода;
- изградњу саобраћајних површина (интерне саобраћајнице, паркинзи и сл.) вршити са водонепропусним материјалима отпорним на нафту и нафтне деривате и са ивичњацима којима ће се спречити одливање воде са саобраћајних површина на околно земљиште приликом њиховог одржавања или за време падавина;

Услови и мере заштите земљишта

Заштита грађевинског и земљишта остале намене (у непосредном окружењу подручја Плана) ће се постићи спровођењем следећих мера:

- изградњом потребне канализације на предметном простору елиминисаће се опасност од потенцијалног загађивања тла и подземних вода;
- приликом израде пројектне документације за одвођење атмосферских вода с паркинга и других саобраћајних површина потребно је предвидети сепараторе за масти и уља;
- регулацијом саобраћаја смањиће се аерозагађење, као и таложење чврстих материја из ваздуха на тле;
- забраном одлагања грађевинског и осталог чврстог отпада на за то непредвиђеним површинама;
- обавезним управљањем комуналним отпадом на основу плана управљања отпадом и локалних нормативних аката и у складу са важећом законском регулативом;
- рекултивацијом и довођењем свих површина у претходно стање, а које су деградирале током грађевинских радова за потребе изградње планираних објеката и инфраструктурних система;
- изградом Пројекта озелењавања и уређивања зелених површина, уз претходно извршену валоризацију постојеће вегетације и задржавање свих вредних стабала у границама предметног плана;
- ако при извођењу радова дође до акцидента на грађевинским машинама или транспортним средствима, односно изливања уља и горива у земљиште, извођач је у обавези да одмах прекине радове и изврши санацију, односно ремедијацију загађене површине.

Услови и мере заштите од буке и вибрација

Емитовање буке из планираних објеката не сме прекорачити законске норме дефинисане „Уредбом о индикаторима буке, граничним вредностима, методама за оцењивање индикатора буке, узнемиравања и штетних ефеката буке у животној средини“ („Сл. гласник РС“, бр. 75/10).

До сада у Бољевцу нису вршена мерења нивоа буке, па је „основни фон“ на посматраном простору могуће само проценити на основу увида на терену и расположивих релевантних података. Највећи проценат буке изазива саобраћај (и он је у зони државних путева највиш) али је општа оцена да је ниво буке у зони планираног објекта у законом прописаним границама, а да сама изградња и експлоатација паркиралишта неће значајније утицати на подизање нивоа буке. Тим пре што је предвиђено озелењавање (као апсорбера буке) свих слободних површина у оквиру паркиралишта.

Услови за одлагање и третман отпада

Отпад генерисан на планском подручју током изградње паркиралишта, и изградње и реконструкције приступних саобраћајница ће се транспортовати ка депонији за одлагање комуналног отпада на коју се одлаже отпад са градске територије Бољевца, у складу са законским прописима и прописима јединице локалне самоуправе.

По изградњи/уређењу површине за паркирање возила, комунални отпад ће се прикупљати постављањем корпи за смеће, које ће се предвидети на слободним зеленим површинама (корпе могу бити бетонске, или од неког другог материјала: дрво, пластика, жица, бронза).. Размештај корпи за

смеће вршиће се према плану надлежних комуналних служби за постављање истих, где су битне локације значајног окупљања, одморишта, паркинзи, шетне стазе и остали пунктови.

У случају генерисања опасних и штетних отпадних материја, забрањује се да се исте одлажу у посуде и контејнере за одлагање комуналног и осталог инертног отпада. Грађевински отпад који може да настане приликом реализације инфраструктурних инсталација, саобраћајница и осталих објеката, обавезно је уредно прикупити на локацији, разврстати и класирати по карактеру и пореклу, до момента преузимања од стране Јавног комуналног предузећа.

3.5.2. Услови и мере за заштиту природних вредности и предела

На основу расположиве документације, утврђено је да се предметно подручје не налази у заштићеном природном добру, као и да на предметном подручју нема заштићених природних добара или оних добара која су предвиђена за заштиту.

Уколико се током радова наиђе на геолошко-палеонтолошке или минералошко-петролошке објекте (фосили, минерали, кристали и др.), за које се претпоставља да имају својство природног добра, сходно Члану 99. Закона о заштити природе («Службени гласник РС», бр. 36/09 и 88/10, 91/2010 - испр., 14/2016, 95/2018 - др. Закон и 71/2021) извођач радова је дужан да у року од осам даба обавести надлежно Министарство, односно предузме све мере како се природно добро не би оштетило до доласка овлашћеног лица.

3.5.3. Услови и мере за заштиту културних добара

Према документацији, на предметном подручју се не налазе локалитети и објекти под заштитом културних добара.

Уколико се у току извођења земљаних, грађевинских и других радова наиђе на археолошка налазишта или археолошке предмете, извођач радова је дужан да одмах, без одлагања прекине радове и о томе обавести надлежну институцију Завода за заштиту споменика културе која ће сачинити план и програм истраживања у складу са Законом о културним добрима („Сл. гласник РС“, бр. 71/94, 52/11-др.закон, 99/11-др.закон, 6/2020 - др.закон и 35/2021 - др.закон и 129/2021 - др.закон). Извођач радова је обавезан да предузме мере да се налаз не уништи и не оштети и да се сачува на месту и у положају у коме је откривен.

3.5.4. Услови и мере заштите од елементарних и других већих непогода и услови од интереса за одбрану земље

При изградњи на предметном простору, скупом урбанистичких и грађевинских карактеристика треба задовољити потребе заштите, и то пре свега тако да се смање дејства евентуалног разарања објеката и простора. Због тога је, на овом простору обавезно обезбедити могућност примене и реализације мера заштите од елементарних и других већих непогода. У том смислу, са аспекта заштите на предметном простору биће разрађене и спроведене мере и дати параметри повредивости.

Због заштите људи, материјалних и других добара од ратних разарања, елементарних и других непогода и опасности у миру укупна реализација, то јест планирана изградња објеката мора бити извршена уз примену одговарајућих законских и других прописа, нарочито Закона о одбрани ("Службени гласник РС", бр. 116/2007, бр. 88/2009, 88/2009 - др.закон, 104/2009 - др.закон, 10/2015 и 36/2018)).

Осим ових услова, потребно је надлежној управи противпожарне полиције МУП-а Србије доставити на сагласност Главне пројекте за изградњу објеката ради провере примењености изнетих услова (у складу са Законом о заштити од пожара "Службени гласник РС", бр.111/09, 20/2015, 87/2018 и 87/2018 - др.закон).

Заштита од земљотреса

Ризик од повредљивости при сеизмичким разарањима може се смањити примењујући одређене принципе планирања, организације и уређења простора, у првом реду за привреду и инфраструктуру, као основне компоненте предметног простора.

Превентивне мере заштите у смислу сеизмичности подразумевају:

- поштовање степена сеизмичности од око 7-8⁰ MCS приликом пројектовања, извођења или реконструкције објеката, или оног степена сеизмичности за који се посебним сеизмичким истраживањима утврди да је меродаван за планско подручје, а на основу наведеног примењују се активне и пасивне мере заштите од трусних померања,
- поштовање регулације саобраћајница и међусобне удаљености објеката,
- обезбеђење оних грађевина чија је функција нарочито важна у периоду после евентуалне катастрофе.

Ради заштите од могућег земљотреса потребна је, код изградње нових и реконструкције постојећих објеката строга примена важећих законских прописа и пројектовање и градњу објеката на сеизмичким подручјима. Обавезно је поштовање планираних урбанистичких параметара и правила уређења и грађења.

Ради заштите од потреса објекти морају бити реализовани и категорисани према Правилнику о техничким нормативима за изградњу објеката високоградње у сеизмичким подручјима („Сл. лист СФРЈ“, бр 31/81, 49/82, 29/83, 21/88, 52/90 и 59/90) а код пројектовања предвиђених надградњи и доградњи одредби „Правилника о техничким нормативима за санацију, ојачање и реконструкцију објеката високоградње оштећених земљотресом и реконструкцију и ревитализацију објеката високоградње („Сл. лист СФРЈ“, бр. 52/85). Поред тога, на свим теренима са смањеном стабилношћу обавезно се спроводе посебна инжењерско - геолошка, сеизмичка и геофизичка испитивања терена на којима ће се градити поједини објекти.

Приликом утврђивања регулације саобраћајница, грађевинских линија и услова за изградњу објеката, обезбедити услове проходности у случају зарушавања објеката.

Заштита од удара грома

Заштита од удара грома треба да се обезбеди постављањем громобранске инсталације, која ће бити правилно и прописно распоређена, постављена и уземљена.

Заштита од пожара

Објекте реализовати у складу са Законом о заштити од пожара (“Сл.гласник РС”, бр.111/09, 20/15 87/18 и 87/18-др.закон), Законом о запаљивим и горивим течностима и запаљивим гасовима („Службени лист РС“ бр. 54/2015) и Правилника о техничким нормативима за заштиту складишта од пожара и експлозија(“Службени лист СФРЈ”,бр.24/87). За све објекте изградити одговарајућу хидрантску мрежу, која је по притиску и протоку пројектован у складу са Правилником о техничким нормативима за спољну и унутрашњу хидрантску мрежу за гашење пожара (□Сл. лист СФРЈ□ бр. 30/91).

Свим објектима обезбедити приступни пут за ватрогасна возила у складу са Правилником о техничким нормативима за приступне путеве окретнице и уређене платое за ватрогасна возила у близини објеката повећаног ризика од пожара (“Службени лист СРЈ”, бр.8/95), по коме најудаљенија тачка коловоза није даља од 25m од габарита објекта.

Применити одредбе Правилника о техничким нормативима за пројектовање и извођење завршних радова у грађевинарству (“Сл. лист СФРЈ” број 21/90). Електроенергетски објекти и постројења морају бити реализовани у складу са Правилником о техничким нормативима за заштиту електроенергетских постројења и уређаја од пожара (“Сл. лист СФРЈ”, бр.87/93), Правилником о техничким нормативима за заштиту нисконапонских мрежа и припадајућих трафостаница (“Сл. лист СФРЈ” број 13/78) и Правилником о изменама и допунама техничких норматива за заштиту нисконапонских мрежа и припадајућих трафостаница („Сл. лист СФРЈ“, бр.37/95).

Објекте реализовати у складу са техничким препорукама СРПС ТП 21;-обезбедити потребну отпорност на пожар конструкције објекта, сходно СРПС.У.Ј1.240.

Предвидети употребу материјала и опреме за које се могу обезбедити извештаји и атестна документација домаћих акредитованих лабораторија и овлашћених институција за издавање атеста.

Уколико се предвиђа изградња гаража за путничке аутомобиле, пројектну документацију урадити у складу са Правилником о техничким захтевима за заштиту гаража за путничке аутомобиле од пожара и експлозија („Сл.лист СЦГ“ бр.31/05).

Уколико се предвиђа фазна изградња објеката, обезбедити да свака фаза представља техничко-економску целину.

Предвидети и друге мере заштите од пожара предвиђене важећим прописима и техничким нормативима када су у питању чување експлозивних материја, течности и гасова, начин смештаја уља и других нафтних деривата, заштита нисконапонских мрежа и припадајућих трансформаторских станица и слично.

Услови и мере обезбеђења за потребе одбране земље

Регулација јавних површина, треба да омогуће несметано функционисање свих служби у случају елементарних непогода, пожара и ратних услова. Елементи саобраћајница у смислу зависности од зарушавања и могућности прилаза објектима у фази спасавања, дефинисање могућности прилаза местима за водоснабдевање противпожарних јединица као и други значајни елементи са аспекта заштите и спасавања људи и материјалних добара су уграђени у решење ПДР-а.

3.6. ИНЖЕЊЕРСКО-ГЕОЛОШКИ УСЛОВИ

Када је у питању изградња објеката у оквиру Плана, потребно је накнадно утврдити потребу за додатним геомеханичким истраживањима, у зависности од нивоа и обима техничке документације, као и од поседовања документације о претходно извршеним геомеханичким испитивањима тла.

3.7. МЕРЕ ЗА ЕНЕРГЕТСКУ ЕФИКАСНОСТ ИЗГРАДЊЕ

Енергетска ефикасност поразумева примену енергетски ефикасних уређаја који имају мале губитке приликом трансформације једног вида енергије у други. Исто тако, области енергетске ефикасности припадају и обновљиви извори у оквиру потрошње енергије, односно они извори који се не прикључују на дистрибутивну електроенергетску мрежу,

Планирана изградња на подручју Плана, пре свега подразумева уређење површине за паркирање асфалтирањем, или пополочавањем површине без изградње објеката који захтевају загревање, хлађење и слично. За евентуалну уградњу система за контролисан улаз/излаз (рампе) с површине паркинг простора могу бити примењени системи са обновљивим извором енергије (соларна) и ниским степеном потрошње енергије, што ће бити дефинисано током израде пројектно-техничке документације.

3.8. ПРАВИЛА УРЕЂЕЊА И ГРАЂЕЊА ЗА ПОВРШИНЕ ЈАВНИХ НАМЕНА НАМЕНЕ

3.8.1. ОСНОВНА ШКОЛА – ШКОЛСКИ КОМПЛЕКС

- За доградњу објеката јавне намене као и за изградњу нових, обавезна је израда урбанистичког пројекта. У случају фазне изградње урбанистички пројекат се ради за целину комплекса са јасно назначеним фазама изградње које се могу реализовати на начин да свака фаза може да функционише самостално али и као део целине

Правила грађења

назив јавне службе: Е2-Ј2 (планирана основна школа)	
грађевинска парцела	<ul style="list-style-type: none"> • Планом је дефинисана грађевинска парцела основне школе и није дозвољено даље парцелисање.
Планирана намена	<ul style="list-style-type: none"> • Објекат планиран као самосталну потпуну основну школу, намењену за потребе основног образовања и васпитања; • Школа је предвиђена за рад у 1 смени.

број објеката положај објекта на парцели	<ul style="list-style-type: none"> • Дозвољена је изградња више објеката на парцели; • Објекти су по положају слободностојећи објекти. • Објекте постављати у оквиру зоне грађења која је дефинисана грађевинском линијом. Није обавезно постављање објеката или делова објеката на грађевинску линију већ у простору који је дефинисан грађевинском линијом; • Затворене спортске терене, фискултурну салу сместити такође унутар дефинисаних линија грађења, односно у оквиру грађевинских линија; • Отворене спортске терене је могуће планирати и ван дефинисаних грађевинских линија; • Није дозвољено упуштање делова објеката (еркери, улазне надстрешнице и сл.) ван дефинисаних грађевинских линија; • Уколико се планира нова изградња на парцели растојање основног габарита и линије суседне грађевинске парцеле износи, на делу бочног дворишта претежно северне оријентације, минимално 3,5 m а на делу бочног дворишта претежно јужне оријентације, минимално 4,0 m
индекс заузетости парцеле	<ul style="list-style-type: none"> • максимални индекс заузетости парцеле „З“= 25% • минимална БРГП објекта ОШ-е око 6,5 m² по детету (оптимално 7,5 m² по детету);
висина објекта	<ul style="list-style-type: none"> • Максимална висина венца објекта је П+2 односно 10m у односу на коту приступне саобраћајнице; • Максимална кота венца сале за физичку културу је 9m у односу на коту приступне саобраћајнице;
кота приземља	<ul style="list-style-type: none"> • Кота приземља планираних објеката не може бити нижа од коте приступне саобраћајнице; • Кота приземља објеката може бити максимум 1,2m виша од коте приступне саобраћајнице;
услови за слободне и зелене површине	<ul style="list-style-type: none"> • минимални проценат слободних и зелених површина на парцели је 50%; • минимални проценат зелених површина у директном контакту са тлом на парцели је 20%; • просторно функционална организација и начин уређења слободних и зелених површина треба да је у складу са потребама примарне намене и потреба депанданса предшколске установе; • за потребе ОШ планиране су веће и мање површине под засторима, терени за рекреацију, вежбалишта на отвореном и справе за игру примерене узрасту ученика, простори за одмор и дужење ученика и озелењене површине; • обезбедити најмање 15m² по једном ученику слободних и зелених површина за одмор и рекреацију ученика; • предвидети садњу дрвенастих стабала тако да се обезбедити засена минимално 50% укупне површине отвореног простора (ортогонална пројекција крошњи дрвећа); • за озелењавање користити доминантно лишћарске аутохтоне врсте вегетације које припадају природној потенцијалној вегетацији, прилагодљиве на локалне услове средине; могуће је користити примерке еگزота за које је потврђено да се добро адаптирају условима средине; • садни материјал треба да има високе биолошке и декоративне вредности; користити расаднички произведене саднице високе дрвенасте вегетације; • избегавати инванзивне, токсичне и алергене биљне врсте, врсте са бодљама и отровним плодовима, медуносне врсте и сл., које због својих карактеристика, могу да изазову нежељене ефекте; • непосредно око отворених спортских терена потребно је формирати заштитни зелени појас ка околним улицама и прозорима школске зграде у циљу заштите од буке, издувних

	<p>гасова, погледа и сл.;</p> <ul style="list-style-type: none"> стазе поплочавати квалитетним и репрезентативним материјалима, а предвидети и рампе за кретање инвалидних лица; потребно је обезбедити 1-2% пада површина за комуникацију, отворених терена за рекреацију и дечијих игралишта, чиме се омогућава дренажа површинских вода ка околном порозном земљишту или кишној канализацији, за шта је неопходно обезбедити дренажне елементе (риголе-каналете, канале); парцелу комплекса оградити фиксном оградом у комбинацији са живом оградом или пузавицама;
решење паркирања	<ul style="list-style-type: none"> Колски и пешачки приступ основној школи остварити са ободне саобраћајнице, како је приказано у графичком прилогу; Потребан број паркинг места обезбедити према нормативу: 1ПМ на 1 учионицу, од чега 10% потребног броја ПМ на припадајућој парцели, а преостали део потреба за паркирањем решити у регулацији саобраћајнице, у непосредној близини комплекса школе
архитектонско обликовање	<ul style="list-style-type: none"> Пројектовање, организацију и реализацију објекта основне школе урадити у складу са Правилником о изменама и допунама Правилника о ближим условима за оснивање, почетак рада и обављање делатности основне школе („Службени гласник РС-Просветни гласник“, број 16/20), као и Уредбом о критеријумима за доношење акта о мрежи јавних предшколских установа и акта о мрежи јавних основних школа (СГ РС бр. 21/ 2018); При планирању и реализацији комплекса основне школе максимално користити нова техничка и технолошка решења у циљу енергетски ефикасније градње. Применити материјале у складу са наменом и окружењем.
услови за оградавање парцеле	<ul style="list-style-type: none"> Обавезно оградавање комплекса основне школе, оградом висине 1.8 m (зидани део максималне висине 0.8 m); Отворене спортске терене оградити транспарентном заштитном мрежом висине 3.0 m. Могућа је комбинација зелене – живе ограде и транспарентне, а улаз и излаз мора бити обезбеђен. Врата и капије на уличној оградни не могу се отворати ван регулационе линије. Отварање капије треба да буде изван домашаја деце, заштићено додатном сигурносном бравом.
минимални степен опремљености комуналном инфраструктуром	<ul style="list-style-type: none"> Објекат ОШ мора имати прикључак на водоводну и канализациону мрежу, електричну енергију, телекомуникациону мрежу.

3.8.2. САОБРАЋАЈНЕ ПОВРШИНЕ

Приступне саобраћајнице

Као што је већ речено, повезивање планираног школског комплекса на јавну саобраћајну површину биће остварен преко дела приступне саобраћајнице која се налази на југу предметног плана и укршта се са општинским путем Л15.

Приступ до школе, после одвајања од општинског пута Л15 има дужину од око 102 m, и ширине је у складу са једносмерним режимом кретања.

Приступ објектима становања у северном делу плана остварује се планираном саобраћајницом која после одвајања од општинског пута Л15 има дужину од око 85 m, и ширине је у складу са двосмерним режимом кретања.

Саобраћајно решење са попречним профилима постојећих и планираних саобраћајница и аналитичко – геодетским елементима за обележавање приказано је на графичком прилогу 3: План саобраћаја, регулације и нивелације у Р 1: 500.

На истом прилогу дате су и нивелационе коте на раскрсницама као и подужни нагиби саобраћајница. Нивелационе коте дате овим саобраћајним решењем могу се кориговати кроз израду техничке документације.

Правила грађења саобраћајница и саобраћајне инфраструктуре

Све саобраћајне површине утврђене овим Планом су јавне и морају се пројектовати по прописима за јавне путеве и улице и уз примену одговарајућих стандарда, закона и прописа који регулишу ову област.

Изградња и реконструкција саобраћајне инфраструктуре вршиће се на основу одговарајуће пројектно-техничке документације. На графичком прилогу број 3: План саобраћаја, регулације и нивелације, приказане су постојеће и планиране саобраћајнице и саобраћајне површине у обухвату плана, а осовине саобраћајница дефинисане су аналитичким елементима.

Кроз израду пројеката саобраћајница и саобраћајних површина дозвољено је да се за потребе побољшања саобраћаја може извршити прерасподела простора у оквиру дефинисане регулације без измене предметног плана. За све овакве промене неопходно је прибавити сагласност свих надлежних Јавних комуналних предузећа и институција чије се инсталације налазе у профилу саобраћајница.

Основна правила за изградњу и реконструкцију саобраћајне мреже у насељу:

- регулациона линија утврђује се у односу на осовинску линију (осовину јавне саобраћајнице), или на граничну линију и обележава за све постојеће и планиране саобраћајнице;
- растојање између регулационих линија (ширина појаса регулације) утврђује се у зависности од функције и ранга саобраћајнице, односно инфраструктуре, као хоризонтална, надземна и подземна регулација
- регулациона линија се обележава аналитичко геодетски за све планиране саобраћајнице на територији плана;
- регулациона линија и осовина саобраћајнице јавног пута су основни елементи за утврђивање саобраћајне мреже;
- регулациона линија и осовина нових саобраћајница утврђују се у односу на постојећу регулацију и парцелацију, постојеће трасе саобраћајница и функционалност саобраћајне мреже;
- нивелација саобраћајница и других јавних површина одређује се прорачуном падова и попречних и подужних профила појаса регулације;
- саобраћајнице изводити са савременим коловозним застором и оивичити их ивичњацима;
- у профилу улице, поред саобраћајне функције, обезбедити простор за пролазак инфраструктурне мреже;
- приликом планирања нових или реконструкција постојећих улица, уколико за то постоје просторне могућности обезбедити улично зеленило (дрвореди, травњаци и слично);
- пешачке површине (стазе и тротоари), уколико то просторне могућности дозвољавају, физички издвојити у посебне површине заштићене од моторног саобраћаја (изузев код интегрисаних улица);
- ширина тротоара за кретање пешака је мин. 1,5 m (изузетно 1m);
- за инвалидна лица на пешачким прелазима предвидети изградњу рампе нагиба 1:20 (изузетно 1:12) минималне ширине 1,80 m;
- попречне профиле и коловозне конструкције свих саобраћајница димензионисати према меродавном саобраћајном оптерећењу;
- радијус закривљења на раскрсницама је мин. 7,0 m
- паркирање на јавној површини уз коловоз је могуће и изводи се као управно, паралелно или косо
- одводњавање планираних саобраћајница решавати у систему затворене кишне канализације.

У складу са важећим стандардима, минималне димензије за управно паркирање путничких возила су 4,80x2,30 m, али, имајући у виду габарите савремених возила, приликом пројектовања се предлаже формирање већих паркинг места (5,0x2,5 m). Минимално место за подужно паркирање аутомобила износи 5,5x2,0 m. Димензије паркинг места код косог паркирања дате су у следећој табели:

Табела бр.4: Димензије паркинг места код косог паркирања

Тип возила	α^0	A	B
Путнички аутомобил	30	4,30	2,20
	45	5,00	2,30
	60	5,30	2,30

За возила особа са посебним потребама, приликом планирања јавних паркинг простора и гаража, обезбедити минимум 5% паркинг места од укупног расположивог броја.

Код управног паркирања, димензија паркинг места за особе са инвалидитетом износи 3,7x5,0 m, односно на ширину паркинг места од 2,2 m додаје се простор за инвалидска колица, ширине 1,5 m. Код два суседна паркинг места може се дозволити да користе исти простор за инвалидска колица, односно да ширина два суседна места за особе са инвалидитетом износи 5,9 m (2,20 + 1,50 + 2,20).

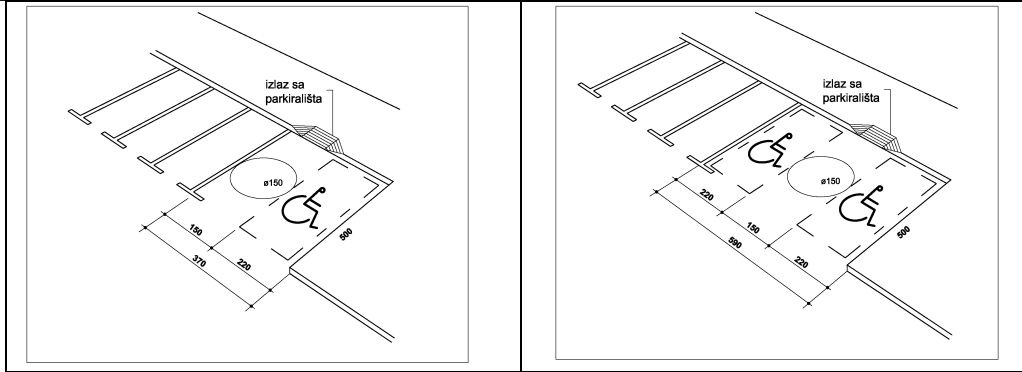

Слика 2: Паркинг место за особе са инвалидитетом

Код планирања паркинг места и тротоара предвидети укошене ивичњаке максималног нагиба 10% и минималне ширине 1,2 m за силазак колица са тротоара на коловоз. Исте рампе предвидети на свим местима где се прелази са тротоара на коловоз или обрнуто.

Кретање деце, старих, хендикепираних и инвалидних лица

У току разраде и спровођења плана применити одредбе Правилника о техничким стандардима планирања, пројектовања и изградње објеката којима се осигурава несметано кретање и приступ ообама са инвалидитетом, деци и старим особама ("Службени гласник РС" број 22/2015).

Све јавне површине (улице, скверови, паркови и сл.), пословне намене, као и друге објекте, пројектовати, градити и одржавати тако да свим корисницима, а посебно особама са инвалидитетом, деци и старим особама, омогућавају несметан приступ, кретање и боравак, односно коришћење у складу са одговарајућим техничким прописима чији су саставни део стандарди који дефинишу обавезне техничке мере и услове пројектовања, планирања и изградње, којима се осигурава несметано кретање и приступ особама са инвалидитетом, деци и старим особама.

3.8.3. СНАБДЕВАЊЕ ВОДОМ И КАНАЛИЗАЦИОНА МРЕЖА

Снабдевање водом предметне територије врши се из локалне водоводне мреже у Сумраковцу, и то са водоводне мреже која се налази западно у односу на обухват Плана. Оријентациони положај изграђене водоводне мреже је приказан на графичком прилогу бр.4: Синхрон план у Р 1: 1000. На предметном подручју није планирана изградња нове водоводне мреже.

На територији Плана постоји изграђена мрежа фекалне канализације, међутим јавно предузеће које управља предметном инфраструктуром не поседује техничку документацију за исту. На простору на коме је планирано уређење школског комплекса постоји канализациона мрежа а приликом израде пројектне документације, водити рачуна да се омогући неометан приступ шахтовима предметне мреже.

Према условима достављеним за израду плана, предметно јавно предузеће нема планове развоја хидротехничке инфраструктуре.

Општа правила грађења водоводне и канализационе мреже

- Минимална дубина укопавања цеви водовода и канализације је 1,0m од врха цеви до коте терена, а падови према техничким прописима у зависности од пречника цеви.
- Минимално растојање ближе ивице цеви до темеља објекта је 1,5 m.
- Минимални пречник водоводне цеви је Ø100 mm (због противпожарне заштите објеката).
- Минимални пречник уличне фекалне канализације је Ø200mm, а кућног прикључка је Ø150 mm.
- Минимални пречник атмосферске канализације је Ø300.
- На канализационој мрежи код сваког рачвања, промене правца у хоризонталном и вертикалном смислу, промене пречника цеви, као и на правим деоницама постављају се ревизиони силази од бетонских цеви Ø1000 mm са дном у виду бетонске кинете и са ливено-гвозденим шахт поклопцима отпорним на планирано саобраћајно оптерећење. Због одржавања, максимално растојање између ревизионих силаза је 160 *D, не сме бити веће од 50m.
- Забрањена је изградња објеката и сађење засада над разводном мрежом водовода или канализације.

Код пројектовања и изградње, обавезно је поштовање и примена свих важећих техничких прописа и норматива из ове области, као и сарадња са надлежним комуналним предузећем по питању Услови за пројектовање и сагласности на пројектну документацију.

У току израде техничке документације саобраћајница са припадајућом инфраструктуром, уколико постоји прихватљивије решење у инвестиционо - техничком смислу, у оквиру Планом дефинисане регулације саобраћајница могућа је прерасподела планираних водова која не утиче на режим шире мреже.

3.8.4. ЕЛЕКТРОЕНЕРГЕТСКА ИНФРАСТРУКТУРА

На планираним саобраћајним површинама у границама плана се предвиђају следеће електричне инсталације:

- Електроенергетска инсталација расвете и опште потрошње
- Електроенергетска инсталација за напајање опреме

Прикључак на електродистрибутивну мрежу је остварен са постројења које се налази ка југу предметног подручја и на који су прикључени и остали објекти у непосредном окружењу.

Општа правила грађења и техничке карактеристике електроенергетске мреже и објеката**Кабловска мрежа 10KV и 1 KV**

- Каблови 10 и 1 KV полажу се слободно у ров дубине 0,8 m. Ров се копа 0,5 m од грађевинске или регулационе линије. Ако се грађевинска и регулациона линија не поклапају каблови се могу полагати у ров између њих.

- Приликом копања рова сав употребљиви материјал одвојити и поново користити (коцке, асфалт и сл.).

- Приликом копања рова сливници, затварачи хидраната, олуци, кабловска окна и др. не смеју бити оштећени ни затрпани. Препреке у рову (каблови, водоводне цеви, и сл.) морају бити пажљиво откопани и заштићени механички и статички.

- На свим местима где се очекују већа механичка напрезања (коловози, колски прелази и слично) прави се кабловска канализација од бетонских кабловица или ПВЦ цеви унутрашњег пречника Ø 0 100 mm.

- Ров за кабловску канализацију је одговарајуће ширине и дубине. Бетонске кабловице се полажу на бетонску постељицу дебљине 10 cm од бетона МВ 10. На крајевима кабловица извести навоз продужењем бетонске постељице и обликовати га тако да се онемогући оштећење каблова приликом увођења у кабловску канализацију. У ров се полаже потребан број бетонских кабловица водећи рачуна да, ако је градско ткиво, остане потребан број резервних отвора.

- Кабловице треба да пређу коловоз 0,5 - 1,0 m.

- Спојеви бетонских кабловица заливају се бетоном.

- Део рова изнад кабловица затрпава се крупно зрнастим шљунком. У случајевима када није могуће извести кабловску канализацију бетонским кабловицама дозвољава се употреба пластичних цеви унутрашњег пречника 0 100 mm.
- На местима скретања кабловске канализације и на правом делу после 40 m прави се обавезно кабловско окно према Прописима и препорукама ЕД.

Паралелно вођење и укрштање електроенергетских каблова са осталим комуналним инсталацијама (ТТ, водовод, канализација) и другим подземним објектима вршити према републичким и градским прописима одговарајућих комуналних установа.

Нисконапонска мрежа 0,4 KV

- Прикључење објеката на кабловску мрежу извести преко типских прикључних кутија постављених на фасади објекта.
- Подземне водове полагасти у рову потребних димензија према броју положених каблова, усаглашавајући њихове трасе са другим подземним инсталацијама и објектима хортикултуре. Делове трасе подземних водова који пролазе испод коловоза јавних саобраћајница положити у одговарајућој кабловској канализацији.
- Планиране надземне водове поставити на стубове потребних висина.
- Надземну нисконапонску мрежу 0,4 KV извести самонесећим кабловским снопом у складу са свим условима и прописима.

За надземну нисконапонску мрежу 0,4 KV са самонесећим кабловским снопом примениће се армирано-бетонски стуб носећи и угаони, висине 9 м.

Стубови се постављају у бетонске темеље.

4. Нисконапонску надземну 0,4 KV- ну мрежу са самонесећим кабловским снопом прикључити на типску дистрибутивну трафостаницу 10/ 0,4 KV са нисконапонским кабловским изводима применом каблова PP41, 4 x 70 mm² и PP41, 4 x 16 mm² за улично осветљење до излазног стуба.

5. На излазном стубу каблове заштитити од оштећења до висине 2 м над земљом, применом штитника од поцинкованог лима дебљине 2 мм. На висини преко два метра над земљом каблове учврстити уз стуб применом обујмица за учвршћење.

Јавно осветљење

Планирати осветљење саобраћајница и саобраћајних површина са прописном јачином осветљаја:

- За приступне саобраћајнице 1 cd / m².
- За осветљење паркинга 20 Lx.

Стубови морају бити израђени према цртежима и детаљима техничке документације.

Сви отвори за пролаз каблова и смештај прибора морају бити обрађени без оштрих ивица да не би дошло до оштећења каблова.

Уколико носе само елементе јавног осветљења стубови се постављају 0,6 m од ивице коловоза. Пре постављања стубова надзорни орган и извођач морају извршити тачно обележавање стубних места водећи рачуна о симетрији стубних места у односу на околину и могућности најбољег искоришћења светлосног флуksа.

Сви стубови морају бити вертикално постављени, а у праволинијском делу и у линији.

Стуб мора бити постављен тако да му отвори са поклопцем (ослабљени део стуба) буде увек на супротној страни од смера возње.

Светилке морају бити отпорне према свим атмосферилијама.

Конструкција светилке мора да обезбеди нормално паљење и гашење од - 30° C до + 20° C При одабирању светилки треба водити рачуна да јој просторни распоред светлосног флуksа буде најоптималнији за конкретно дате услове.

У самој светилки (или у подножном сегменту стуба) постављају се предспојне справе: пригушница и кондензатор за компензацију снаге на цосε = 0,95. Предспојне справе морају да буду одговарајуће за дату снагу сијалице.

Свака сијалица мора бити осигурана топљивим осигурачем. Осигурач се смешта у подножни сегмент стуба.

Веза од прикључне плоче до сијалице изоди се каблом PP -Y 3 x 2,5 mm² + 1 x 2,5 mm² за команду.

За јавно осветљење није дозвољена употреба сијалица са ужареном нити.

Напајање јавног осветљења врши се из постојеће мреже ЈО. Паљење и гашење јавног осветљења може бити преко фото релеа или преко Штафете из једног командног центра.

3.8.5. ТЕЛЕКОМУНИКАЦИОНА МРЕЖА

Према условима Телеком Србија на предметном подручју постоје ТТ инсталације до објекта школе:

- Оптички кабал је постављен (укопан) на прописаној дубини од 0,8 – 1,0 m и прописано је обележен траком и стубићима уз сву неопходну документацију.
- Бакарни кабл који повезује све кориснике који је постављен (укопан) на прописаној дубини од 0,8 – 1,0 m.

Приликом израде техничке документације планираних саобраћајних површина, неопходно је узети у обзир постојање предметних инсталација.

Општи услови за ТТ мрежу

1. Планиране капацитете ТТ канализације градити дуж пешачких стаза и зелених површина са потрбним прелазима испод коловоза на минималној дубини 0,8 m у односу на кату коловоза од PVЦ цеви Ø110 mm. Трасе каблова водити паралелно са регулационом линијом саобраћајница. Дозвољено је паралелно вођење као и укрштање са осталим комуналним инсталацијама на растојањима која захтевају технички прописи. Каблове полагати испод тротоарског простора и слободних површина. На прелазу испод коловоза саобраћајница, као и на свим оним местима где се очекују већа механичка напрезања тла каблове полагати кроз кабловску канализацију.
2. ТТ каблове полагати у ров димензије 0,8 x 0,4 m.
3. Каблове покрити песком и PVЦ штитницом. Ширина рова за ТТ канализацију износи:
 - Са једном (1) цеви 35 cm
 - Са две (2) цеви 50 cm
 - Са три (3) цеви 65 cm
 - Са четири (4) цеви 80 cm
4. Настављање цеви вршити помоћу PVЦ спојница.
5. Систем кабловске мреже изградити тако да се кориснику обезбеди сигуран и квалитетан систем преноса.
6. Предвидети могућност етапне изградње ТК мреже без раскопавања саобраћајница

Правила грађења телекомуникационе мреже

Подземни телекомуникациони водови приступне мреже постављају се испод јавних површина (тротоарски простор, пешачке стазе, паркинг простор и изузетно саобраћајница).

Код приближавања и укрштања ТТ каблова са осталим инфраструктурним објектима потребно је остварити следеће минималне размаке:

- са водоводном цеви код укрштања 0,5 m, а код паралелног вођења 0,6 m,
- са канализационом цеви код укрштања 0,5 m, а код паралелног вођења 0,5 m,
- са електроенергетским каблом од 10кV код укрштања 0,5 m, а код паралелног вођења 1,0 m,
- од регулационе линије 5 m,
- од упоришта електроенергетских водова до 1 кV 0,8 m.
- при укрштању са енергетским кабловима најмање растојање мора бити веће од 0,5 m, а угао укрштања треба да буде у насељеним местима најмање 30°, по могућству што ближе 90°, а ван

насељених места најмање 45°. По правилу телекомуникациони кабл се полаже изнад енергетских каблова,

- уколико не могу да се постигну размаци из претходно наведене две тачке на тим местима се енергетски кабл провлачи кроз заштитну цев, али и тада размак не сме да буде мањи од 0,3 m;
- базне станице градити по техничким препорукама, важећим стандардима и условима надлежних институција,
- укрштање телекомуникационог кабла са јавним путем изводи се механичким подбушивањем трупа пута управно на осовину на дубини од 1,35-1,5m мерено од најниже коте коловоза до највише коте прописане заштитне цеви у коју се кабл полаже.
- Код приближавања подземног телекомуникационог вода темељу електроенергетског стуба, хоризонтална сигурносна удаљеност износи 0,8 m, а не мање од 0,3 m уколико је телекомуникациони вод механички заштићен.
- Приликом реконструкције и изградње нове месне телефонске мреже, код паралелног вођења и укрштања телефонских каблова са другим инфраструктурним објектима неопходно је у свему се придржавати важећих техничких прописа

3.9. ПРАВИЛА УРЕЂЕЊА И ГРАЂЕЊА ЗА ПОВРШИНЕ ОСТАЛИХ НАМЕНА

Правила грађења за становање

основна намена површина	<ul style="list-style-type: none"> ▪ породично становање
компатибилност намене	<ul style="list-style-type: none"> ▪ са становањем су компатибилни комерцијални садржаји из области трговине, администрације и услужних делатности које не угрожавају животну средину и не стварају буку;
број објеката на парцели	<ul style="list-style-type: none"> ▪ на свакој грађевинској парцели дозвољена је изградња више објеката; ▪ у оквиру грађевинске парцеле дозвољена је изградња помоћних објеката (гараже, надстешнице, вртни павиљони, стаклене баште, базени, фонтане, спортски терени и сл.), чија намена не угрожава главни објекат и суседне парцеле и који не улазе у обрачун урбанистичких параметара;
услови за формирање грађевинске парцеле	<ul style="list-style-type: none"> ▪ минимална површина грађевинске парцеле износи: <ul style="list-style-type: none"> - за слободностојеће објекте 800 m²; - за једнострано узидане објекте 650m²; ▪ минимална ширина фронта грађевинске парцеле износи: <ul style="list-style-type: none"> - за слободностојеће објекте 12 m; - за једнострано узидане објекте 10m²; ▪ дозвољено је одступање 10% од минималне површине и минималне ширине фронта грађевинске парцеле; ▪ уколико грађевинска парцела има колски приступ са више улица меродавна је ширина фронта према једној улици; ▪ грађевинска парцела која приступ јавној саобраћајној површини остварује посредно преко приступног пута мора имати минималну ширину фронта парцеле ка приступном путу: <ul style="list-style-type: none"> - према правилима датим за зону у којој се парцела налази - мин. 4,0m ако је приступ парцели преко окретнице или слепог завршетка приступног пута.
приступ грађевинској парцели	<p>Приступ јавној саобраћајној површини може бити директан и индиректан:</p> <ul style="list-style-type: none"> ▪ директан приступ подразумева да парцела својим фронтом излази на јавну саобраћајну површину;

	<ul style="list-style-type: none"> ▪ <i>индиректан приступ</i> се остварује преко приступног пута, који се формира као посебна парцела у оквиру површина за остале намене; ▪ минимална ширина приступног пута за двосмерно кретање је 5.0m, односно 4.0m за једносмерно. Једносмерни приступни пут мора бити прикључен, са оба краја на јавне саобраћајне површине, а уколико је слеп двосмеран пут мора имати припадајућу окретницу. Уколико је приступни пут дужине до 25m, његова ширина може бити 3.5m (без окретнице);
изградња нових објеката и положај објекта на парцели	<ul style="list-style-type: none"> ▪ објекти су, према положају на парцели, слободностојећи. Објекти могу бити и једнострано узидани уколико на суседној парцели постоји узидан објекат; ▪ објекте поставити у оквиру зоне грађења, која је дефинисана грађевинским линијама у односу на утврђене регулационе линије јавних површина и минималним растојањима од граница грађевинских парцела, како је приказано у графичком прилогу бр.3. „Регулационо-нивелациони план са аналитичко-геодетским елементима за обележивање“, Р 1:1000; ▪ није обавезно постављање објеката или делова објеката на грађевинску линију, већ у оквиру зоне грађења;
растојање од бочне границе парцеле	<p>Слободностојећи објекти:</p> <ul style="list-style-type: none"> ▪ минимално растојање објекта са отворима помоћних просторија на бочним фасадама уколико је парапет отвора мин.1.6m, од бочних граница парцеле је 1.5m; ▪ минимално растојање објекта са отворима стамбених просторија на бочним фасадама, од бочних граница парцеле је 2.5m.
растојање од задње границе парцеле	<ul style="list-style-type: none"> ▪ минимално цела висина објекта уколико је дубина парцеле једнака или већа од 25m; ▪ минимално 1/2 висине објекта уколико је дубина парцеле мања од 25m;
растојање помоћних објеката од границе парцеле	<ul style="list-style-type: none"> ▪ помоћни објекти се постављају према правилима за стамбене објекте; ▪ помоћни објекат - гаража, може бити и на граници са суседном парцелом (бочном или задњом).
међусобно растојање објеката у оквиру парцеле	<ul style="list-style-type: none"> ▪ минимално међусобно растојање објеката на парцели, без обзира на врсту отвора, мора бити најмање 4m*; <p>Међусобна удаљеност стамбеног и економског објекта</p> <ul style="list-style-type: none"> ▪ Економски објекти јесу: <ul style="list-style-type: none"> - сточне стаје (живинарници, свињци, говедарници, овчарници, козарници), испусти за стоку, ђубришне јаме - ђубришта, пољски клозети и др. - уз стамбени објекат: летња кухиња, млекара, санитарни пропусник, магацини хране за сопствену употребу и др. - пушнице, сушнице, кош, амбар, надстрешница за машине и возила, магацини хране и објекти намењени исхрани стоке и др. ▪ Одстојање сточне стаје од стамбеног објекта минимално је 15,0 m. ▪ Одстојање ђубришта, осочне јаме или пољског клозета од стамбеног објекта је минимално 20,0 m. ▪ Одстојање ђубришта, осочне јаме и пољског клозета од бунара је минимално 20,0 m, с тим да бунар буде на вишој коти. ▪ Међусобна растојања економских објекта зависе од организације економског дворишта, с тим да се прљави објекти могу постављати само низ ветар у односу на чисте објекте ▪ Ако се економски делови суседних парцела непосредно граниче, растојање нових економских објеката од границе парцеле не може бити мање од 1,00 m.

индекс заузетости парцеле	<ul style="list-style-type: none"> ▪ максимални индекс заузетости на парцели је 35%.
висина објекта	<ul style="list-style-type: none"> ▪ максимална висина венца објекта је 9.0m; ▪ максимална висина слемена објекта је до 12.5m; ▪ максимална висина помоћних објеката је 4m (до коте венца);
кота приземља	<ul style="list-style-type: none"> ▪ кота приземља стамбеног дела објекта је највише 1.6m виша од највише коте приступне саобраћајнице; ▪ за објекте, који у приземљу имају нестамбену намену (пословање), кота приземља је максимално 0.2m виша од највише коте приступне саобраћајнице;
правила и услови за интервенције на постојећим објектима	<ul style="list-style-type: none"> ▪ сви постојећи објекти на парцели могу се реконструисати или доградити у оквиру дозвољених урбанистичких параметара и правила грађења, уколико се објекат налази у оквиру дефинисане зоне грађења; ▪ на постојећим објектима, у случају да нису у складу са дефинисаним правилима грађења и урбанистичким параметрима (индекс заузетости, висина објекта, однос према грађевинској линији, удаљеност од граница суседних парцела и објеката), дозвољена је адаптација, санација, инвестиционо и текуће одржавање објекта у постојећем габариту; ▪ објекти затечени испред регулационе линије у тренутку израде плана не могу се дозиђивати и надзиђивати. До коначног привођења намени и регулацији дефинисаној у плану могућа је санација, адаптација и текуће одржавање.
услови за слободне и зелене површине	<ul style="list-style-type: none"> ▪ минимални проценат слободних и зелених површина на парцели је 65%; ▪ минимални проценат зелених површина у директном контакту са тлом (без подземних објеката и/или делова подземних објеката) износи 40% од површине парцеле; ▪ обавезно је чување постојеће вредне дрвенасте вегетације и њено уклапање у планирано решење;
решење паркирања	<ul style="list-style-type: none"> ▪ паркирање решити на парцели изградњом гараже или на отвореном паркинг месту у оквиру парцеле, према следећим нормативима : <ul style="list-style-type: none"> - становање: 1,1 ПМ/1 стану - пословање: 1 ПМ/60m² БРГП
услови за оградавање парцеле	<ul style="list-style-type: none"> ▪ грађевинске парцеле према улици могу се оградити зиданом оградом висине од 0.9m (рачунајући од коте тротоара/терена) или транспарентном оградом до висине од 1.4m (рачунајући од коте тротоара/терена). Зидани део транспарентне ограде може бити максималне висине 0.9; ▪ парцелу је могуће оградити и живом зеленом оградом која се сади у осовини границе грађевинске парцеле.
минимални степен опремљености комуналном инфраструктуром	<ul style="list-style-type: none"> ▪ нови објект мора имати прикључак на водоводну и канализациону мрежу, електричну енергију, телекомуникациону мрежу; ▪ до реализације градске канализационе мреже на парцелама се за потребе евакуације отпадних вода дозвољава изградња појединачних или заједничких сенгрупа (септичких јама), у свему према техничким нормативима прописаним за ову врсту објеката

4.0. СПРОВОЂЕЊЕ ПЛАНА

4.1. СМЕРНИЦЕ ЗА СПРОВОЂЕЊЕ ПЛАНА

У складу са Законом о планирању и изградњи ("Сл. гласник РС", бр. 72/2009, 81/2009 – исправка, 64/2010-оУС, 24/2011, 121/2012, 42/2013-оУС, 50/2013-оУС, 98/2013-оУС, 132/2014, 145/2014, 83/2018, 31/2019 и 37/2019 – др.закон, 9/2020 52/21 и 62/23) овај План детаљне регулације се спроводи на следећи начин: непосредно, у складу са правилима уређења и грађења и представља правни и плански основ за издавање Информације о локацији, Локацијских услова, Пројекта парцелације. Школски комплекс се спроводи директно уз - Пројекат геодетског обележавања.

На парцелама у зони непосредно уз коридоре комуналне инфраструктуре у току издавања локацијских услова неопходно је прибавити услове надлежних комуналних предузећа за изградњу у коридору комуналне инфраструктуре.